

การประเมินโครงการบ้านมั่นคง: กรณีศึกษาชุมชนตำบลบางโปรง  
อำเภอเมือง จังหวัดสมุทรปราการ

ปิยะราช เทพสุภา

วิทยานิพนธ์นี้เป็นส่วนหนึ่งของการศึกษาตามหลักสูตร  
ศิลปศาสตรมหาบัณฑิต (การบริหารการพัฒนาสังคม)  
คณะพัฒนาสังคมและสิ่งแวดล้อม  
สถาบันบัณฑิตพัฒนบริหารศาสตร์

2560

การประเมินโครงการบ้านมั่นคง: กรณีศึกษาชุมชนตำบลบางโปรง  
อำเภอเมือง จังหวัดสมุทรปราการ  
ปิยะราช เทพสุภา  
คณะพัฒนาสังคมและสิ่งแวดล้อม

รองศาสตราจารย์..........อาจารย์ที่ปรึกษาวิทยานิพนธ์หลัก  
(ดร.สุรสิทธิ์ วชิรขจร)

คณะกรรมการสอบวิทยานิพนธ์ ได้พิจารณาแล้วเห็นสมควรอนุมัติให้เป็นส่วนหนึ่งของ  
การศึกษาตามหลักสูตรศิลปศาสตรมหาบัณฑิต (การบริหารการพัฒนาสังคม)

รองศาสตราจารย์..........ประธานกรรมการ  
(ดร.สากล จริยวิทยานนท์)

อาจารย์..........กรรมการ  
(ดร.สมชาย ปัญญาเจริญ)

รองศาสตราจารย์..........กรรมการ  
(ดร.สุรสิทธิ์ วชิรขจร)

รองศาสตราจารย์..........คณบดี  
(ดร.พิชาย รัตนดิลก ณ ภูเก็ต)

มกราคม 2561

## บทคัดย่อ

ชื่อวิทยานิพนธ์	การประเมินโครงการบ้านมั่นคง: กรณีศึกษาชุมชนตำบลบางโปรง อำเภอเมือง จังหวัดสมุทรปราการ
ชื่อผู้เขียน	นายปิยะราช เทพสุภา
ชื่อปริญญา	ศิลปศาสตรมหาบัณฑิต (การบริหารการพัฒนาสังคม)
ปีการศึกษา	2560

การประเมินโครงการบ้านมั่นคง: กรณีศึกษา ชุมชนตำบลบางโปรง อำเภอเมือง จังหวัดสมุทรปราการ มีวัตถุประสงค์เพื่อ 1) ประเมินการดำเนินงานโครงการบ้านมั่นคง ชุมชนตำบลบางโปรง อำเภอเมือง จังหวัดสมุทรปราการ ในด้านปัจจัยนำเข้า กระบวนการ ผลผลิต และผลลัพธ์ 2) ศึกษาปัญหา อุปสรรคทั้งให้ข้อเสนอแนะในการปรับปรุงการดำเนินงานโครงการบ้านมั่นคง

วิธีการศึกษาในครั้งนี้ ใช้ระเบียบวิธีการวิจัยการประเมินผล (Evaluation Research) ได้นำแบบจำลองการประเมินตัวแบบระบบ (Input-Output Model) มาประยุกต์ใช้ในการกำหนดกรอบแนวคิดของการประเมิน โดยทำการเก็บรวบรวมข้อมูลจากบุคคลผู้เกี่ยวข้องกับโครงการ 2 กลุ่ม ได้แก่ 1) กลุ่มครัวเรือนที่อาศัยอยู่ในโครงการบ้านมั่นคงชุมชนตำบลบางโปรง จำนวน 150 ครัวเรือน เก็บรวบรวมข้อมูลโดยใช้แบบสอบถาม 2) คณะกรรมการชุมชน ผู้แทนจากองค์กรปกครองส่วนท้องถิ่น และผู้ประสานงานจากสถาบันพัฒนาองค์กรชุมชน (พอช.) ในพื้นที่โครงการ จำนวน 8 คน เก็บรวบรวมข้อมูลโดยใช้แนวทางการสัมภาษณ์แบบเจาะลึก (In-Depth Interview) สถิติที่ใช้วิเคราะห์ข้อมูล ได้แก่ ค่าความถี่ ค่าร้อยละ ค่าเฉลี่ยและส่วนเบี่ยงเบนมาตรฐาน

### ผลการศึกษา พบว่า

1) ผลการดำเนินการตามโครงการในภาพรวม ได้แก่ (1) การประเมินปัจจัยการนำเข้าสู่โครงการ ปรากฏว่า ปัจจัยการนำเข้าสู่โครงการมีความเหมาะสมและเพียงพอต่อดำเนินงานตามโครงการ (2) การประเมินกระบวนการดำเนินงาน ปรากฏว่า การดำเนินงาน และการประสานงานสามารถดำเนินงานได้อยู่ในระดับมาก (3) การประเมินผลผลิต ปรากฏว่า การมีส่วนร่วมในกิจกรรมตามโครงการในภาพรวมอยู่ในระดับมาก และความพึงพอใจในการเข้าร่วมกิจกรรม อยู่ในระดับความ

(4)

พึงใจมาก (ค่าเฉลี่ยเท่ากับ 4.67) (4) การประเมินผลลัพธ์ ปรากฏว่า โครงการบ้านมั่นคงชุมชนตำบลบางโพรง มีผลการประเมินอยู่ในระดับมาก (ค่าเฉลี่ยเท่ากับ 4.64)

2) ปัญหาอุปสรรค และข้อคิดเห็นในการดำเนินงาน พบว่า (1) สมาชิกในโครงการมีความสามัคคีและมีส่วนร่วมในกิจกรรมโครงการเป็นอย่างดี (2) มติที่ได้จากการประชุมชนร่วมกันของสมาชิกเป็นแนวทางที่ดีในการดำเนินงานตามโครงการ (3) การออมทรัพย์ให้ตรงต่อเวลาเป็นกติกากว่าที่สมาชิกต้องยึดถือปฏิบัติอย่างเคร่งครัด

3) ข้อเสนอแนะ ได้แก่ (1) ระยะเริ่มต้นการดำเนินโครงการเจ้าหน้าที่และบุคลากรที่เกี่ยวข้องต้องเป็นพี่เลี้ยงในการประสานงานอย่างใกล้ชิด (2) ควรจัดสรรงบประมาณให้มีความเหมาะสมเพียงพอกับส่วนต่างราคาวัสดุอุปกรณ์ที่มีการปรับขึ้นอยู่ตลอดเวลา (3) การบริการจัดการออมทรัพย์อย่างเป็นระบบ วินัยในการออมเงินและชำระเงินกู้ตรงต่อเวลา ซึ่งส่งผลให้โครงการมีสภาพคล่องทางการเงินมีผลต่อความสำเร็จในการดำเนินงาน (4) สมาชิกที่เข้าโครงการบ้านมั่นคงมีคุณภาพชีวิตที่ดีขึ้นควรสนับสนุนโครงการบ้านมั่นคงอย่างต่อเนื่อง

## **ABSTRACT**

<b>Title of Thesis</b>	Evaluation of Bann Mankong Project: A Case Study of Tambon Bang Prong Community, Muang District, Samutprakarn Province
<b>Author</b>	Mr. Piyaraj Thepsupa
<b>Degree</b>	Master of Arts (Social Development Administration)
<b>Year</b>	2017

---

The Evaluation of Bann Mankong Project: A Case Study of Tambon Bang Prong Community, Muang District, Samutprakarn Province had the objectives as follow:

- 1) To evaluate the operation of Bann Mankong Project, Tambon Bang Prong Community, Muang District, Samutprakarn Province, focusing on input, process, output, and outcome.
- 2) To study problems, obstacles, and giving the recommendations for Mankong Project's improvement.

Research Methodology was evaluation research and applying input-output model in determining evaluation framework. The data was collected from 2 related sample groups, including; 1) 150 units of households living in Bann Mankong Project, Tambon Bang Prong Community, using questionnaire as research tool. 2) 8 persons of community committees, representatives of local government, and coordinators from the Community Organizations Development Institute, using in-depth interview as research tool. The statistics employed for data analysis were frequency, percentage, mean and standard deviation.

This study found that:

- 1) The overall operation performance, including (1) input evaluation of project revealed that input factors were appropriation and adequacy, (2) process evaluation of the project revealed that both operation and coordination were at the high level, (3) output evaluation of the project revealed that activity participation was at a high level, and satisfaction on activity was also at the

(6)

high level (mean = 4.67), (4) outcome evaluation of the project revealed that outcome from Ban Mankong Project, Tambon Bang Prong Community was at the high level (mean = 4.64).

2) Concerning with problems, obstacles, and opinion toward the operation, it was found that; (1) members in this project had high unity and good participation, (2) the community agreement became the good measurement in implementing the project, (3) on schedule saving should be the agreement that all members had to follow strictly.

3) Recommendations from the evaluation were; (1) at the beginning of the project implementation, staffs and concerned officials should be the good supervisors and cooperated closely, (2) budget should be appropriately allocated in order to cope with the frequently deviated of material price, (3) systematic savings management, discipline in saving money, and on time payback of loan affected budget availability which supported the success of project operation, (4) members of the Bann Mankong Project that had better quality of life should support the project continuously.

## กิตติกรรมประกาศ

วิทยานิพนธ์เรื่อง การประเมินโครงการบ้านมั่นคง: กรณีศึกษา ชุมชนตำบลบางโปรง อำเภอเมือง จังหวัดสมุทรปราการ วิทยานิพนธ์สำเร็จลุล่วงได้เนื่องมาจากผู้เขียนได้รับความช่วยเหลือในการให้ข้อมูลคำปรึกษาข้อเสนอแนะความคิดเห็นและกำลังใจจากบุคคลหลายท่าน โดยเฉพาะอย่างยิ่งผู้ให้ข้อมูลทุกท่านที่กรุณาให้ความร่วมมือเป็นอย่างดี ทำให้การศึกษาค้นคว้าครั้งนี้มีความสมบูรณ์มากยิ่งขึ้น

ผู้เขียนขอขอบพระคุณรองศาสตราจารย์ ดร. สุรสิทธิ์ วัชรขจร อาจารย์ที่ปรึกษาและอาจารย์ผู้ควบคุมวิทยานิพนธ์ของผู้ เขียนที่ได้กรุณาสละเวลาให้คำปรึกษาข้อชี้แนะ ข้อเสนอแนะ และข้อคิดเห็นที่เป็นประโยชน์ต่อการทำวิทยานิพนธ์ในทุกขั้นตอน ตลอดจนให้กำลังใจแก่ผู้เขียน ในการทำวิทยานิพนธ์เล่มนี้ตลอดมา และขอขอบพระคุณรองศาสตราจารย์ ดร. สาถล จริยวิทยานนท์ และ อาจารย์ ดร. สมชาย ปัญญาเจริญ ที่ได้กรุณาให้คำแนะนำพิจารณา และตรวจสอบวิทยานิพนธ์ในครั้งนี้ เพื่อเพิ่มความถูกต้อง และสมบูรณ์ยิ่งขึ้น

ขอขอบพระคุณคณาจารย์ทุกท่านของสถาบันบัณฑิตพัฒนบริหารศาสตร์ที่ได้ถ่ายทอดวิชาความรู้ให้แก่ผู้เขียน ขอขอบพระคุณเจ้าหน้าที่ของคณะพัฒนาสังคมและสิ่งแวดล้อม เจ้าหน้าที่ห้องสมุด คณะกรรมการชุมชนและสมาชิกที่อยู่อาศัยในโครงการบ้านมั่นคงชุมชนตำบลบางโปรงทุกท่านที่ได้ให้ความร่วมมือและช่วยเหลือในเรื่องต่าง ๆ เกี่ยวกับการศึกษาค้นคว้าครั้งนี้เป็นอย่างยิ่ง รวมถึงขอขอบคุณ เพื่อน ๆ พี่ ๆ ที่รักทุกคนสำหรับกำลังใจและความช่วยเหลือที่มีให้มาโดยตลอด

สุดท้ายนี้ ขอขอบพระคุณ และขอมอบความสำเร็จทั้งหมดจากการทำวิทยานิพนธ์ฉบับนี้แด่คุณพ่อสมเพียร คุณแม่สวย และครอบครัวเทพสุภา ที่เป็นผู้ช่วยส่งเสริมสนับสนุน กระตุ้นเตือน เป็นกำลังใจและแรงใจที่สำคัญยิ่งมาตลอด จนทำให้การศึกษาค้นคว้าครั้งนี้ประสบผลสำเร็จตามที่มุ่งหวัง และผู้เขียนหวังเป็นอย่างยิ่งว่าวิทยานิพนธ์ฉบับนี้จะเป็นประโยชน์สำหรับผู้ที่สนใจศึกษาต่อไป

ปิยะราช เทพสุภา

กรกฎาคม 2560

## สารบัญ

	หน้า
บทคัดย่อ	(3)
ABSTRACT	(5)
กิตติกรรมประกาศ	(7)
สารบัญ	(8)
สารบัญตาราง	(10)
สารบัญภาพ	(12)
<b>บทที่ 1 บทนำ</b>	<b>1</b>
1.1 ที่มาและความสำคัญของปัญหา	1
1.2 วัตถุประสงค์ของการประเมิน	2
1.3 ขอบเขตของการประเมิน	3
1.4 ประโยชน์ที่คาดว่าจะได้รับ	4
<b>บทที่ 2 แนวคิด ทฤษฎี และงานวิจัยที่เกี่ยวข้อง</b>	<b>5</b>
2.1 แนวคิดเกี่ยวกับการประเมินโครงการ	5
2.2 แนวคิดเกี่ยวกับการมีส่วนร่วม	45
2.3 แนวคิดเกี่ยวกับการพัฒนาชุมชน	52
2.4 แนวคิดเกี่ยวกับความพึงพอใจ	60
2.5 ข้อมูลทั่วไปเกี่ยวกับโครงการบ้านมั่นคง	66
2.6 ผลงานวิจัยที่เกี่ยวข้อง	72
<b>บทที่ 3 กรอบแนวคิดและวิธีการประเมิน</b>	<b>80</b>
3.1 กรอบแนวคิดในการประเมิน	80
3.2 วิธีการประเมิน	81
3.3 นิยามปฏิบัติการ	82
3.4 ประชากรและกลุ่มตัวอย่าง	83



3.5 เครื่องมือที่ใช้ในการเก็บรวบรวมข้อมูล	84
3.6 การทดสอบเครื่องมือ	86
3.7 การเก็บรวบรวมข้อมูล	87
3.8 การวิเคราะห์ข้อมูล และสถิติที่ใช้ในการวิเคราะห์	87
3.9 ตัวชี้วัดและเกณฑ์การประเมินผล	88
<b>บทที่ 4 ผลการประเมิน</b>	<b>93</b>
4.1 ข้อมูลทั่วไปของกลุ่มตัวอย่าง	93
4.2 ผลการประเมินปัจจัยนำเข้าสู่โครงการ (Input Evaluation)	98
4.3 ผลการประเมินกระบวนการดำเนินงานตามโครงการ (Process Evaluation)	102
4.4 ผลการประเมินผลผลิตของโครงการ (Output Evaluation)	106
4.5 ผลการประเมินผลลัพธ์ของโครงการ (Outcome Evaluation)	113
4.6 ปัญหา อุปสรรค ข้อคิดเห็นหรือข้อเสนอแนะอื่น ๆ	118
<b>บทที่ 5 สรุปผลการประเมิน อภิปรายผล และข้อเสนอแนะ</b>	<b>126</b>
5.1 สรุปผลการประเมิน	127
5.2 อภิปรายผล	134
5.3 ข้อเสนอแนะ	139
<b>บรรณานุกรม</b>	<b>141</b>
<b>ภาคผนวก</b>	<b>153</b>
ภาคผนวก ก แบบสอบถาม	154
ภาคผนวก ข แบบสัมภาษณ์	162
<b>ประวัติผู้เขียน</b>	<b>166</b>

## สารบัญตาราง

ตารางที่	หน้า	
2.1	เปรียบเทียบรายละเอียดของ Formative Evaluation & Summative Evaluation	23
2.2	ความสัมพันธ์ระหว่างประเภทการประเมิน ประเภทการตัดสินใจ และการนำไปใช้ประโยชน์ ตามแบบจำลองของ Stufflebeam	27
2.3	เปรียบเทียบข้อดี-ข้อเสียของผู้ประเมินผลภายใน	40
2.4	เปรียบเทียบข้อดี-ข้อเสียของผู้ประเมินผลภายนอก	41
3.1	ผลการทดสอบความน่าเชื่อถือของแบบสอบถามโดยค่าสัมประสิทธิ์อัลฟา (Coefficient Alpha)	87
3.2	สรุปภาพรวมการออกแบบการประเมิน โครงการบ้านมั่นคง: กรณีศึกษาชุมชน ตำบลบางโปรง อำเภอเมือง จังหวัดสมุทรปราการ	88
4.1	ข้อมูลทั่วไปของกลุ่มครัวเรือนที่เข้าร่วมโครงการบ้านมั่นคง	96
4.2	ผลการประเมินการมีส่วนร่วมในโครงการบ้านมั่นคง	109
4.3	ผลการประเมินความพึงพอใจต่อการดำเนินโครงการบ้านมั่นคง รายด้าน	110
4.4	ผลการประเมินความพึงพอใจต่อการดำเนินโครงการบ้านมั่นคง	112
4.5	ผลประเมินผลลัพธ์ของโครงการบ้านมั่นคงโดยพิจารณาจากหลักการสำคัญของโครงการบ้านมั่นคงของสถาบันพัฒนาองค์กรชุมชน (รายด้าน)	114
4.6	ผลประเมินผลลัพธ์ของโครงการบ้านมั่นคงโดยพิจารณาจากหลักการสำคัญของโครงการบ้านมั่นคงของสถาบันพัฒนาองค์กรชุมชน ด้านดำเนินการโดยองค์กรชุมชน	115
4.7	ผลประเมินผลลัพธ์ของโครงการบ้านมั่นคงโดยพิจารณาจากหลักการสำคัญของโครงการบ้านมั่นคง ของสถาบันพัฒนาองค์กรชุมชน ด้านความมั่นคงในการครอบครองที่ดิน	116
4.8	ผลประเมินผลลัพธ์ของโครงการบ้านมั่นคงโดยพิจารณาจากหลักการสำคัญของโครงการบ้านมั่นคง ของสถาบันพัฒนาองค์กรชุมชน ด้านชุมชนเข้มแข็ง	117

- 4.9 ผลประเมินผลลัพธ์ของโครงการบ้านมั่นคงโดยพิจารณาจากหลักการสำคัญ 118  
ของโครงการบ้านมั่นคง ของสถาบันพัฒนาองค์กรชุมชน ด้านการแก้ไข  
ปัญหาร่วมกัน

## สารบัญภาพ

ภาพที่		หน้า
2.1	ประเภทและบทบาทของการประเมินผลโครงการ	10
2.2	ประเภทของการประเมินตามช่วงเวลาของโครงการ	13
2.3	แบบจำลองการประเมินของ Tyler	19
2.4	เมตริกซ์บรรยายและเมตริกซ์การตัดสินคุณค่า	21
2.5	ประเด็นที่ประเมินและการพิจารณาความสัมพันธ์และความสอดคล้อง	22
2.6	โมเดลพื้นฐานของ Stufflebeam	25
2.7	รูปแบบการประเมินของ Provus	32
2.8	แบบจำลองการประเมิน Input-Output Model	33
2.9	ขั้นตอนการประเมินโครงการ	37
2.10	ลำดับชั้นความต้องการของมนุษย์ตามทฤษฎีแรงจูงใจของ Maslow	63
2.11	ความสัมพันธ์ของกลไกการดำเนินโครงการบ้านมั่นคง	71
2.12	รูปแบบการแก้ไขปัญหาที่อยู่อาศัยชุมชนผู้มีรายได้น้อยทั้งเมือง	72
3.1	กรอบแนวคิดในการประเมิน	81

# บทที่ 1

## บทนำ

### 1.1 ที่มาและความสำคัญของปัญหา

การพัฒนาประเทศโดยเน้นการเสริมแรงด้วยการพัฒนาระบบเศรษฐกิจแบบทุนนิยมที่ส่งผลให้เกิดเปลี่ยนแปลงทางสังคมอย่างรวดเร็วโดยเฉพาะภาคอุตสาหกรรม ดังปรากฏโรงงานอุตสาหกรรมเกิดขึ้นอย่างมากมาย การอพยพแรงงานเข้าสู่เขตเมืองและเขตนิคมอุตสาหกรรมเกิดผลกระทบที่เห็นได้ชัดเจน ทำให้ภาคเกษตรกรรมขาดแคลนแรงงานจนท้ายที่สุดถึงขั้นทิ้งพื้นที่ทำกินและที่อยู่อาศัยเดิมเพื่อเดินทางเข้าสู่การเป็นแรงงานในภาคอุตสาหกรรมเป็นหลัก กรุงเทพฯ และปริมณฑลเป็นพื้นที่หลักในการรองรับประชากรแฝงนี้ไว้โดยที่ตัวเมืองเองก็มีพื้นที่อยู่อย่างจำกัด การเพิ่มขึ้นของจำนวนประชากรที่อพยพเข้ามาส่งผลให้ตัวเมืองขยายอย่างรวดเร็วจนเกิดความไม่พอดีและความไม่เพียงพอของที่อยู่อาศัย เกิดชุมชนแออัด สลัม ชุมชนใต้สะพานใต้ทางด่วนซึ่งบุกรุกพื้นที่ของรัฐ รวมถึงชุมชนที่บุกรุกที่ดินเอกชน ซึ่งผู้ที่อยู่อาศัยเองก็ดำรงชีวิตอยู่ด้วยความยากลำบาก เนื่องจากความไม่มั่นคงถาวรของที่อยู่อาศัย อยู่แบบเพิงพักไม่มีบ้านเลขที่ ไม่ได้รับสิทธิในการเข้าถึงสาธารณูปโภคขั้นพื้นฐาน ไม่ว่าจะเป็นไฟฟ้า น้ำประปา ถนน และสุขลักษณะอนามัยที่ดี บ่อยครั้งที่ปรากฏภาพข่าวการไล่ที่และขอเวนคืนที่ดิน เห็นได้ชัดว่าความไม่มั่นคงของที่อยู่อาศัยส่งผลให้เกิดปัญหาทางสังคมอย่างมากมาย การที่รัฐบาลและหน่วยงานที่มีส่วนเกี่ยวข้องให้ความสำคัญและตระหนักถึงความสำคัญของปัญหานี้ก็เท่ากับว่าสามารถแก้ไขปัญหาสังคมจากรากได้อย่างแท้จริง

สถาบันพัฒนาองค์กรชุมชน (องค์การมหาชน) เป็นหน่วยงานของรัฐ สังกัดกระทรวงการพัฒนาสังคม และความมั่นคงของมนุษย์ มีหน้าที่ในการสร้างความมั่นคงในการครอบครองที่ดินสำหรับการอยู่อาศัย และสร้างการพัฒนาระบบสาธารณูปโภค ที่อยู่อาศัย การพัฒนาองค์กร และชุมชนด้านอื่น ๆ ทั้งเศรษฐกิจ สังคม สวัสดิการ ให้เชื่อมโยงกับชุมชนแออัดเดิม โดยมีรูปแบบการพัฒนาที่หลากหลายตามลักษณะปัญหา ความต้องการ เงื่อนไขที่เกี่ยวข้อง รวมทั้งความยินยอมพร้อมใจของผู้ที่เกี่ยวข้องทั้งชุมชน เจ้าของที่ดิน และหน่วยงานที่เกี่ยวข้อง “โครงการบ้านมั่นคง”

เป็นลักษณะการดำเนินโครงการรูปแบบใหม่ โดยสถาบันพัฒนาองค์กรชุมชน เป็นโครงการที่เน้นการมีส่วนร่วมจากประชาชนเป็นหลัก จากเดิมที่รัฐบาลเป็นเจ้าของโครงการและเป็นผู้ดำเนินการเองทั้งหมด ซึ่งโครงการนี้มีความแตกต่างออกไปจึงนับว่าเป็นนวัตกรรมด้านพัฒนาสังคมรูปแบบใหม่ ที่ให้ความสำคัญต่อประชาชนเป็นอย่างมากในการดำเนินกิจกรรมในโครงการ ผู้เข้าร่วมโครงการมีอิสระในการวางแผน จัดทำ รวบรวมข้อเสนอแนะ อย่างเป็นระบบ ทำให้โครงการตรงตามความต้องการที่แท้จริงของชุมชน แต่ทั้งนี้จะมีเจ้าหน้าที่ของสถาบันพัฒนาองค์กรชุมชน (องค์การมหาชน) เป็นผู้ให้คำปรึกษาหรือดูแลในบางขั้นตอนที่สำคัญ โดยการทำงานอย่างสอดคล้องประสานกันกับชุมชน

โครงการบ้านมั่นคง มุ่งเน้นการพัฒนาชุมชน โดยให้ชุมชนจัดการปัญหาด้วยกระบวนการเรียนรู้และการจัดการภายในชุมชน โดยมีสถาบันพัฒนาองค์กรชุมชน (องค์การมหาชน) เป็นหน่วยงานส่งเสริม สนับสนุนองค์ความรู้ ทรัพยากรที่จำเป็นต่อการพัฒนาชุมชนและนอกเหนือจากนี้ยังมีภาคีเครือข่ายต่าง ๆ ให้ความสนับสนุนในด้านต่าง ๆ ซึ่งเน้นให้สอดคล้องกับบริบทพื้นที่ที่มีความแตกต่างกันตามสภาพแวดล้อมของแต่ละโครงการเป็นหลัก โดยสรุปหลักการสำคัญของโครงการบ้านมั่นคง ได้แก่ ดำเนินการโดยองค์กรชุมชน ความมั่นคงในการครอบครองที่ดิน ชุมชนเข้มแข็ง และการแก้ไขปัญหาาร่วมกัน ผู้ประเมินจึงมีความสนใจในการศึกษาการดำเนินงานในกิจกรรมโครงการบ้านมั่นคงชุมชนตำบลบางโปรง อำเภอเมือง จังหวัดสมุทรปราการ เนื่องจากโครงการดังกล่าวได้รับการหนุนเสริมจากสถาบันพัฒนาองค์กรชุมชน (องค์การมหาชน) รวมไปถึงมีสภาพเป็นชุมชนเมืองในเขตปริมณฑลที่ตั้งอยู่ในเขตอุตสาหกรรมซึ่งเป็นบริบทชุมชนที่น่าเรียนรู้

## 1.2 วัตถุประสงค์ของการประเมิน

1) เพื่อประเมินการดำเนินงานโครงการบ้านมั่นคง: กรณีศึกษา ชุมชนตำบลบางโปรง อำเภอเมือง จังหวัดสมุทรปราการ ในด้านปัจจัยนำเข้า (Input) กระบวนการ (Process) ผลผลิต (Output) และผลลัพธ์ (Outcome)

2) เพื่อศึกษาปัญหา อุปสรรคและให้ข้อเสนอแนะในการปรับปรุงการดำเนินงานโครงการบ้านมั่นคง กรณีศึกษา ชุมชนตำบลบางโปรง อำเภอเมือง จังหวัดสมุทรปราการ

### 1.3 ขอบเขตของการประเมิน

#### 1.3.1 ขอบเขตด้านเนื้อหา

ประเมินกระบวนการดำเนินงานตามโครงการบ้านมั่นคง โดยอาศัยตัวแบบเชิงระบบ (Input-Output Model) ที่แบ่งเป็นด้านปัจจัยนำเข้า (Input) ประกอบด้วย ปัจจัยภายในชุมชน คือ ประชาชนในชุมชน ปัจจัยภายนอกชุมชน คือ เจ้าหน้าที่และงบประมาณ ด้านกระบวนการ (Process) ประกอบด้วย การดำเนินงาน การประสานงาน ด้านผลผลิต (Output) ประกอบด้วย การมีส่วนร่วมในกิจกรรมของโครงการและความพึงพอใจในกิจกรรมของโครงการ และด้านผลลัพธ์ (Outcome) ประกอบด้วย หลักการสำคัญของโครงการบ้านมั่นคงของสถาบันพัฒนาองค์กรชุมชน ได้แก่ ดำเนินการโดยองค์กรชุมชน ความมั่นคงในการครอบครองที่ดิน ชุมชนเข้มแข็ง และการแก้ไขปัญหาาร่วมกัน

#### 1.3.2 ขอบเขตด้านพื้นที่

เป็นการประเมินการดำเนินงาน โครงการบ้านมั่นคง กรณีศึกษา ชุมชนตำบลบางโปรง อำเภอเมือง จังหวัดสมุทรปราการ

#### 1.3.3 ขอบเขตด้านเวลา

เป็นการประเมินการดำเนินโครงการบ้านมั่นคง กรณีศึกษาชุมชนตำบลบางโปรง อำเภอเมือง จังหวัดสมุทรปราการ โดยทำการเก็บข้อมูลในช่วงเดือนเมษายน – พฤษภาคม พ.ศ. 2560

#### 1.3.4 ขอบเขตด้านประชากร

ประชากรที่ทำการประเมินแยกออกเป็น 2 กลุ่ม คือ

- 1) กลุ่มครัวเรือนที่อยู่อาศัยในโครงการบ้านมั่นคง ชุมชนตำบลบางโปรง อำเภอเมือง จังหวัดสมุทรปราการ
- 2) กลุ่มคณะกรรมการชุมชน ผู้แทนจากองค์กรปกครองส่วนท้องถิ่น และผู้ประสานงานจากสถาบันพัฒนาองค์กรชุมชน (พอช.) ในพื้นที่โครงการบ้านมั่นคง ชุมชนตำบลบางโปรง อำเภอเมือง จังหวัดสมุทรปราการ

#### 1.4 ประโยชน์ที่คาดว่าจะได้รับ

1) ทำให้ทราบถึงผลการประเมินการดำเนินงาน โครงการบ้านมั่นคง: กรณีศึกษาชุมชน ชุมชนตำบลบางโปรง อำเภอเมือง จังหวัดสมุทรปราการ ในด้านปัจจัยนำเข้า (Input) กระบวนการ (Process) ผลผลิต (Output) และผลลัพธ์ (Outcome) ของการดำเนินงานตามโครงการ

2) ทำให้ทราบถึงปัญหาอุปสรรคในการปรับปรุงการดำเนินงาน โครงการบ้านมั่นคงชุมชน ตำบลบางโปรง อำเภอเมือง จังหวัดสมุทรปราการ และสามารถเสนอวิธีการในการปรับปรุงหรือ แก้ไขปัญหาที่เหมาะสม และนำไปสู่การดำเนินงาน โครงการที่มีประสิทธิภาพมากยิ่งขึ้น



## บทที่ 2

### แนวคิด ทฤษฎี และงานวิจัยที่เกี่ยวข้อง

ในการศึกษาครั้งนี้เป็นการประเมิน โครงการบ้านมั่นคงชุมชนตำบลบางโปรง อำเภอเมือง จังหวัดสมุทรปราการ โดยผู้ศึกษาได้อาศัยแนวคิด ทฤษฎี และผลงานวิจัยที่เกี่ยวข้องที่ได้จากการ ค้นคว้าข้อมูลจากแหล่งต่าง ๆ เพื่อนำมาใช้เป็นแนวทางในการประเมินผลการดำเนินงานโครงการ ได้ ดังต่อไปนี้

- 2.1 แนวคิดเกี่ยวกับการประเมินโครงการ
- 2.2 แนวคิดเกี่ยวกับการมีส่วนร่วม
- 2.3 แนวคิดเกี่ยวกับการพัฒนาชุมชน
- 2.4 แนวคิดเกี่ยวกับความพึงพอใจ
- 2.5 ข้อมูลทั่วไปเกี่ยวกับโครงการบ้านมั่นคง
- 2.6 ผลงานวิจัยที่เกี่ยวข้อง

#### 2.1 แนวคิดเกี่ยวกับการประเมินโครงการ

##### 2.1.1 ความหมายเกี่ยวกับการประเมิน

Alkin (1969 อ้างถึงใน กฤติยาอนุวงศ์, 2554: 5) ได้กล่าวไว้ว่า การประเมินเป็นกระบวนการของการทำให้เกิดความมั่นใจในการตัดสินใจด้วยการคัดเลือกข้อมูลที่เหมาะสม รวบรวมและวิเคราะห์เพื่อจัดทำรายงานสรุปสารสนเทศที่เป็นประโยชน์ต่อผู้บริหารในการตัดสินใจเลือก ทางเลือกที่เหมาะสม

Scriven (1957, 1974, 1976 อ้างถึงใน รัตนะ บัวสนธ์, 2540: 8) ได้ให้ความหมายของการ ประเมินไว้ว่า หมายถึง การตัดสินใจคุณค่าของสิ่งที่มุ่งประเมิน

Worthen and Sander (1997 อ้างถึงใน สุวิมล ติรกานันท์, 2550: 2) ได้ให้ความหมายของ การประเมินไว้ว่า เป็นการพิจารณาคุณค่าของสิ่งใด สิ่งหนึ่ง ประกอบด้วยการจัดหาสารสนเทศเพื่อ การตัดสินใจคุณค่าของแผนงาน ผลผลิต กระบวนการ การบรรลุวัตถุประสงค์ หรือการพิจารณา ทางเลือกต่าง ๆ ที่ใช้ในการดำเนินงาน เพื่อให้บรรลุวัตถุประสงค์

กฤติยา อนุวงศ์ (2554: 6) ได้ให้ความหมายของการประเมินไว้ว่า หมายถึง กระบวนการหรือขั้นตอนที่อาศัยสารสนเทศต่าง ๆ มาสนับสนุนการตัดสินใจเพื่อดำเนินการกระทำสิ่งใดสิ่งหนึ่งให้บรรลุวัตถุประสงค์และเป้าหมายที่ได้วางไว้

เชาว์ อินโย (2543 อ้างถึงใน เชาว์ อินโย, 2553: 3) ได้ให้ความหมายของการประเมินไว้ว่า การประเมิน หมายถึง กระบวนการพิจารณาตัดสินค่าของวัตถุ เหตุการณ์ หรือบุคคล ว่ามีความเหมาะสมหรือไม่เพียงใดโดยวิเคราะห์ข้อมูลที่ได้จากการวัดผล

ราชบัณฑิตยสถาน (2456 อ้างถึงใน พิชิต ฤทธิ์จรูญ, 2555: 65) ได้ให้ความหมายของการประเมินไว้ว่า หมายถึง การกะประมาณค่าหรือราคาเท่าที่ควรจะเป็นจริง

เขวาคี วิบูลย์ศรี (2538 อ้างถึงใน มยุรี อนุমানราชชน, 2551: 230) ได้ให้ความหมายของการประเมินไว้ถึง 3 ความหมาย คือ 1) การประเมิน หมายถึง การวัดนักประเมินทางด้านการศึกษา นิยามการประเมินว่าเป็นการวัดผล ทำให้การประเมินเน้นความถูกต้องที่เป็นอยู่จริง ความเที่ยงตรงของการวัด มาตรฐานของเครื่องมือที่ใช้วัด การวิเคราะห์เชิงปริมาณจากคะแนนที่วัดได้ ตลอดจนการค้นหากเกณฑ์มาตรฐานเพื่อนำมาเปรียบเทียบกับผลดำเนินงาน โครงการเพื่อการตัดสินใจและการตัดสินใจคุณค่าของโครงการนั้น ๆ 2) การประเมินเป็นการวิจัย ซึ่งเป็นการประยุกต์โดยใช้ระเบียบวิธีวิจัยทางสังคม เป็นวิทยาศาสตร์ประยุกต์ เพื่อนำผลการวิจัยมาตัดสินและพัฒนาโครงการด้านการวางแผนและติดตามประสิทธิภาพและประสิทธิผล รวมถึงการศึกษาถึงการเปลี่ยนแปลงที่เกิดขึ้นจากการนำโครงการไปปฏิบัติ มีการประเมิน การออกแบบวิจัย การสร้างเครื่องมือเพื่อเก็บรวบรวมข้อมูลและวิเคราะห์ข้อมูลเชิงประจักษ์และเชิงตรรกวิทยาอย่างเป็นระบบ เพื่อหาความสำเร็จของโครงการว่าได้บรรลุตามวัตถุประสงค์ที่กำหนดหรือไม่ และมีความสำเร็จอยู่ในระดับใด ท้ายที่สุดจะนำผลการศึกษานำไปใช้ในการตัดสินใจและเป็นแนวทางในการดำเนินการโครงการในอนาคตต่อไป และ 3) การประเมินเป็นการตรวจสอบและการติดตามผลงานที่ได้ประเมินแล้ว โครงการใดที่ผ่านการประเมินแล้ว ก็จะมีการประเมินอีกครั้งเพื่อดูว่าเป็นไปตามมาตรฐานหรือไม่ โดยใช้กระบวนการและเทคนิควิธีสำหรับอ้างอิงผลการประเมินอย่างมีระบบ

รัตนะ บัวสนธิ์ (2540: 8) ได้ให้ความหมายของการประเมินไว้ว่า หมายถึง กระบวนการรวบรวมข้อมูลของสิ่งใดสิ่งหนึ่ง เพื่อนำข้อมูลที่ได้ไปเทียบกับเกณฑ์แล้วตัดสินให้คุณค่าต่อข้อมูลของสิ่งนั้น ๆ

สมหวัง พิธิยานุวัฒน์ (2544 อ้างถึงใน กฤติยา อนุวงศ์, 2554: 6) ได้ให้ความหมายของการประเมินไว้ว่า หมายถึง กระบวนการให้ได้มาซึ่งสารสนเทศเกี่ยวกับความก้าวหน้าของโครงการและความสำเร็จของโครงการอันเป็นเครื่องบ่งชี้ถึงคุณค่าของโครงการ กล่าวคือ เป็นเครื่องแสดงว่าโครงการได้ดำเนินไปแล้ว ได้ผลสมตามวัตถุประสงค์ของโครงการมากน้อยเพียงใด ตลอดจนใน

อนาคตควรจะดำเนินการอย่างไร ซึ่งเป็นการพิจารณาคุณค่าโดยใช้ผลงานในอดีต และพิจารณาถึงศักยภาพและทางเลือกในการดำเนินงานในอนาคตต่อไปด้วย

จากความหมายที่กล่าวไปข้างต้น สรุปได้ว่า การประเมิน หมายถึง กระบวนการที่ก่อให้เกิดสารสนเทศเพื่อช่วยให้ผู้ที่มีอำนาจหรือผู้รับผิดชอบ ได้ใช้ประโยชน์สำหรับการเลือกทางเลือกในการประกอบการตัดสินใจในการดำเนินงานเพื่อให้บรรลุวัตถุประสงค์

### 2.1.2 ความหมายของการประเมินผลและการประเมินโครงการ

Boyle (1985 อ้างถึงใน สิน พันธุ์พินิจ, 2555: 134) ได้กล่าวไว้ว่าการประเมินผลเป็นการส่งเสริมกระบวนการของการตัดสินใจความสำเร็จสิ่งที่เผยแพร่และเปลี่ยนแปลงที่เกิดขึ้น

Marshall (1990 อ้างถึงใน สิน พันธุ์พินิจ, 2555: 134) ได้ให้ความหมายการประเมินผลโดยกล่าวถึงความหมายของการประเมินผลโครงการส่งเสริมการเกษตรไว้ว่า เป็นกระบวนการของการตัดสินใจคุณค่า คุณภาพของโครงการ รวมถึงแผน วิธีการ ผลหรือผลกระทบ โดยการรวบรวมข้อมูล วิเคราะห์ข้อมูล และแปลความเปรียบเทียบผลการดำเนินงาน ประสิทธิภาพ และ/หรือประสิทธิภาพของโครงการเพื่อนำไปแก้ไขปัญหาที่ซับซ้อนของสังคม

เจริญวิษณุ สมพงษ์ธรรม (2551: 270) ได้ให้ความหมายการประเมินโครงการไว้ว่า การประเมินโครงการ หมายถึง กระบวนการเก็บรวบรวมข้อมูล การวิเคราะห์ข้อมูล เพื่อให้ได้สารสนเทศช่วยในการตัดสินใจเพื่อเพิ่มคุณภาพ ประสิทธิภาพของโครงการให้ดียิ่งขึ้น โดยมีจุดมุ่งหมายไปที่การช่วยให้สามารถดำเนินงานบรรลุเป้าหมายของโครงการ ซึ่งกระบวนการจะนำไปสู่การตัดสินใจคุณค่าของสิ่งที่ประเมิน โดยจะใช้การเปรียบเทียบกับเกณฑ์หรือมาตรฐานที่กำหนดไว้

ราชบัณฑิตยสถาน (2456 อ้างถึงใน พิชิต ฤทธิจรรยา, 2555: 65) ได้ให้ความหมายของการประเมินผลไว้ว่า หมายถึง การพิจารณาและวัดคุณค่าของกิจการใด ๆ ตามวัตถุประสงค์ที่ตั้งไว้ เช่น การประเมินผลการสัมมนา การประเมินผลการปฏิบัติงานในรอบปีของบริษัท

พิชิต ฤทธิจรรยา (2555: 11, 71) ได้กล่าวว่า การประเมินโครงการ คือขั้นตอนของการตรวจสอบว่าผลของการดำเนินงานของโครงการบรรลุตามวัตถุประสงค์หรือเป้าหมายของโครงการที่ได้กำหนดไว้หรือไม่ เพียงใด โครงการดังกล่าวนี้มีจุดเด่นหรือข้อควรปรับปรุงพัฒนาหรือไม่อย่างไร จากความหมายดังกล่าวได้ชี้ให้เห็นถึงลักษณะของการประเมินโครงการดังนี้ คือ 1) การประเมินโครงการเป็นกระบวนการที่จำทำขึ้นอย่างเป็นระบบเพื่อให้ได้ข้อมูลสารสนเทศที่น่าเชื่อถือและเป็นประโยชน์ต่อการตัดสินใจของผู้บริหาร หรือผู้รับผิดชอบโครงการ 2) การประเมินโครงการ เป็นกระบวนการเตรียมข้อมูลสารสนเทศ เพื่อใช้ในการตัดสินใจเกี่ยวกับการบริหาร

จัดการ การปรับปรุงและการพัฒนาโครงการ และ 3) จุดเน้นที่สำคัญของการประเมินโครงการ อยู่ที่ การเพิ่มประสิทธิภาพ (Efficiency) และประสิทธิผล (Effectiveness) ของการดำเนินโครงการ

พิสนุ พงศ์ศรี (2549: 68) ได้ถึงการประเมินโครงการไว้ว่า การประเมินโครงการเป็น กระบวนการตัดสินคุณค่าของโครงการในระยะหนึ่งระยะใดหรือทุกระยะ โดยนำสารสนเทศจาก การวัดมาเปรียบเทียบกับเกณฑ์ที่กำหนดไว้ เพื่อใช้ในการตัดสินใจดำเนินโครงการทดลองหรือนำ ร่อง ปรับเปลี่ยน ระวัง ปรับปรุง ขยายผล หรือยกเลิกโครงการ

รัตนะ บัวสนธ์ (2540: 9) ได้ให้ความหมายของการประเมินโครงการไว้ว่า หมายถึง กระบวนการรวบรวมข้อมูลเกี่ยวกับโครงการเพื่อนำข้อมูลที่ได้นั้นมาเทียบกับเกณฑ์ แล้วตัดสินใจ ให้คุณค่าต่อข้อมูลหรือโครงการดังกล่าว

สุชาติ ประสิทธิ์รัฐสินธุ์ (2554: 2) ได้ให้ความหมายของการประเมินผลโครงการไว้ว่า หมายถึง กระบวนการศึกษาแสวงหาความรู้ ความเข้าใจเกี่ยวกับการดำเนินโครงการว่าเป็นไปตาม หลักเกณฑ์และขั้นตอนต่าง ๆ ที่ได้กำหนดไว้หรือไม่ มีปัญหาและอุปสรรคอะไร และบรรลุตาม เป้าหมายที่ต้องการหรือไม่มีผลกระทบในแง่บวกต่าง ๆ อย่างไรเกิดขึ้นจากโครงการใดบ้าง

สุวิมล ติรกันันท์ (2550: 2) ได้กล่าวถึงลักษณะของการประเมินว่า การประเมินโครงการมี ลักษณะที่สำคัญ คือ 1) การจัดเก็บข้อมูลในการดำเนินโครงการทุกรูปแบบ ทุกขั้นตอน 2) มีการ วิเคราะห์ข้อมูลที่ได้จากการเก็บรวบรวม 3) ใช้ข้อมูลที่ได้จากการวิเคราะห์มาใช้ในการตัดสินใจ เกี่ยวกับโครงการ และ 4) สารสนเทศที่ได้ สามารถนำมาใช้เพื่อปรับปรุง และแก้ไขการดำเนินงาน ให้มีประสิทธิภาพ

สุนทร เกิดแก้ว (2540: 109) ได้ให้ความหมายเกี่ยวกับการประเมินผลโครงการไว้ว่า การ ประเมินผลโครงการเป็นการหาข้อมูล และวิเคราะห์ข้อมูลเพื่อใช้ในการตัดสินใจเกี่ยวกับโครงการ ในทุกขั้นตอน นอกจากนั้นยังได้เสนอว่า การประเมินผลจะต้องมีองค์ประกอบดังนี้ คือ 1) ปรัชญาการณ หรืองาน หรือสิ่งที่จะวัด 2) วัดดูประสงค์ของสิ่งที่จะวัดและทำการประเมิน 3) เกณฑ์ หรือมาตรฐานของการวัดและการประเมิน 4) การวัด และ 5) การเปรียบเทียบผลที่วัดได้

จากความหมายที่กล่าวไปข้างต้น สรุปได้ว่า การประเมินผลและการประเมินโครงการ หมายถึง กระบวนการที่ดำเนินการขึ้นมาเพื่อตรวจสอบระดับความสำเร็จ การมีประสิทธิภาพและ ประสิทธิภาพ ผลกระทบที่เกิดขึ้นจากการดำเนินโครงการอย่างเป็นระบบ เพื่อก่อให้ผลในการพัฒนา โดยใช้เป็นแนวทางในการวางแผนและตัดสินใจในการดำเนินโครงการต่อไปในอนาคต

### 2.1.3 ประเภทของการประเมินผล

การประเมินผลนั้นมีบทบาทต่อการบริหารโครงการและสอดคล้องกับกระบวนการต่าง ๆ ของวงจรโครงการ ดังนั้นการแบ่งประเภทการประเมินผลก็ต้องให้สอดคล้องกับวงจรของโครงการ (ดังภาพที่ 2.1) ซึ่งสามารถแบ่งได้เป็น 4 ประเภท ดังต่อไปนี้ (ลิน พันธุ์พินิจ, 2555: 139-142)

1) การประเมินผลก่อนโครงการ เป็นการประเมินผลขั้นต้นหรือครั้งแรกก่อนที่จะเริ่มวางแผนโครงการ เพื่อศึกษา วิเคราะห์สถานการณ์ในพื้นที่ที่จําโครงการไปปฏิบัติ ซึ่งจะช่วยให้ผู้วางแผนทราบว่าสิ่งที่เป็นอยู่ในปัจจุบันเป็นอย่างไร และในอนาคตควรจะเป็นอย่างไร แล้วนำข้อมูลที่ได้มาใช้เป็นมาตรฐานขั้นต้นในการจัดลำดับความสำคัญของความจําเป็น ตลอดจนการกำหนดเป้าหมายและการประเมินผลโครงการ

2) การประเมินผลการวางแผนโครงการ เป็นการประเมินตัวโครงการก่อนนำไปปฏิบัติหรือก่อนอนุมัติโครงการว่าโครงการที่วางแผนนั้นมีความเป็นจริง (Realistic) และความถูกต้องเพียงใด เป็นที่พอใจของผู้วางแผนหรือยัง อีกทั้งเพื่อเป็นการทบทวนไม่ใช้การเปลี่ยนแปลงเรื่องที่จะประเมินต้องสอดคล้องกับหัวข้อต่าง ๆ ที่กำหนดไว้ในโครงการ เช่น การประเมินด้านวิชาการ ทรัพยากร งบประมาณ เศรษฐกิจ หน่วยงานที่รับผิดชอบ เป็นต้น โดยผู้ประเมินต้องประเมินผลโดยปราศจากอคติ และต้องอธิบายได้อย่างชัดเจนว่าเมื่อนำโครงการไปปฏิบัติแล้วจะเกิดผลลัพธ์สุดท้าย (Outcome) ตามที่ตั้งไว้

3) การประเมินผลระหว่างดำเนินโครงการ เป็นการประเมินผลระหว่างการนำโครงการไปปฏิบัติรวมถึงการประเมินผลการประเมินผลการดำเนินงานต่าง ๆ ทั้งระดับแผน ระดับแผนงาน การประเมินผลประเภทนี้จะประเมินใน 2 ลักษณะ คือ

(1) การประเมินผลความก้าวหน้า (Progress Evaluation) โดยวิธีการกำกับดูแลงานหรือการตรวจสอบติดตาม เพื่อหาความก้าวหน้าของโครงการแต่ละช่วงเวลาว่าดำเนินการไปตามแผนของโครงการหรือไม่ เพียงใด และปรับปรุงแก้ไขตามความเหมาะสมเพื่อให้โครงการสำเร็จตามกำหนดเวลา

(2) การประเมินผลการดำเนินงาน (Implementation Evaluation) เพื่อทราบช่องว่างระหว่างแผนของโครงการกับสิ่งที่ปฏิบัติได้จริง เช่น ข้อจำกัดที่แท้จริงของการดำเนินโครงการ การใช้ทรัพยากรสนับสนุนให้เกิดการดำเนินโครงการบรรลุตามวัตถุประสงค์ ซึ่งจะช่วยให้ได้รับข้อมูลป้อนกลับที่รวดเร็ว และนำมาปรับแผนโครงการให้เหมาะสม เพื่อให้การประเมินผลระหว่างการดำเนินโครงการได้ผลสมบูรณ์และมีความแข็งแกร่ง ควรจะเชื่อมโยงการประเมินผลความก้าวหน้าและการประเมินผลการดำเนินงานเข้าด้วยกันอย่างเป็นระบบ

4) การประเมินผลหลังสิ้นสุดโครงการ เป็นการประเมินผลหลังจากปิดโครงการหรือดำเนินการโครงการเสร็จสมบูรณ์แล้ว เพื่อทราบภาพรวมของค่าใช้จ่ายและผลกำไร การเปลี่ยนแปลงแผนดำเนินงาน ผลของโครงการเป็นไปตามวัตถุประสงค์หรือไม่ นอกจากนี้ต้องวิเคราะห์จุดแข็งและจุดอ่อน และข้อเสนอแนะไว้เป็นแนวทางการพัฒนานโยบาย การพัฒนาองค์การ การพัฒนาโครงการในอนาคต รวมทั้งการแสวงหาการสนับสนุนจากสาธารณะ การประเมินประเภทสามารถแบ่งการประเมินเป็น 2 ลักษณะ คือ

(1) การประเมินผลสุดท้าย ซึ่งการประเมินนี้สามารถดำเนินการประเมินผลความสำเร็จหรือผลผลิตได้ทันที เมื่องานหรือโครงการสิ้นสุดลง

(2) การประเมินผลกระทบ (Impact Evaluation) ควรจะดำเนินการประเมินผลเมื่อโครงการสิ้นสุดลง 6-12 เดือน

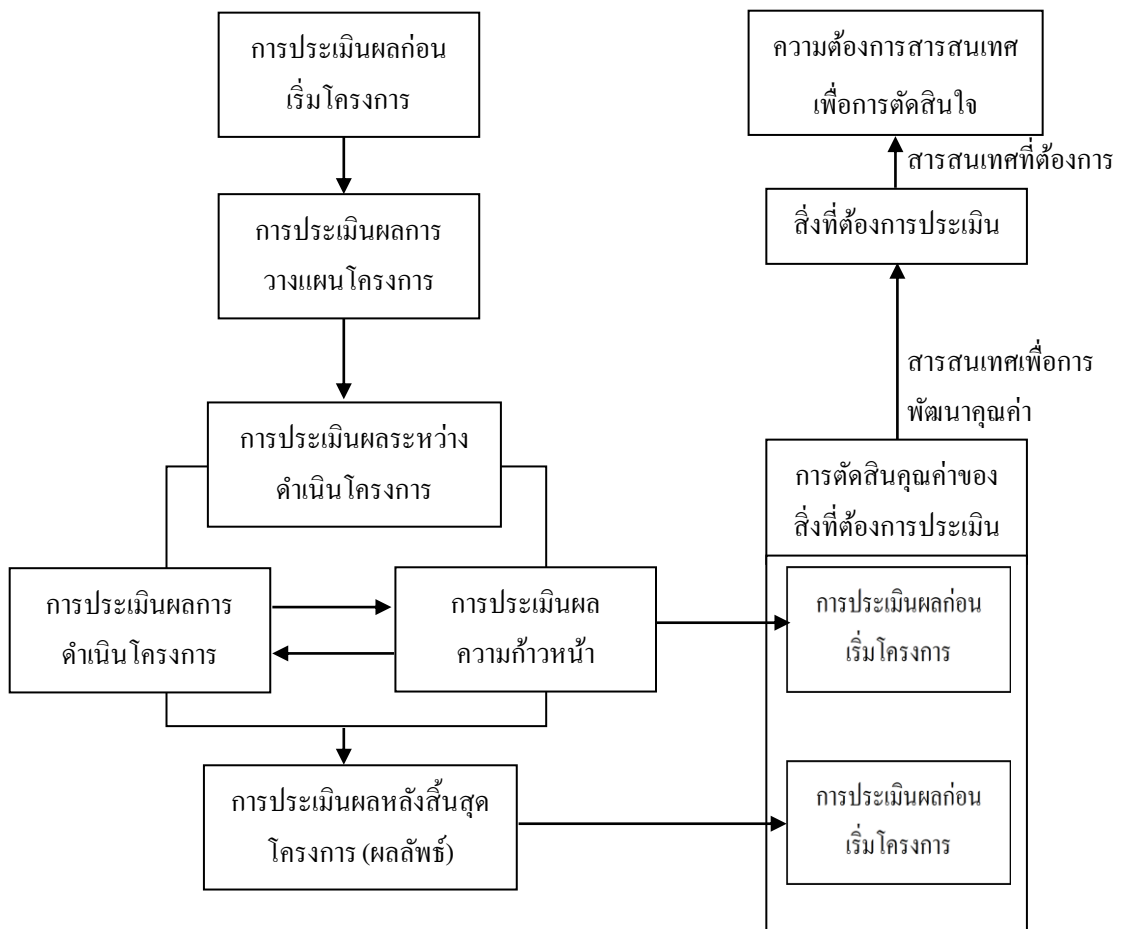

ภาพที่ 2.1 ประเภทและบทบาทของการประเมินผลโครงการ

แหล่งที่มา: Isaac and Michael, 1982 อ้างถึงใน สิ้น พันธุ์พิณี, 2555: 142.

โดยการแบ่งประเภทของการประเมินผลโครงการที่กล่าวมาข้างต้นสอดคล้องในทิศทางเดียวกับ รัตนะ บัวสนธ์ (2540: 21) ซึ่งได้แบ่งประเภทของการประเมินผลโครงการเป็น 3 ประเภท ได้แก่

- 1) การประเมินผลโครงการก่อนดำเนินงาน หรือการประเมินผลก่อนการดำเนินโครงการ
- 2) การประเมินผลโครงการขณะดำเนินงาน หรือการประเมินผลขณะดำเนินโครงการ
- 3) การประเมินผลโครงการภายหลังสิ้นสุดการดำเนินงาน หรือการประเมินผลภายหลังสิ้นสุดโครงการ

สุวิมล ศิริภานันท์ (2550: 9-10) ได้กล่าวถึงประเภทของการประเมินผลไว้ว่า การประเมินผลเป็นสิ่งที่ควรทำควบคู่ไปกับการดำเนินโครงการ นับตั้งแต่การเลือกโครงการ การวางแผนโครงการ การดำเนินงานตามโครงการจนถึงการประเมินผลสุดท้ายของโครงการ ชนิดของการประเมินโครงการจะแตกต่างกันไปตามช่วงเวลาของการประเมิน ดังต่อไปนี้

Need Assessment หมายถึง การประเมินความต้องการขององค์กรหรือกลุ่มสังคมเพื่อนำมาทำนโยบาย แผนงาน หรือโครงการใด ๆ เป็นการประเมินก่อนเริ่มทำแผนหรือทำโครงการ

Feasibility Study หมายถึง การประเมินเพื่อตรวจสอบความเป็นไปได้ของทางเลือกเพื่อนำมาจัดทำเป็นนโยบาย แผนงาน หรือโครงการใด ๆ

- 1) ด้านเศรษฐกิจ เป็นการพิจารณาค่าใช้จ่ายที่เกิดขึ้น เมื่อเปรียบเทียบกับผลตอบแทนที่ได้รับ
- 2) ด้านสังคม เป็นการพิจารณาว่าโครงการหรือแผนงานไม่ขัดต่อวัฒนธรรม ประเพณี และวิถีการดำรงชีวิต ตลอดจนเป็นที่ยอมรับของสังคม
- 3) ด้านการเมือง เป็นการพิจารณาว่าการดำเนินงานจะไม่มีข้อขัดแย้งทางการเมือง หรือได้รับการสนับสนุน
- 4) ด้านบริหาร เป็นการพิจารณาถึงขีดความสามารถขององค์กรที่เกี่ยวข้องว่ามีความสามารถที่จะดำเนินการได้หรือไม่
- 5) ด้านเทคนิค เป็นการพิจารณาถึงความเหมาะสมและความเป็นไปได้เกี่ยวกับเทคนิค วิธีการที่นำมาใช้ในการดำเนินงาน
- 6) ด้านสิ่งแวดล้อม เป็นการพิจารณาว่าโครงการหรือแผนงานที่จัดทำขึ้นมีผลต่อการทำลายสิ่งแวดล้อมหรือไม่

Context Evaluation หมายถึง การประเมินบริบทของโครงการว่ามีความเหมาะสมประกอบ ด้วย ความจำเป็นของโครงการ ความต้องการโครงการของกลุ่มเป้าหมาย ความเหมาะสมของ โครงการต่อกลุ่มเป้าหมายและความเหมาะสมต่อพื้นที่ดำเนินโครงการ

Input Evaluation หมายถึง การประเมินความพร้อมของสิ่งต่าง ๆ ที่ถูกนำเข้ามาร่วมใน โครงการ ประกอบด้วย บุคลากร งบประมาณ แนวทางการจัดการ วัสดุอุปกรณ์

Process Evaluation หมายถึง การประเมินการปฏิบัติงานตามนโยบาย แผนงาน หรือ โครงการว่ามีความถูกต้องเหมาะสมเพียงใด

Monitoring หมายถึง การติดตามกำกับงาน เป็นการประเมินเพื่อตรวจสอบว่าการดำเนิน งานเป็นไปตามนโยบาย แผนงาน หรือโครงการที่วางไว้หรือไม่

Formative Evaluation หมายถึง การประเมินความก้าวหน้าของโครงการ เมื่อดำเนิน โครงการไปได้ระยะหนึ่ง เพื่อนำผลไปใช้แก้ไขปรับปรุงโครงการ

Product Evaluation หมายถึง การประเมินผลที่ได้จากโครงการว่าเป็นไปตามที่คาดหวัง หรือไม่เพียงใด

Summative Evaluation หมายถึง การประเมินผลสรุปโครงการ หลังจากสิ้นสุดการดำเนิน โครงการนั้น เพื่อนำผลไปประกอบการตัดสินใจว่า ควรปรับปรุง แก้ไข สานต่อ หรือยุติโครงการ

Outcome Evaluation หมายถึง การประเมินผลที่เกิดขึ้นจากโครงการทั้งหมด ทั้งที่คาดหวัง และที่ไม่ได้คาดหวัง

Follow-up Study หมายถึง การติดตามผลที่เกิดขึ้นจากโครงการเมื่อสิ้นสุดโครงการสิ้นสุด ไปแล้ว จะมีการติดตามผลเป็นระยะ ๆ เพื่อตรวจสอบความคงอยู่ ความก้าวหน้า และการพัฒนาอัน เป็นผลมาจากการได้รับโครงการที่กำหนด

Meta-Evaluation หมายถึง การประเมินโครงการประเมินเพื่อตรวจสอบความถูกต้องของ การประเมิน นิยมใช้ประเมินการประเมินผลผลิต (Product Evaluation) การประเมินสรุป (Summative Evaluation) และการประเมินผลที่เกิดขึ้น (Outcome Evaluation)



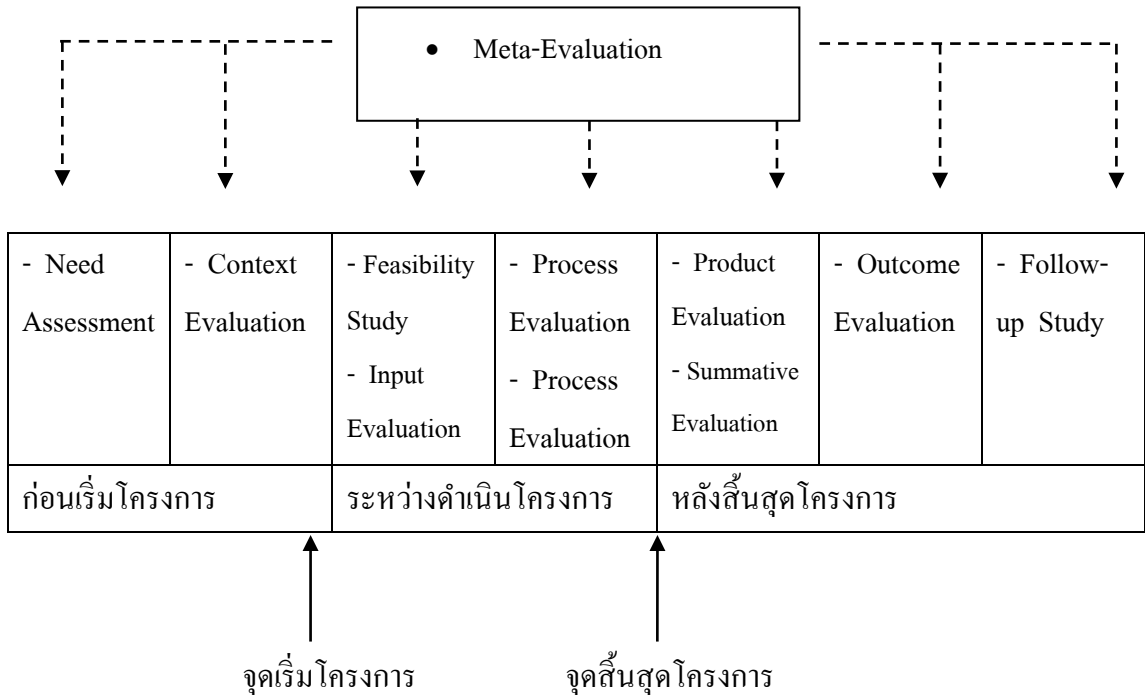

ภาพที่ 2.2 ประเภทของการประเมินตามช่วงเวลาของโครงการ  
แหล่งที่มา: สุวิมล ติรกันันท์, 2550: 10.

ในขณะที่ พิชาย รัตนดิลก ณ ภูเก็ต (2552: 2-4) ได้แบ่งประเภทของการประเมินผลโครงการที่แตกต่างออกไป โดยแบ่งออกเป็น 4 ประเภท (CIPP) คือ 1) การประเมินสถานะแวดล้อม 2) การประเมินปัจจัยนำเข้า 3) การประเมินกระบวนการ 4) การประเมินผลผลิต ซึ่งสามารถอธิบายได้ดังนี้

1) การประเมินสถานะแวดล้อม (Context Evaluation: C) เป็นการประเมินก่อนการดำเนินโครงการ เพื่อพิจารณาหลักการและเหตุผล ความจำเป็นที่ต้องดำเนินโครงการ ประเด็นปัญหา และความเหมาะสมของเป้าหมายโครงการ เช่น โครงการอาหารเสริมแก่เด็กวัยก่อนเรียน เราจะต้องวัดส่วนสูง และชั่งน้ำหนัก ตลอดจนดู หิด เหา กลากเกลื้อนของเด็กก่อน

2) การประเมินปัจจัยนำเข้า (Input Evaluation: I) เป็นการประเมินเพื่อพิจารณาถึงความเป็นไปได้ของโครงการ ความเหมาะสม และความเพียงพอของทรัพยากรที่จะใช้ในการดำเนินโครงการ เช่น งบประมาณ บุคลากร วัสดุอุปกรณ์ เวลา ฯลฯ รวมทั้งเทคโนโลยีและแผนการดำเนินงาน

3) การประเมินกระบวนการ (Process Evaluation: P) เป็นการประเมินเพื่อหาข้อบกพร่องของการดำเนินโครงการที่จะใช้เป็นข้อมูลในการพัฒนา แก้ไข ปรับปรุง ให้การดำเนินการ

ช่วงต่อไปมีประสิทธิภาพมากขึ้น และเป็นการตรวจสอบกิจกรรม เวลา ทรัพยากรที่ใช้ในโครงการ ภาวะผู้นำ การมีส่วนร่วมของประชาชนในโครงการ โดยมีการบันทึกไว้เป็นหลักฐานทุกขั้นตอน การประเมินกระบวนการนี้ จะเป็นประโยชน์อย่างมากต่อการค้นหาจุดเด่น หรือจุดแข็ง (Strengths) และจุดด้อย (Weakness) ของนโยบาย แผนงาน โครงการ ซึ่งมักจะไม่สามารถศึกษาได้ภายหลังจากสิ้นสุดโครงการแล้ว

4) การประเมินผลผลิต (Product Evaluation: P) เป็นการประเมินเพื่อการเปรียบเทียบผลผลิตที่เกิดขึ้นกับวัตถุประสงค์ของโครงการ หรือมาตรฐานที่กำหนดไว้ รวมทั้งการพิจารณาในประเด็นของการขยาย เลิก ขยาย หรือปรับเปลี่ยนโครงการ แต่การประเมินผลแบบนี้ไม่ได้ให้ความสนใจต่อเรื่องผลกระทบ (Impact) และผลลัพธ์ (Outcome) ของนโยบาย แผนงาน โครงการ เท่าที่ควร

นอกจากนี้ พิชิต ฤทธิ์จรูญ (2555: 77-80) ยังได้กล่าวถึงประเภทของการประเมินโครงการว่า การประเมินโครงการมีหลายประเภทขึ้นอยู่กับเกณฑ์ที่ใช้ในการจำแนกประเภท เช่น จำแนกโดยใช้ เวลา วัตถุประสงค์ วิธีการ และรูปแบบการประเมินมาบ่งบอกถึงประเภทของการประเมิน ซึ่งได้เสนอการจำแนกประเภทของการประเมินโครงการว่า สามารถจำแนกได้ 5 เกณฑ์ คือ

1) การจำแนกตามวัตถุประสงค์ของการประเมิน ได้แบ่งการประเมินเป็น 2 ประเภท คือ

(1) การประเมินความก้าวหน้า (Formative Evaluation) เป็นการประเมินในขณะที่โครงการกำลังดำเนินอยู่ โดยมุ่งตรวจสอบ ควบคุม กำกับดูแลการดำเนินงานในแต่ละขั้นตอนของแผนการดำเนินงาน ตลอดจนศึกษาความก้าวหน้า ปัญหา อุปสรรค และข้อบกพร่องต่าง ๆ เพื่อนำผลประเมินมาใช้ในการปรับปรุงแก้ไขการดำเนินงานเพื่อให้สอดคล้องกับแผนงานการดำเนินงานจนสามารถบรรลุวัตถุประสงค์และเป้าหมายของโครงการ

(2) การประเมินผลสรุปรวม (Summative Evaluation) หรือประเมินผลสัมฤทธิ์ของโครงการ เป็นการประเมินหลังเสร็จสิ้นโครงการแล้ว เพื่อมุ่งตรวจสอบการประสพผลสำเร็จตามวัตถุประสงค์หรือเป้าหมายตามที่กำหนดไว้หรือไม่ คำนวณเพียงใด เพื่อใช้ในการตัดสินใจว่าควรยุติหรือดำเนินการต่อไป

2) การจำแนกตามหลักที่ยึดในการประเมิน ได้แบ่งการประเมินเป็น 2 ประเภท คือ

(1) การประเมินแบบอิงวัตถุประสงค์/เป้าหมายโครงการ (Goal Based Evaluation) เป็นการประเมินที่ตัดสินคุณค่าของโครงการโดยการเปรียบเทียบผลของโครงการกับผลที่คาดหวังตามวัตถุประสงค์หรือเป้าหมายโครงการ

(2) การประเมินแบบไม่อิงวัตถุประสงค์/เป้าหมายโครงการ (Goal-Free Evaluation) เป็นการประเมินที่ต้องกำหนดเป้าหมายหรือวัตถุประสงค์ของการประเมินให้สอดคล้องกัน การตัดสินคุณค่าของโครงการเน้นที่การดีค่าของผลผลิตที่เกิดขึ้นทั้งหมดจากโครงการ (Actual Outcome) ซึ่งประกอบด้วยประเมินผลที่คาดหวังตามเป้าหมายหรือวัตถุประสงค์ของโครงการ และผลที่เกิดขึ้นจากโครงการโดยมิได้คาดหวังไว้

3) การจำแนกตามลำดับเวลาของการดำเนินโครงการ ได้แบ่งการประเมินเป็น 3 ประเภท คือ

(1) การประเมินก่อนการดำเนินโครงการ (Intrinsic Evaluation) หรือการประเมินก่อนนำโครงการไปปฏิบัติ เป็นขั้นตอนประเมินของการวางแผนโครงการ โดยมีจุดมุ่งหมายเพื่อการวิเคราะห์ข้อมูลต่าง ๆ ก่อนดำเนินการจัดทำโครงการ เพื่อศึกษาความเหมาะสมของโครงการ โดยพิจารณาปัญหาและความจำเป็นในการจัดทำโครงการซึ่งเป็นการตรวจสอบสภาพความพร้อมของการจัดทำโครงการในด้านต่าง ๆ ที่จะทำให้มีความเป็นไปได้ในการปฏิบัติจริง และเพื่อเป็นการวิเคราะห์โครงการหรือการประเมินร่างโครงการ เป็นขั้นตอนการพิจารณาเอกสารโครงการเพื่อตรวจสอบความเหมาะสมของสิ่งที่กำหนด ความสอดคล้องระหว่างหัวข้อต่าง ๆ ตั้งแต่หลักการและเหตุผล วัตถุประสงค์ เป้าหมาย วิธีดำเนินงาน เป็นต้น เพื่อให้โครงการที่เสนอมีความสมบูรณ์มากที่สุด

(2) การประเมินระหว่างการดำเนินโครงการ (On Going Evaluation) เป็นการประเมินที่มีจุดมุ่งหมายเพื่อศึกษาความก้าวหน้าของโครงการเป็นช่วง ๆ (Formative Evaluation) เพื่อดูการดำเนินการโครงการได้เป็นไปตามแผนที่กำหนดหรือไม่ มีปัญหาอุปสรรคอย่างไร เพื่อนำข้อมูลมาปรับปรุงการดำเนินโครงการให้มีความเหมาะสมมากยิ่งขึ้น โดยอาศัยกลไกของระบบการนิเทศ กำกับติดตามมาช่วย จึงจะทำให้การดำเนินโครงการและการประเมินเป็นไปอย่างมีประสิทธิภาพ

(3) การประเมินหลังการดำเนินโครงการ (Pay-Off Evaluation) เป็นการประเมินเมื่อดำเนินโครงการเสร็จสิ้นแล้ว จุดมุ่งหมายเพื่อตรวจสอบผลการดำเนินโครงการได้รับความสำเร็จตามวัตถุประสงค์และเป้าหมายที่กำหนดมาน้อยเพียงใด ตลอดจนติดตามตรวจสอบผลกระทบหรือผลข้างเคียงว่า มีอะไรเกิดขึ้นตามมาอีกบ้าง โดยมีจุดเน้นไปที่การประเมินผลที่เกิดขึ้น (Outcome) ผลกระทบ (Impact) ของโครงการ และสรุปภาพรวมทั้งหมดของโครงการ (Summative Evaluation) คือประเมินตั้งแต่การวางแผนปฏิบัติงาน ค่าใช้จ่าย และผลผลิตของโครงการ

4) การจำแนกตามสิ่งที่ถูกประเมิน ได้แบ่งการประเมินเป็น 4 ประเภท คือ

(1) การประเมินบริบทหรือสภาวะแวดล้อม (Context Evaluation) เป็นการประเมินเกี่ยวกับนโยบาย เป้าหมาย สภาพเศรษฐกิจและสังคม ปัญหาและความต้องการของบุคคล และหน่วยงานที่เกี่ยวข้องกับโครงการว่า มีความสอดคล้องเอื้อต่อการจัดทำโครงการหรือไม่ ตลอดจนความเป็นไปได้และข้อจำกัดต่าง ๆ ในการดำเนินโครงการ

(2) การประเมินปัจจัยเบื้องต้น (Input Evaluation) เป็นการประเมินความพร้อมทั้งในเชิงคุณภาพและความพอเพียงของทรัพยากรต่าง ๆ ก่อนเริ่มโครงการว่ามีทรัพยากรพร้อมที่จะดำเนินโครงการได้หรือไม่

(3) การประเมินกระบวนการ (Process Evaluation) เป็นการประเมินขณะดำเนินงานเพื่อประเมินความก้าวหน้าของโครงการ และศึกษาปัญหา อุปสรรคในการดำเนินโครงการสารสนเทศที่นำมาใช้ในการตัดสินใจเพื่อการปรับปรุงการดำเนินโครงการอย่างมีประสิทธิภาพ

(4) การประเมินผลผลิตหรือผลงาน (Product Evaluation) เป็นการประเมินหลังจากการดำเนินโครงการสิ้นสุดแล้ว ประกอบด้วยการประเมินผลลัพธ์ (Output Evaluation) โดยพิจารณาจากปริมาณและคุณภาพของผลผลิตเปรียบเทียบกับวัตถุประสงค์ของโครงการและการประเมินผลกระทบ (Impact Evaluation) โดยเปรียบเทียบกับวัตถุประสงค์ของแผนงานหรือองค์การสารสนเทศที่ได้นำมาใช้ในการตัดสินใจเพื่อการปรับปรุงการดำเนินโครงการทั้งในด้านปริมาณและคุณภาพเพื่อการตัดสินใจว่า ควรจะคงไว้ ปรับขยายหรือล้มเลิกโครงการ

5) การจำแนกตามผู้ประเมิน ได้แบ่งการประเมินเป็น 2 ประเภท คือ

(1) การประเมินโดยผู้ประเมินภายใน (Internal Evaluation) เป็นการประเมินโดยบุคลากรที่ปฏิบัติงานในองค์กร หรือผู้ที่รับผิดชอบที่เกี่ยวข้องกับสิ่งที่มุ่งประเมิน ข้อดีคือ ผู้ประเมินจะทราบรายละเอียดเกี่ยวกับโครงการที่มุ่งประเมิน สะดวกต่อการเก็บข้อมูล แต่มีข้อเสียในเรื่องความลำเอียงของผู้ประเมินขาดความตรงและความน่าเชื่อถือ

(2) การประเมินโดยผู้ประเมินภายนอก (External Evaluation) เป็นการประเมินโดยให้บุคคลภายนอกองค์กรที่ไม่เกี่ยวข้องกับสิ่งที่มุ่งประเมิน ซึ่งอาจเป็นนักประเมินอาชีพ หรือบุคคลที่อยู่หน่วยงานอื่น ข้อดีคือ ผู้ประเมินมีความเป็นกลาง ลดความลำเอียงได้ ทำให้ผลการประเมินมีความน่าเชื่อถือ แต่มีข้อเสียคือ ผู้ประเมินภายนอกไม่เข้าใจรายละเอียดของโครงการที่มุ่งประเมินดีพอ และอาจไม่ได้รับความร่วมมือในการดำเนินการประเมินจากผู้ที่เกี่ยวข้อง ซึ่งอาจมีทัศนคติเชิงลบต่อการประเมินว่า เป็นการมาจับผิดจึงไม่ให้ข้อมูลตามความเป็นจริง ทำให้ผลการประเมินมีความคาดเคลื่อนได้

### 2.1.4 รูปแบบการประเมินผลโครงการ

รูปแบบการประเมินโครงการ หมายถึง กรอบคิด วิธีการหรือแนวทางที่เป็นแบบแผนในการประเมินอย่างเป็นระบบ เปรียบเสมือนไฟส่องทางหรือตัวช่วยชี้ให้นักประเมินได้แนวคิด และมองเห็นแนวทางในการดำเนินการประเมินที่ครอบคลุม ชัดเจน ซึ่งจะช่วยให้ได้สารสนเทศที่เป็นประโยชน์ต่อการตัดสินใจเกี่ยวกับโครงการ (พิชิต ฤทธิจรูญ, 2555: 107)

รัตนะ บัวสนธิ์ (2540: 99) กล่าวถึง ความหมายของรูปแบบการประเมินโครงการไว้ว่า รูปแบบการประเมินโครงการ หมายถึง กรอบความคิด แก่โครงหรือร่างในการประเมินโครงการ ซึ่งแสดงให้เห็นถึงภาพรวมทั้งหมดเกี่ยวกับการประเมินโครงการนั่นเอง

ในขณะที่ เซาว์ อินโย (2553: 101) ให้ความหมายของรูปแบบการประเมินโครงการโดยใช้คำว่า แบบจำลองการประเมินโครงการ ซึ่งได้ให้ความหมายไว้ว่า แบบจำลองโครงการ หมายถึง ร่างหรือเค้าโครงหรือกรอบคิดที่นำมาใช้ศึกษา ค้นคว้า เก็บรวบรวมข้อมูลต่าง ๆ จากชุดของกิจกรรมที่จัดขึ้นอย่างมีระบบ มาประกอบการตัดสินใจ ตีค่าผลการดำเนินงานนั้นว่าบรรลุวัตถุประสงค์หรือไม่

รูปแบบการประเมินโครงการมีประโยชน์สำคัญ 4 ประการ คือ (สมคิด พรหมจ้อย, 2550: 49-50)

- 1) ช่วยให้นักประเมินเห็นแนวทาง หรือได้กรอบคิดแนวคิดในการประเมินที่หลากหลาย และสามารถตัดสินใจเลือกใช้รูปแบบการประเมินที่เหมาะสมกับสิ่งที่มุ่งประเมิน
- 2) ช่วยให้การกำหนดวัตถุประสงค์ของการประเมินมีความชัดเจนและครอบคลุม เนื่องจากรูปแบบการประเมินแต่ละรูปแบบมีกรอบความคิดเชิงเหตุผล การเลือกใช้หรือประยุกต์ใช้รูปแบบใดรูปแบบหนึ่งก็มีแนวโน้มที่จะกำหนดวัตถุประสงค์ของการประเมินให้สอดคล้องกับรูปแบบนั้นได้
- 3) ช่วยให้การกำหนดตัวแปรหรือประเด็นสำคัญในการประเมินมีความชัดเจน
- 4) ทำให้ผลงานการประเมินมีความเป็นระบบ ครอบคลุมเป็นที่ยอมรับและสื่อความหมายได้ชัดเจน

รูปแบบหรือแบบจำลองที่ใช้ในการประเมินโครงการมีจุดเริ่มต้นจากการประเมินโครงการทางการศึกษา แล้วจึงนำมาประยุกต์ใช้ประเมินโครงการในลักษณะอื่น ๆ สามารถแบ่งกลุ่มของแบบจำลองในการประเมินได้ 3 กลุ่ม คือ (เซาว์ อินโย, 2553: 101)

- 1) แบบจำลองที่ยึดจุดมุ่งหมายเป็นหลัก (Goal-Attainment Model หรือ Objective Based Model) เป็นแบบจำลองที่ยึดจุดมุ่งหมาย เป้าหมายหรือวัตถุประสงค์เป็นหลัก แบบจำลองประเภทนี้ให้ความสนใจเปรียบเทียบผลที่ได้รับกับวัตถุประสงค์ นักประเมินในกลุ่มนี้ ได้แก่ Tyler และ Cronbach

2) แบบจำลองการตัดสินใจคุณค่า (Judgment Model) เป็นแบบจำลองที่ให้ความสนใจกับการตัดสินใจคุณค่าของสิ่งที่ถูกประเมิน โดยผู้ทรงคุณวุฒิหรือผู้เชี่ยวชาญ นักประเมินในกลุ่มนี้ ได้แก่ Stake และ Scriven

3) แบบจำลองที่ช่วยในการตัดสินใจ (Decision-Oriented Model) เป็นแบบจำลองที่ผลิตสารสนเทศ เพื่อช่วยในการตัดสินใจทางการบริหาร นักประเมินกลุ่มนี้ ได้แก่ Stufflebeam Alkin Welch และ Hommond

โดยสรุปแล้วรูปแบบการประเมิน โครงการนักประเมินผลได้นำเสนอไว้อย่างหลากหลาย ในที่นี้จะนำเสนอรูปแบบที่สำคัญและเป็นที่ยอมรับกันอย่างกว้างขวางในการประเมินโครงการ มีดังนี้

#### 2.1.4.1 รูปแบบการประเมินของ Tyler

Tyler (1942 อ้างถึงใน เชาวน์ อินโย, 2553: 101) ได้เสนอรูปแบบการประเมินที่เรียกว่า Tyler's Goal Attainment Model ใน ค.ศ. 1942 เป็นรูปแบบการประเมินที่ยึดจุดมุ่งหมายเป็นหลักในการประเมินโครงการในการประเมินความสำเร็จของโครงการ ด้านประเด็นที่ใช้ในการประเมินของ Goal Attainment Model จะมุ่งหมายเพื่อการประเมินผลทางการศึกษาดังที่ สุวิมล ติรกันันท์ (2550: 42) และสำราญ มีแจ้ง (2544 อ้างถึงใน เชาวน์ อินโย, 2553: 102) ได้กล่าวสอดคล้องกันว่า

1) เพื่อตัดสินใจว่าจุดมุ่งหมายหรือวัตถุประสงค์ที่ตั้งไว้ในวันนั้นประสบผลสำเร็จหรือไม่ ส่วนใดที่ประสบความสำเร็จก็อาจจะเก็บไว้ใช้ต่อไป แต่ส่วนใดที่ไม่ประสบความสำเร็จก็จะได้ปรับปรุงแก้ไขต่อไป

2) เพื่อประเมินความก้าวหน้าทางการศึกษาของกลุ่มประชากรขนาดใหญ่ เพื่อให้สาธารณชนได้ข้อมูลที่น่าเชื่อถือ ช่วยในการเข้าใจปัญหาและความต้องการทางการศึกษาได้ เพื่อใช้ข้อมูลนั้นเป็นแนวทางในการปรับปรุงนโยบายทางการศึกษาที่คนส่วนใหญ่เห็นด้วยได้

นอกจากนั้น Tyler (1936 อ้างถึงใน เชาวดี ราชย์กุล วิบูลย์ศรี, 2546: 30) ได้นิยามว่า กระบวนการจัดการเรียนการสอนเป็นกระบวนการที่มุ่งจัดขึ้นเพื่อก่อให้เกิดการเปลี่ยนแปลงพฤติกรรมที่พึงปรารถนาในตัวของผู้เรียนด้วยเหตุนี้จุดเน้นของการเรียนการสอน จึงขึ้นอยู่กับการณ์ที่ผู้เรียนจะต้องมีการเปลี่ยนแปลงพฤติกรรมในตัวผู้เรียนตามที่มุ่งหวัง กระบวนการดังกล่าวควรมีขั้นตอนในการดำเนินการ ดังนี้

ขั้นที่ 1 ต้องมีการระบุ หรือกำหนดวัตถุประสงค์ให้ชัดเจนลงไปว่าเมื่อสิ้นสุดการจัดการเรียนการสอนแล้ว ผู้เรียนควรเกิดพฤติกรรมใด หรือสามารถกระทำสิ่งใดได้บ้าง ลักษณะของวัตถุประสงค์ที่ชัดเจนดังกล่าวนี้ ควรมีจุดเน้นอยู่ที่การกำหนดพฤติกรรมซึ่งสังเกตเห็นได้โดยชัดเจนหรือที่เรียกว่าวัตถุประสงค์เชิงพฤติกรรม

ขั้นที่ 2 ต้องระบุต่อไปว่า จากวัตถุประสงค์ที่กำหนดไว้ดังกล่าวนี้มีเนื้อหาใดบ้างที่ผู้เรียนจะต้องเรียนรู้ หรือมีสาระใดบ้างเมื่อผู้เรียนเกิดการเรียนรู้แล้ว จะก่อให้เกิดการเปลี่ยนแปลงพฤติกรรมไปตามวัตถุประสงค์ที่ระบุไว้ในขั้นที่ 1

ขั้นที่ 3 หารูปแบบและวิธีการจัดการเรียนการสอนที่เหมาะสมกับเนื้อหาซึ่งผู้เรียนจะต้องเรียนรู้ตามที่ระบุไว้ในขั้นที่ 2

ขั้นที่ 4 หามาตรการในการตรวจสอบหลังจากสิ้นสุดการจัดการเรียนการสอนว่าผู้เรียนได้เกิดการเรียนรู้และบรรลุวัตถุประสงค์ตามที่กำหนดไว้ในข้อใดบ้าง และวัตถุประสงค์ข้อใดบ้างที่ผู้เรียนยังไม่เกิดการเรียนรู้

ต่อมา Tyler ได้สร้างวงจรของวัตถุประสงค์ในการจัดการเรียนการสอน และการประเมินผลขึ้น ซึ่งเขียนเป็นโมเดลพื้นฐานเพื่อเป็นการตรวจสอบว่าผลการดำเนินงานบรรลุวัตถุประสงค์ที่ตั้งไว้หรือไม่ มุ่งเน้นที่การวัดผลสัมฤทธิ์ทางการศึกษาที่เป็นผลมาจากการเรียนการสอนในโรงเรียน มีขั้นตอนดังภาพที่ 2.3

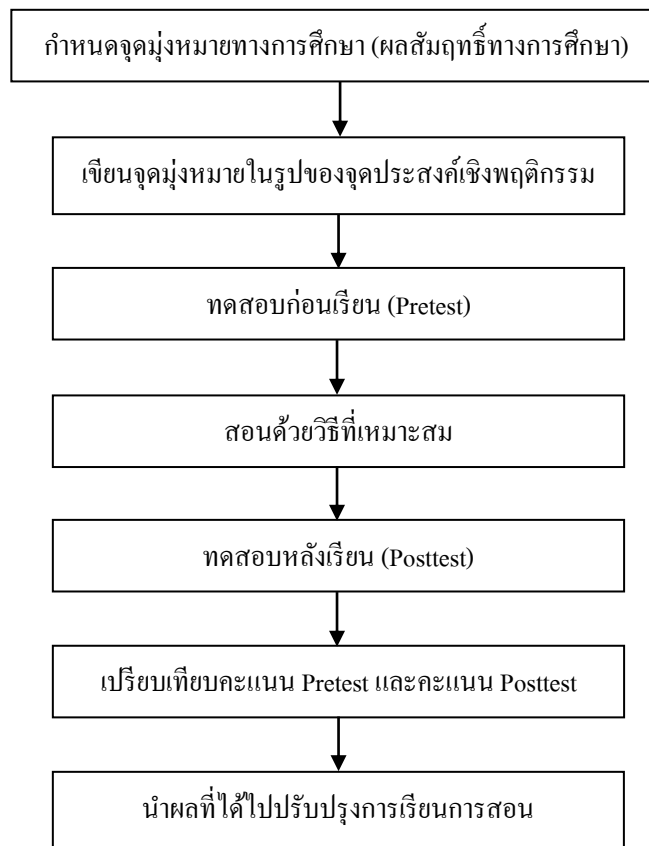

ภาพที่ 2.3 แบบจำลองการประเมินของ Tyler

แหล่งที่มา: Tyler, 1936 อ้างถึงใน สุวิมล ติรกานันท์, 2543: 42.

รูปแบบการประเมินของ Tyler เป็นแนวคิดการประเมินระดับชั้นเรียนมุ่งเน้นที่การวัดผลสัมฤทธิ์ทางการศึกษาที่เป็นมาจากการจัดการเรียนการสอนในโรงเรียน การประเมินผลสัมฤทธิ์ทางการเรียนของนักเรียนจะมีส่วนช่วยอย่างมากในการพัฒนากระบวนการเรียนการสอน การประเมินตามแนวคิดของ Tyler จึงหมายถึง การเปรียบเทียบสิ่งที่ผู้เรียนสามารถกระทำได้จริงหลังจากที่ได้จัดการเรียนการสอนกับวัตถุประสงค์เชิงพฤติกรรม ซึ่งได้กำหนดขึ้นไว้ก่อนที่จะจัดการเรียนการสอน เป็นรูปแบบการประเมินที่มาซับซ้อนและมีจุดเน้นที่การประเมินผลการเรียนการสอนเป็นหลัก จุดอ่อนก็คือ มุ่งเน้นที่วัตถุประสงค์ที่กำหนดไว้ทำให้การประเมินขาดสารสนเทศในด้านอื่น ๆ

#### 2.1.4.2 รูปแบบประเมินของ Cronbach

Cronbach (1963 อ้างถึงใน เชาวน์ อินโย, 2553: 107) ได้พัฒนารูปแบบการประเมินใน ค.ศ. 1963 เพื่อแก้ไขข้อบกพร่องของ Tyler เรียกว่า Cronbach's Goal & Side Effect Attainment Model ซึ่ง Cronbach ยังมีความเห็นว่า หน้าที่ที่สำคัญประการหนึ่งของการประเมินผลการเรียนการสอนก็คือ การค้นหาข้อบกพร่องของโครงการเพื่อจะได้หาแนวทางปรับปรุงแก้ไขกระบวนการเรียนการสอนให้มีประสิทธิภาพ นักประเมินจะต้องรวบรวมข้อมูลของรายวิชาในโครงการเพื่อให้ได้ข้อมูลสิ่งที่จะต้องพัฒนาในรายวิชานั้น ๆ แล้วนำมาปรับปรุงการเรียนการสอนในรายวิชานั้น ๆ ให้ดีขึ้น ซึ่งข้อมูลจะต้องได้มากจากความเข้าใจอย่างลึกซึ้งของกระบวนการเรียนการสอน การเปรียบเทียบหรือยึดเกณฑ์เพื่อประเมินผู้เรียน โดยใช้วิธีการศึกษาภาพรวมเฉพาะตัวผู้เรียนและไม่แนะนำให้ใช้วิธีการเปรียบเทียบระหว่างผู้เรียน

ในขณะที่ Cronbach (1963 อ้างถึงใน เชาวดี รางชัยกุล วิบูลย์ศรี, 2546: 32-34) มีความเห็นว่าการประเมินนั้นไม่ควรกระทำโดยใช้แต่แบบทดสอบเพียงประการเดียว แต่ควรมีมาตรการอื่นประกอบด้วย โดย Cronbach ได้เสนอแนวทางการประเมินไว้ 4 แนวทางคือ

1) การศึกษากระบวนการ (Process Studies) ได้แก่การศึกษาภาวะการณ์ต่าง ๆ ที่เกิดขึ้นในชั้นเรียน เช่น การที่นักเรียนทำแบบฝึกหัดไม่ถูกต้อง การสังเกตผลการใช้สื่อ การซักถามนักเรียนขณะดำเนินการสอนหรือขณะทำกิจกรรมต่าง ๆ ภาวะการณ์ที่เกิดขึ้นเหล่านี้สามารถจะนำมาเป็นข้อมูลเพื่อการพัฒนาหรือปรับปรุงรายวิชาได้เป็นอย่างดี

2) การวัดศักยภาพผู้เรียน (Proficiency Measurement) Cronbach ได้ให้ความสำคัญต่อคะแนนรายข้อมากกว่าคะแนนจากแบบทดสอบทั้งฉบับ โดยให้ทัศนะว่า คะแนนจากแต่ละข้อสามารถชี้ให้เห็นถึงสิ่งที่ผู้เรียนได้เรียนรู้แล้วและสิ่งที่จะพัฒนาต่อไป ด้วยเหตุนี้ Cronbach จึงให้ความสำคัญต่อการสอบเพื่อวัดสมรรถภาพของผู้เรียนระหว่างการเรียนการสอนว่ามีความสำคัญมากกว่าการสอบประจำปลายภาคเรียนหรือการสอบปลายปี



3) การวัดทัศนคติ (Attitude Measurement) Cronbach ให้ทัศนะว่า การวัดทัศนคติเป็นผลที่เกิดจากการเรียนการสอนส่วนหนึ่งมีความสำคัญเช่นกัน การวัดทัศนคติอาจทำได้หลายวิธีเช่น การสัมภาษณ์ การตอบแบบสอบถาม และอื่น ๆ

4) การติดตามผล (Follow-Up Studies) เป็นการติดตามผลการทำงาน หรือ ภาวะการณ์เลือกการศึกษาต่อในสาขาต่าง ๆ รวมทั้งการให้บุคคลที่เรียนในระดับชั้นพื้นฐานที่ผ่านมาแล้วได้ประเมินถึงข้อดีและข้อจำกัดของวิชาต่าง ๆ ว่าควรมีการปรับปรุงเพิ่มเติมอย่างไร เพื่อช่วยในการพัฒนาหรือปรับปรุงรายวิชาเหล่านั้นต่อไป

นอกจากนี้ Cronbach (1963 อ้างถึงใน สุวิมล ติรกานันท์, 2550: 43) พยายามแก้ไขข้อบกพร่องของ Tyler โดยให้มีการประเมินในด้านอื่น ๆ ที่เกี่ยวข้องด้วย เพื่อสร้างสารสนเทศในการตัดสินใจเกี่ยวกับการปรับปรุงรายวิชา การปรับปรุงตัวนักเรียน และการจัดการบริหาร

วิธีการประเมินประกอบด้วย 1) เป็นผลสัมฤทธิ์ทางการศึกษาเหมือน Tyler 2) ประเมินกระบวนการเรียนการสอน 3) ประเมินประสิทธิภาพ 4) ประเมินทัศนคติ และ 5) การติดตามผลหลังการเรียนรู้

2.1.4.3 รูปแบบประเมินของ Stake

Stake (1967 อ้างถึงใน สุวิมล ติรกานันท์, 2550: 43) ได้พัฒนารูปแบบการประเมินโครงการขึ้นในปี ค.ศ. 1967 โดยมีชื่อเรียกว่า Countenance Model โดยเป็นการประเมินใน 3 ประเด็นหลัก คือ ปัจจัยเบื้องต้น การปฏิบัติ และผลลัพธ์ โดยแบ่งวิธีการเป็น 2 เมตริกซ์ ประกอบด้วย เมตริกซ์บรรยายและเมตริกซ์การตัดสินคุณค่า ดังภาพที่ 2.4



ภาพที่ 2.4 เมตริกซ์บรรยายและเมตริกซ์การตัดสินคุณค่า

แหล่งที่มา: สุวิมล ติรกานันท์, 2550: 43.

การใช้เมตริกซ์ทั้งสองจะเป็นการพิจารณาความสัมพันธ์และความสอดคล้องใน 2 ประเด็น (ดังภาพที่ 2.5) คือ

- 1) การพิจารณาความสัมพันธ์ระหว่างปัจจัยเบื้องต้น การปฏิบัติ และ ผลลัพธ์
- 2) การพิจารณาความสอดคล้องระหว่างสิ่งที่คาดหวังและส่วนของสิ่งที่เกิดขึ้นจริง

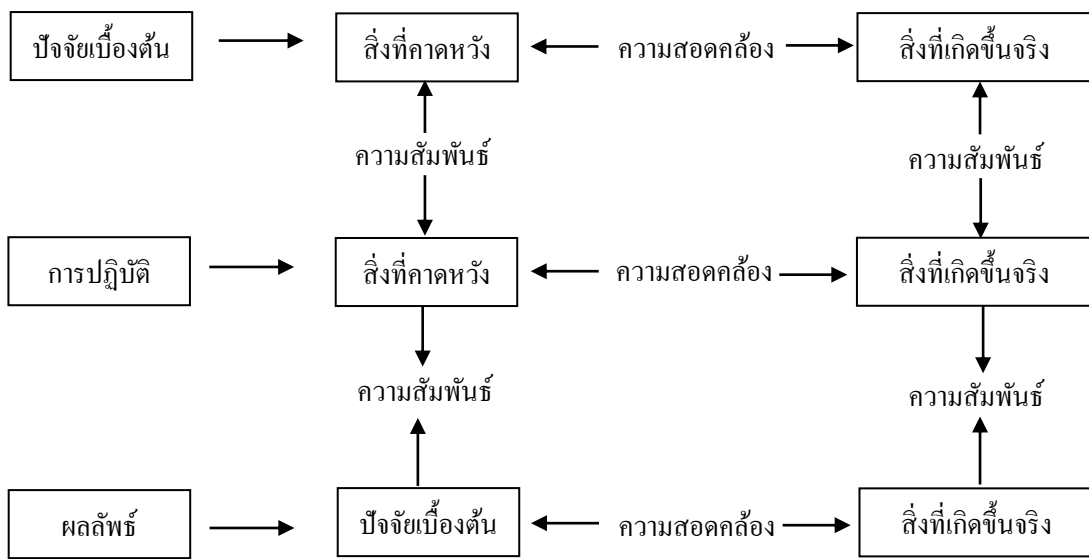

ภาพที่ 2.5 ประเด็นที่ประเมินและการพิจารณาความสัมพันธ์และความสอดคล้อง  
แหล่งที่มา: สุวิมล ติรกานันท์, 2550: 44.

ข้อดีของรูปแบบการประเมินโครงการของ Stake (1967 อ้างถึงใน เชาว์ อินโย, 2553: 114-115) คือ ได้นำเสนอวิธีการประเมินที่เป็นระบบเพื่อเตรียมข้อมูลเชิงบรรยายและการตัดสินใจคุณค่า มีมาตรฐานการประเมินชัดเจน ข้อจำกัด คือ ส่วนประกอบย่อยของการบรรยายและการตัดสินใจคุณค่ามีความคาบเกี่ยวกัน และความแตกต่างระหว่างส่วนประกอบย่อยไม่ชัดเจน อาจทำให้เกิดความขัดแย้งในโครงการได้ รูปแบบการประเมินนี้จะช่วยนักประเมินมองเห็นกระบวนการประเมินตั้งแต่เริ่มต้นจนจบกระบวนการประเมิน ซึ่งนักประเมินสามารถดำเนินการตามขั้นตอนดังต่อไปนี้

- 1) ให้ข้อมูลภูมิหลัง ให้เหตุผล โดยการบรรยายหลักการและเหตุผล รวมทั้งความต้องการจำเป็นของโครงการหรือสิ่งที่มุ่งประเมิน

- 2) เขียนสิ่งนำ หรือสิ่งที่มีมาก่อนที่ต้องการ (ทั้งด้านตัวป้อนทรัพยากร  
เงื่อนไข ที่เป็นอยู่)
- 3) บันทึกสิ่งนำ หรือสิ่งที่มีมาก่อนที่ต้องการ การปฏิบัติ และผลลัพธ์ที่  
เกิดขึ้นจริงรวมทั้งบันทึกสิ่งที่เกิดขึ้นโดยไม่ตั้งใจที่เกี่ยวกับองค์ประกอบทั้งสามด้วย
- 4) ระบุมาตรฐานในการประเมินให้ชัดเจน (เกณฑ์ความคาดหวังหรือผล  
ของโปรแกรมหรือโครงการที่ใช้เปรียบเทียบ) เพื่อใช้ตัดสินคุณค่าของสิ่งนำ การปฏิบัติ และ  
ผลลัพธ์
- 5) บันทึกผลการตัดสินคุณค่าของสิ่งที่มีมาก่อน การปฏิบัติ และผลลัพธ์ นัก  
ประเมินสามารถวิเคราะห์สารสนเทศในภาคการบรรยายโดยพิจารณาความสอดคล้องระหว่างสิ่งที่  
คาดหวังกับสิ่งที่เกิดขึ้นจริง และความสัมพันธ์ขององค์ประกอบทั้งสาม คือ สิ่งที่มีมาก่อน การ  
ปฏิบัติ และผลลัพธ์ การตัดสินคุณค่าของแต่ละองค์ประกอบโดยเปรียบเทียบสิ่งที่เกิดขึ้นจริงกับ  
มาตรฐานในแต่ละองค์ประกอบ

#### 2.1.4.4 รูปแบบการประเมินของ Scriven

Scriven (1967 อ้างถึงใน สุวิมล ศิริกานันท์, 2550: 45) เสนอแบบรูปแบบประเมิน  
โครงการนี้ขึ้นในปี ค.ศ. 1967 โดยแบ่งการประเมินเป็น 2 ส่วน คือ Formative Evaluation หมายถึง  
การประเมินความก้าวหน้าของโครงการ และ Summative Evaluation หมายถึง การประเมินผลสรุป  
ของโครงการ โดยการประเมินทั้ง 2 แบบ มีรายละเอียดที่แตกต่างกันดังตารางที่ 2.1

ตารางที่ 2.1 เปรียบเทียบรายละเอียดของ Formative Evaluation & Summative Evaluation

รายละเอียด (ด้าน/ประเด็น)	Formative Evaluation	Summative Evaluation
1. วัตถุประสงค์	- ปรับปรุงโครงการ	- ยุติ หรือ ขยายโครงการ
2. ผู้ใช้ประเมินผล	- ผู้บริหารและคณะผู้ดำเนินงาน	- ผู้บริหารระดับนโยบาย หรือเจ้าของทุน
3. ผู้ประเมิน	- บุคคลภายในโครงการ	- บุคคลภายในและภายนอกโครงการ
4. ลักษณะการเก็บข้อมูล	- เป็นทางการและไม่เป็นทางการ - เก็บข้อมูลเป็นระยะ ๆ	- เป็นทางการ - เก็บเพียงครั้งเดียวตอนสิ้นสุดโครงการ
5. กลุ่มตัวอย่าง	- ขนาดเล็ก	- ขนาดใหญ่ครอบคลุมเป้าหมาย

## ตารางที่ 2.1 (ต่อ)

รายละเอียด (ด้าน/ประเด็น)	Formative Evaluation	Summative Evaluation
6. ประเด็นคำถาม	<ul style="list-style-type: none"> <li>- ทำอะไร</li> <li>- ทำได้เท่าไร</li> <li>- มีอะไรต้องปรับปรุง</li> <li>- ต้องการทรัพยากรอะไรเพิ่มอีก</li> <li>- มีปัญหาอุปสรรคอะไร</li> </ul>	<ul style="list-style-type: none"> <li>- มีผลอะไรเกิดขึ้น</li> <li>- ค่าใช้จ่ายเป็นอย่างไร</li> <li>- ควรยุติหรือขยายโครงการ</li> </ul>

แหล่งที่มา: สุวิมล ตีรกานันท์, 2550: 45.

ในขณะที่ เซาว์ อินไฮ (2553: 130) ได้กล่าวว่า Scriven ได้แบ่งสิ่งที่ต้องการประเมินออกเป็น 2 ส่วน คือ

1) การประเมินคุณค่าภายใน (Intrinsic Evaluation) เป็นการประเมินส่วนที่เกี่ยวข้องกับคุณภาพของเครื่องมือที่ใช้ในการเก็บข้อมูลและคุณลักษณะที่เกี่ยวข้องกับการดำเนินโครงการ ได้แก่ เป้าหมาย โครงสร้าง วิธีการ ทักษะคติ ความเชื่อ และข้อมูลอื่น ๆ ที่เกี่ยวข้องกับโครงการ เป็นการประเมินผลในระดับที่ยังไม่ต้องดำเนินโครงการ โดยไม่สนใจผลผลิตหรือผลกระทบต่าง ๆ

2) การประเมินความคุ้มค่า (Pay-Off Evaluation) เป็นการตัดสินคุณค่าที่เกิดขึ้นจากการใช้เครื่องมือ ผลที่มีต่อผู้บริหารจากการดำเนินโครงการ เช่น ผลที่ได้จากคะแนนสอบ ผลการปฏิบัติงานของผู้รับบริการจากการดำเนินโครงการ ผลกระทบต่อสุขภาพอนามัยของผู้รับบริการ การตัดสินความแตกต่างของคะแนนก่อนและหลังสอบ หรือผลที่ได้จากกลุ่มทดลองและกลุ่มควบคุม การประเมินความคุ้มค่าได้ให้ความสนใจเกี่ยวกับผลของโครงการที่ให้แก่ผู้รับบริการ จึงจัดว่าเป็นการตัดสินคุณค่าของโครงการโดยอิงเกณฑ์ภายนอก (Extrinsic Criteria)

นอกจากนี้ พิชิต ฤทธิจรูญ (2555: 140) ได้ให้รายละเอียดเพิ่มเติมเกี่ยวกับรูปแบบการประเมินของ Scriven ไว้ว่า Scriven ยังได้เสนอแนวคิดเกี่ยวกับการประเมินผลที่เกิดขึ้นทั้งหมดอันเนื่องมาจากโครงการ (All Relevant Effect) ซึ่งเป็นผลที่เกิดขึ้นทั้งที่คาดหวังว่าจะให้เกิดและผลที่ไม่ได้คาดหวังไว้ทั้งนี้เป็นผลที่เกิดขึ้นจริง ๆ จากการดำเนินโครงการซึ่งอาจเป็นผลในทางที่ดี ที่พึงปรารถนาและไม่พึงปรารถนาก็ได้ การประเมินโครงการในลักษณะดังกล่าวนี้เรียกว่า การประเมินที่ไม่อิงเฉพาะวัตถุประสงค์ (Goal-Free Evaluation) ดังนั้นในการประเมินโครงการตาม

รูปแบบนี้ นอกจากจะต้องประเมินผลที่เกิดขึ้นตามวัตถุประสงค์แล้วจะต้องประเมินผลที่เกิดขึ้นที่ไม่ได้กำหนดไว้ในวัตถุประสงค์ของโครงการอีกด้วย

#### 2.1.4.5 รูปแบบการประเมินของ Stufflebeam

Stufflebeam (1971 อ้างถึงใน พิชิต ฤทธิจรูญ, 2555: 150) ได้เสนอแนวคิดเกี่ยวกับรูปแบบการประเมินที่เรียกว่า CIPP Model ซึ่งเป็นรูปแบบการประเมินโครงการที่รู้จักกันอย่างแพร่หลาย เป็นรูปแบบการประเมินที่มีระบบแบบแผนอย่างชัดเจนและสามารถนำไปใช้ในการประเมินโครงการต่าง ๆ ได้อย่างกว้างขวาง แนวคิดการประเมินแบ่งแยกการทำงานระหว่างฝ่ายประเมินกับฝ่ายบริหารออกจากกันอย่างชัดเจน ฝ่ายประเมินทำหน้าที่ระบุ จัดหา และนำเสนอสารสนเทศให้กับฝ่ายบริหาร ส่วนฝ่ายบริหารมีหน้าที่เรียกหาและนำผลการประเมินที่ได้นั้นไปใช้ประกอบการตัดสินใจเพื่อดำเนินกิจกรรมต่าง ๆ ที่ข้องกับการดำเนินโครงการ (เยาวดี ราชชัยกุล วิบูลศรี, 2546: 57)

ทั้งนี้ ในส่วนที่เป็นรายละเอียดของการประเมินตามนิยามของ Stufflebeam นั้นสามารถถ่ายทอดเป็นโมเดลพื้นฐานได้ดังนี้

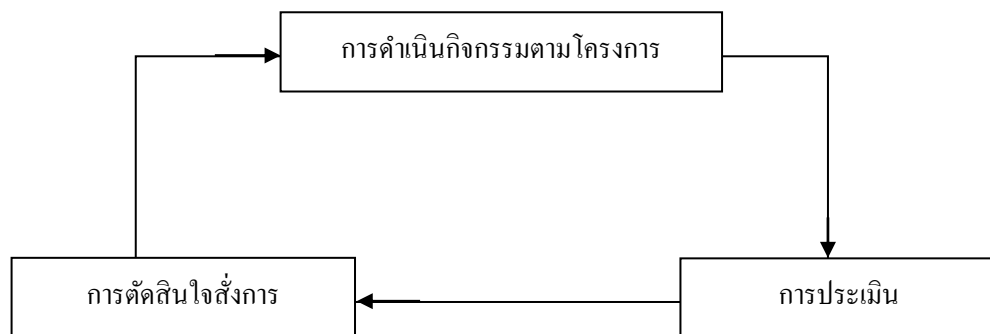

ภาพที่ 2.6 โมเดลพื้นฐานของ Stufflebeam

แหล่งที่มา: Worthen and Sander, 1973 อ้างถึงใน เซาว์ อินไฮ, 2553: 125.

จากแนวคิดและโมเดลพื้นฐานรูปแบบการประเมินของ Stufflebeam จะเห็นได้ว่ามีขั้นตอนการประเมิน 3 ขั้นตอน (เซาว์ อินไฮ, 2553: 126) คือ

- 1) กำหนดหรือระบุ และบ่งชี้ข้อมูลที่ต้องการ
- 2) จัดเก็บรวบรวมข้อมูล
- 3) วิเคราะห์และจัดสารสนเทศเพื่อนำเสนอฝ่ายบริหาร

รูปแบบประเมินโครงการ แบบ CIPP Model นั้นมาจากคำย่อของส่วนประกอบต่าง ๆ ของโครงการโดยจะประเมิน 4 ด้าน ดังนี้ (เชาว์ อินใย, 2553: 126-127)

1) การประเมินสภาพแวดล้อม (Context Evaluation: C) เป็นการประเมินความต้องการจำเป็นเพื่อกำหนดโครงการ เป็นสิ่งที่อยู่ภายนอกโครงการแต่มีผลต่อความสำเร็จหรือความล้มเหลวของโครงการ และเป็นการพิจารณาความจำเป็นที่ต้องจัดทำโครงการดังกล่าวหรือไม่อย่างไร ได้แก่ ความต้องการของชุมชนและกลุ่มเป้าหมายของโครงการ จำนวนประชากร สภาพเศรษฐกิจและปัญหาของชุมชน เป็นต้น เพื่อใช้เป็นประโยชน์ในการตัดสินใจวางแผน กำหนดนโยบาย กำหนดเป้าหมาย และกำหนดจุดมุ่งหมายของโครงการได้อย่างเหมาะสมต่อไป

2) การประเมินปัจจัยนำเข้า (Input Evaluation: I) เป็นการประเมินทรัพยากรที่จำเป็นที่จะนำมาใช้ในการดำเนินโครงการว่ามีความเป็นไปได้ มีความเหมาะสมและมีความเพียงพอหรือไม่ ทรัพยากรที่สำคัญได้แก่ งบประมาณ บุคลากร วัสดุอุปกรณ์ เวลา กลุ่มเป้าหมาย เทคโนโลยี และแผนการดำเนินงาน การประเมินปัจจัยนำเข้าเพื่อประโยชน์ในการตัดสินใจหาวิธีดำเนินงานโครงการให้บรรลุเป้าหมาย

3) การประเมินกระบวนการ (Process Evaluation: P) เป็นการประเมินการบริหารโครงการ การจัดกิจกรรมต่าง ๆ ของโครงการ การนำปัจจัยนำเข้าของโครงการมาใช้ว่ามีความเหมาะสมหรือไม่ กิจกรรมต่าง ๆ ที่จัดขึ้นจะบรรลุวัตถุประสงค์ของโครงการหรือไม่ สารสนเทศต่าง ๆ ถูกวิเคราะห์ รวบรวม และนำเสนอผู้ดำเนินงานโครงการ การประเมินกระบวนการมีประโยชน์ในการค้นหาจุดแข็ง (Strengths) หรือจุดด้อย (Weakness) ของโครงการเพื่อนำไปใช้ในการพัฒนา แก้ไข ปรับปรุงการดำเนินโครงการต่อไปให้มีประสิทธิภาพมากยิ่งขึ้น

4) การประเมินผลผลิต (Product Evaluation: P) เป็นการประเมินผลที่ได้จากโครงการว่าเป็นไปตามวัตถุประสงค์หรือไม่ คำนวณค่าใช้จ่าย โดยนำไปเปรียบเทียบกับเกณฑ์มาตรฐานที่กำหนดไว้ มุ่งตอบคำถามว่า โครงการประสบความสำเร็จตามแผนที่กำหนดหรือไม่ ผลการประเมินจำทำให้ได้สารสนเทศในการพิจารณาตัดสินใจ ยุติ ปรับขยาย หรือทำเป็นงานประจำ

ทั้งนี้การประเมินในแต่ละขั้นตอนที่กล่าวมาข้างต้น คือ การประเมินสภาพแวดล้อม การประเมินปัจจัยนำเข้า การประเมินกระบวนการ และการประเมินผลผลิต สามารถช่วยผู้ประเมินโครงการในการตัดสินใจเกี่ยวกับโครงการ 4 ประเภท คือ

1) การตัดสินใจเพื่อการวางแผน (Planning Decisions) ได้จากการประเมินบริบทนำผลการประเมินไปใช้ในการตัดสินใจ กำหนดวัตถุประสงค์ของโครงการทั้งวัตถุประสงค์ระยะสั้นและระยะยาวให้สอดคล้องกับแผนในการดำเนินงาน

2) การตัดสินใจเพื่อกำหนดโครงการของโครงการ (Structuring Decisions) ได้จากการนำการประเมินปัจจัยนำเข้า นำผลการประเมินไปใช้ตัดสินใจวางโครงการ กลวิธีดำเนินโครงการ และขั้นตอนการทำงานต่าง ๆ เพื่อให้บรรลุวัตถุประสงค์ของโครงการ

3) การตัดสินใจเพื่อนำโครงการไปปฏิบัติ (Implementing Decisions) ได้จากการประเมินกระบวนการ นำผลการประเมินไปใช้ในการตัดสินใจเกี่ยวกับการนำโครงการไปสู่การปฏิบัติทำให้การทำงานเป็นไปตามแผนที่กำหนด ประสบความสำเร็จตามวัตถุประสงค์ที่กำหนดไว้

4) การตัดสินใจเพื่อการทบทวนโครงการ (Recycling Decisions) ได้จากการประเมินผลผลิต นำผลการประเมินไปใช้ในการตัดสินใจเกี่ยวกับอนาคตของโครงการว่าควรทำต่อไป ยุติ ล้มเลิก ขยายโครงการ หรือให้ทำเป็นงานประจำ

ดังนั้นจากขั้นตอนการประเมินโครงการของ CIPP Model ประเภทของการตัดสินใจและการนำไปใช้ประโยชน์ มีความสอดคล้องและสัมพันธ์ดังตารางที่ 2.2

ตารางที่ 2.2 ความสัมพันธ์ระหว่างประเภทการประเมิน ประเภทการตัดสินใจ และการนำไปใช้ประโยชน์ ตามแบบจำลองของ Stufflebeam

ประเภทของการประเมิน	ประเภทของการตัดสินใจ	การนำไปใช้ประโยชน์
Context Evaluation	Planning Decisions	ใช้กำหนดนโยบายหรือเป้าหมาย ใช้คัดเลือกโครงการที่เหมาะสม
Input Evaluation	Structuring Decisions	กำหนดโครงสร้างการดำเนินงาน ยุทธวิธี วิธีการ แผนงานดำเนินงาน
Process Evaluation	Implementing Decisions	ติดตามและกำกับการทำงานตามแผน ปรับปรุงวิธีการดำเนินงาน รายงานความก้าวหน้าของโครงการ
Product Evaluation	Recycling Decisions	ยุติ ชะลอ หรือขยายโครงการ

แหล่งที่มา: สุวิมล ติรกานันท์, 2550: 47.

#### 2.1.4.6 รูปแบบการประเมินของ Alkin

Alkin (1969 อ้างถึงใน เซาว์ อินโย, 2553: 131-132) ได้นำเสนอรูปแบบการประเมินที่เรียกว่า “Center for the Study of Evaluation Approach” ขึ้นใน ค.ศ. 1969 โดยแบ่งการประเมินเป็น 5 ด้าน คือ

1) การประเมินสภาพของระบบที่เป็นอยู่ (System Assessment) เป็นการประเมินที่จำเป็นในการให้ข่าวเพื่อการตัดสินใจเกี่ยวกับสถานะของระบบโดยนำข้อมูลมากำหนดขอบเขตของงานและวัตถุประสงค์ของโครงการ ให้สอดคล้องกับสภาพความต้องการที่เป็นอยู่

2) การประเมินการจัดเตรียมโปรแกรม (Program Planning) เป็นการประเมินที่จำเป็นในการให้ข่าวสารเพื่อหาวิธีที่เหมาะสมในการวางแผนให้การดำเนินงานในโครงการนั้น ๆ ได้บรรลุวัตถุประสงค์ที่กำหนดไว้ การประเมินการจัดเตรียมโปรแกรมจะทำการประเมินก่อนเริ่มโครงการ

3) การประเมินการนำไปใช้ (Program Implementation) เป็นการประเมินที่จำเป็นในการจัดหาข่าวเพื่อพิจารณาขั้นตอนการทำงานว่าเป็นไปตามแผนที่วางไว้หรือไม่ หรือได้ดำเนินการไปตามขั้นตอนที่ควรจะเป็นเพียงใด เป็นการประเมินระหว่างดำเนินการเพื่อกำกับติดตามงานให้เป็นไปตามแผน

4) การประเมินเพื่อปรับปรุงโปรแกรม (Program Improvement) เป็นการประเมินที่จำเป็นในการจัดหาข่าวสารในขณะที่โปรแกรมกำลังดำเนินอยู่เพื่อค้นหาวิธีการต่าง ๆ หรือข้อเสนอแนะในการที่จะทำการดำเนินงานมีประสิทธิภาพสูงสุด

5) การประเมินการรับรองโปรแกรม (Program Certification) เป็นการประเมินที่จำเป็นในการจัดหาข่าวสารเพื่อให้ผู้ทำการตัดสินใจได้ใช้เกี่ยวกับคุณค่าของโปรแกรม เป็นการประเมินภายหลังการดำเนินงานตามโครงการ โดยการตรวจสอบผลที่ได้กับวัตถุประสงค์ที่กำหนดไว้ ข้อมูลที่ได้จะนำไปใช้ในการที่จะขุด เลิก ขยาย หรือปรับเปลี่ยนโครงการในระยะเวลาต่อไป

การประเมินตามรูปแบบของ Alkin เป็นการประเมินที่ช่วยในการตัดสินใจ (Decision Oriented Model) นักประเมินจะเป็นผู้จัดหาและเตรียมข้อมูลสารสนเทศต่าง ๆ ให้ผู้บริหารนำไปใช้ในการตัดสินใจ กำหนดทางเลือกที่เหมาะสมในการดำเนินงานโครงการต่อไป

#### 2.1.4.7 รูปแบบการประเมินของ Welch

ตำราญ มิแจ็ง (2544 อ้างถึงใน เซาว์ อินโย, 2553: 133) ได้กล่าวถึงรูปแบบการประเมินโครงการของ Welch ไว้ว่า การใช้รูปแบบการประเมินนี้นักประเมินจะต้องตอบคำถาม 3 ข้อเพื่อเป็นแนวทางสำหรับผู้ประเมิน คือ



1) ทำไมต้องประเมิน หรือประเมินทำไม การตอบคำถามข้อนี้จะทำให้ผู้ประเมินทราบถึงความสำคัญของปัญหาที่จะต้องประเมินว่า การประเมินในครั้งนั้นเป็นการประเมินความก้าวหน้า (Formative Evaluation) การประเมินสรุป (Summative Evaluation) หรือการประเมินผลเพื่อการบริหาร (Administrative Evaluation)

2) ประเมินอะไร จากการตอบคำถามนี้ จำทำให้ผู้ประเมินทราบถึงวัตถุประสงค์ของการประเมิน

3) ประเมินอย่างไร จากการตอบคำถามนี้ ผู้ประเมินจะได้ทราบถึงวิธีการและขั้นตอนของกระบวนการประเมิน

ขั้นตอนและรายละเอียดที่สำคัญในการประเมินโครงการตามรูปแบบของ Welch สรุปได้ 3 ขั้นตอน ดังนี้ (เชาว์ อินโย, 2553: 133-135)

1) ขั้นตอนการเก็บรวบรวมข้อมูล ประกอบด้วย

(1) แบบจำลอง (Model) การประเมินสิ่งใดก็ตามจะต้องมีการกำหนดกรอบความคิดหรือแนวทางการประเมินก่อน กรอบความคิดเรียกว่าแบบจำลอง ด้วยเหตุที่ว่า การประเมินผลเรื่องเดียวกัน ด้วยบุคคลคนละชุดกันก็อาจมีการตีความหมายแตกต่างกันไป ดังนั้นการกำหนดกรอบความคิดหรือแบบจำลองขึ้นมาก็จะทำให้เห็นว่าก่อนการประเมินต้องทำอะไรบ้าง

(2) เทคนิควิธีการ นักประเมินเลือกใช้เทคนิควิธีการเก็บข้อมูลประเภทใดซึ่งการเก็บมีหลายประเภท เช่น การสังเกต การสัมภาษณ์ การใช้แบบสอบถาม การใช้แบบทดสอบ และวิธีการสุ่มผู้สอบและข้อสอบ (Matrix Sampling) นักประเมินต้องมีความรู้ในการใช้เทคนิควิธีการเก็บรวบรวมข้อมูลเป็นอย่างดีเพื่อที่จะได้สารสนเทศในการประเมินต่อไป

(3) การจัดการ นักประเมินจะต้องมีการจัดเตรียมการด้านเวลา ตัวบุคคล การเงินสำหรับการประเมิน ซึ่งอาจจัดการด้วยเทคนิค PERT (Program Evaluation and Review Techniques) เป็นวิธีการที่ใช้ในการวางแผน และ PPBS (Program Planning Budget System) ซึ่งเป็นเทคนิคในการจัดการข้อมูลด้านค่าใช้จ่ายงบประมาณที่จะใช้ในการประเมิน

2) ขั้นตอนการจัดกระทำข้อมูล ประกอบด้วย

(1) การลงรหัสข้อมูล เป็นการแปลงข้อมูลดิบที่เก็บรวบรวมมาให้อยู่ในรูปแบบของรหัสที่เป็นตัวเลข แล้วนำไปบันทึกเข้าเครื่องคอมพิวเตอร์เพื่อประมวลผลต่อไป

(2) การวิเคราะห์ข้อมูล การวิเคราะห์ข้อมูลจะนำวิธีทางสถิติมาใช้ ปัจจุบันใช้โปรแกรมคอมพิวเตอร์ในการวิเคราะห์ข้อมูล โปรแกรมที่ใช้กันมากคือ SPSS for Windows

(3) การสังเคราะห์ เป็นการนำข้อมูลที่วิเคราะห์แล้วมาเรียบเรียงให้ได้ใจความสาระสำคัญเพื่อประมวลเป็นสารสนเทศต่อไป

3) ขั้นตอนการรายงานผล เป็นขั้นตอนการนำข้อค้นพบที่ได้จากการวิเคราะห์ สังเคราะห์ สรุปเป็นสารสนเทศโดยการเขียนเป็นข้อความให้แก่ ผู้บริหาร หัวหน้าโครงการ และผู้ตัดสินใจ การนำเสนอสารสนเทศในการรายงานผลควรมีลักษณะกะทัดรัด สั้น ได้ใจความสำคัญ อ่านง่าย สื่อสารได้รวดเร็ว นอกจากนี้การรายงานผลอาจทำได้ด้วยวาจา ซึ่งทำให้แลกเปลี่ยนความคิดเห็นกันได้ แต่จะไม่มีหลักฐานที่เป็นลายลักษณ์อักษร ดังนั้น ควรรายงานข้อค้นพบจากการประเมินทั้งสองรูปแบบ

#### 2.1.4.8 รูปแบบการประเมินของ Hammond

สมหวัง พิธิยานุวัฒน์ (2541 อ้างถึงใน เชาวน์ อินโย, 2553: 135, 138) ได้กล่าวถึงรูปแบบการประเมินโครงการของ Hammond ไว้ว่า Hammond ได้นำเสนอแนวคิดในการประเมินโปรแกรมทางการศึกษา นอกจากที่จะสนใจเกี่ยวกับโครงการหรือโปรแกรมทางการศึกษามรรควัตถุประสงค์เพียงใดแล้ว ยังสนใจเกี่ยวกับการศึกษาสาเหตุของนวัตกรรมการศึกษาที่ประสบความสำเร็จและไม่ประสบความสำเร็จ ซึ่งจะช่วยให้นักประเมินสามารถค้นหาตัวประกอบที่มีอิทธิพลต่อความสำเร็จหรือความล้มเหลวของกิจกรรมทางการศึกษา

การประเมินตามแนวคิดของ Hammond ผู้ประเมินจะต้องมีความสามารถในการกำหนดมิติองค์ประกอบ และมีความรู้ในการหาปฏิสัมพันธ์ระหว่างตัวแปรที่มีผลต่อพฤติกรรมการเรียนรู้ รวมทั้งสามารถใช้เทคนิคการเก็บข้อมูลและการวิเคราะห์ในลักษณะปฏิสัมพันธ์ได้

วิธีการประเมินของ Hammond คล้ายกับวิธีการประเมินของ Tyler ซึ่งมีขั้นตอนการประเมิน 6 ขั้นตอน ดังนี้

- 1) กำหนดโปรแกรมที่มุ่งประเมิน
- 2) กำหนดตัวแปรเชิงบรรยายตามลูกเต๋าโครงสร้างการประเมิน
- 3) เขียนวัตถุประสงค์
- 4) ประเมินผลการปฏิบัติ
- 5) วิเคราะห์ผลที่ได้
- 6) เปรียบเทียบผลการปฏิบัติกับวัตถุประสงค์

นอกจากนั้น เยาวดี ราชชัยกุล วิบูลศรี (2546 อ้างถึงใน เชาวน์ อินโย, 2553: 138) กล่าวว่า แนวคิดการประเมินของ Hammond จะครอบคลุมทุก ๆ มิติ มีจุดเน้นที่การเปลี่ยนแปลงพฤติกรรมทั้ง 3 ส่วนคือ พุทธพิสัย จิตพิสัย และทักษะพิสัย การที่จะบรรลุพฤติกรรมทั้งสามส่วนได้จะต้องเกี่ยวข้องกับมิติอื่น ๆ อีก 2 มิติคือ มิติการจัดการเรียนการสอน และมิติด้านสถาบัน โดยกำหนดและ

วัดผลตามวัตถุประสงค์เชิงพฤติกรรม ผลที่ได้จากการประเมินจะเป็นข้อมูลในการตัดสินใจเกี่ยวกับ นวัตกรรมด้านการจัดการเรียนการสอน การพัฒนาหลักสูตร การตัดสินใจคุณค่าทางการศึกษาของ หน่วยงานทางการศึกษาได้เป็นอย่างดี

#### 2.1.4.8 รูปแบบการประเมินของ Kirkpatrick

Kirkpatrick (1978 อ้างถึงใน สุวิมล ติรกานันท์, 2550: 48) ได้นำเสนอแบบจำลองนี้ ขึ้นในปี 1978 โดยกำหนดให้มีการประเมินใน 4 ด้าน คือ

1) การประเมิน ปฏิกริยา (Reaction) เป็นการประเมินการตอบสนองของผู้ เข้ารับการฝึกอบรมเกี่ยวกับความเห็นที่มีต่อวัตถุประสงค์ของการฝึกอบรม เนื้อหาวิชาการ วิธีการ ฝึกอบรม และผลประโยชน์ที่ได้รับจากการฝึกอบรม

2) การประเมิน การเรียนรู้ (Learning) เป็นการประเมินการเปลี่ยนแปลง พฤติกรรมของผู้เข้ารับการฝึกอบรมทั้งด้านความรู้ (Cognitive) ความรู้สึคนึกคิด (Affective) และ ความสามารถในการปฏิบัติ (Psychomotor)

3) การประเมิน พฤติกรรม (Behavior) เป็นการประเมินพฤติกรรมในการ นำความรู้ที่ได้จากการอบรมไปใช้ปฏิบัติในหน่วยงาน ว่ามีผลอย่างไร

4) การประเมิน ผลต่อองค์กร (Result) เป็นการประเมินผลกระทบต่อ องค์กรที่ได้รับจากการปฏิบัติงานของผู้เข้ารับการอบรม

#### 2.1.4.9 รูปแบบการประเมินของ Provus

Provus (1969 อ้างถึงใน สุวิมล ติรกานันท์, 2550: 46) พัฒนารูปแบบการประเมินที่ เรียกว่า “Evaluation of Ongoing Programs in the Public School System” ขึ้นในปี ค.ศ. 1969 โดย กล่าวถึงความสัมพันธ์ระหว่างขั้นตอนต่าง ๆ ของโครงการ ประกอบด้วย 1) การออกแบบหรือการ วางแผนโครงการ 2) การเตรียมปัจจัยนำเข้า 3) กระบวนการดำเนินงาน 4) ผลผลิตที่ได้จากโครงการ และ 5) การวิเคราะห์การลงทุน

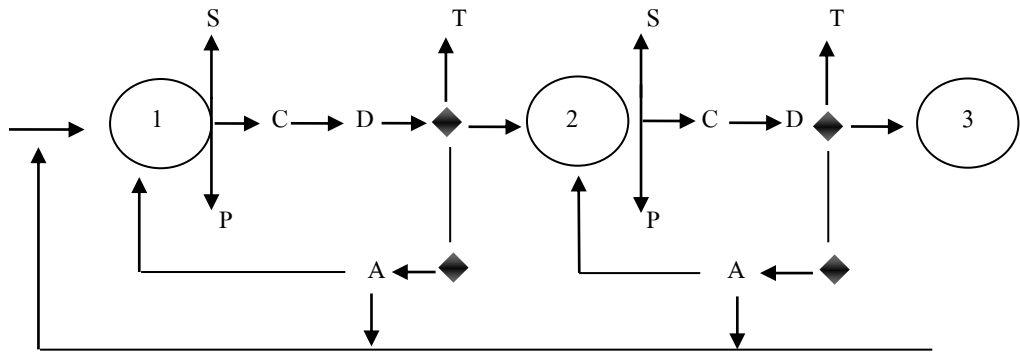

ภาพที่ 2.7 รูปแบบการประเมินของ Provus

แหล่งที่มา: สุวิมล ติรกานันท์, 2550: 46.

หมายเหตุ: A = มาตรฐาน (Standard)

P = การดำเนินงาน (Program Performance)

C = เปรียบเทียบ (Compare)

D = ไม่สอดคล้อง (Discrepancy Information)

T = ยกเลิก (Terminate)

A = การเปลี่ยนแปลง (Alteration)

กิจกรรมที่ 1 จะนำการดำเนินงาน (P) มาเปรียบเทียบ (C) กับมาตรฐาน (S) ถ้าพบว่าไม่สอดคล้อง (D) จะมีทางเลือกอยู่ 3 ทาง คือ ยุติโครงการ (T) หรือมีการเปลี่ยนแปลง (A) หรือกลับไปเริ่มต้นใหม่ หากมีความสอดคล้องก็จะดำเนินการในกิจกรรม 2 ต่อไป

2.1.4.10 รูปแบบการประเมินผลเชิงระบบ ((Input-Output Model หรือ System Approach Model) ของ Katz and Kahn)

ปัจจุบันแบบจำลองที่ผู้บริหารโครงการ หรือผู้ที่เกี่ยวข้องกับการประเมินผลโครงการด้านพัฒนาสังคมสังคมนิยมใช้ในการติดตาม และประเมินผลโครงการ คือ แนวคิดและตัวแบบการประเมินผลเชิงระบบ (Input Output Model หรือ System Approach Model) ที่มีหลักการสำคัญมุ่งเน้นประเมินด้วยวิธีการประเมินผลด้วยระบบวิเคราะห์ (Analytical Evaluation) เป็นการประเมินที่วิเคราะห์ปัจจัยนำเข้า (Inputs) กระบวนการ (Process) และผลผลิต (Outputs) ตลอดจนประเมินผลต่อเป้าหมาย (Outcomes) และผลกระทบ (Impacts) ที่คาดว่าจะเกิดขึ้นจากโครงการทั้งทางตรงและทางอ้อม ในมิติด้านบวกและด้านลบ (Katz and Kahn, 1978 อ้างถึงใน วรรณกาทองแดง, 2551: 25)

การประเมินผลโครงการในแนวคิดและแบบจำลอง Input-Output Model จึงถือว่าเป็นการตรวจสอบโครงการใน 2 ช่วงเวลา คือ การประเมินระหว่างการดำเนินโครงการ (On-Going Evaluation) ซึ่งเป็นการมุ่งประเมินประสิทธิภาพของการดำเนินโครงการเพื่อตรวจสอบกระบวนการดำเนินโครงการว่าได้ดำเนินเป็นไปตามแนวคิดและหลักการบริหารจัดการที่ดี เช่น แนวคิด PODC, POCDE หรือไม่ และเพื่อตรวจสอบวัดความก้าวหน้าของโครงการว่าได้ดำเนินเป็นไปตามแผนปฏิบัติการที่กำหนดหรือไม่ มากน้อยเพียงใด

สำหรับการประเมินหลังเสร็จสิ้นการดำเนินโครงการ (Ex-Post Evaluation) จะมุ่งเน้นการประเมินประสิทธิผล (Outputs) ของโครงการหรือตรวจสอบประเมินความสำเร็จผลสัมฤทธิ์ของโครงการว่าบรรลุวัตถุประสงค์หรือเป้าหมายหรือไม่ รวมถึงการประเมินผลต่อเป้าหมายหรือคุณประโยชน์ที่เกิดขึ้น (Outcomes) จากโครงการ ตลอดจนผลกระทบ (Impacts) ที่เกิดขึ้นทั้งที่คาดหวังและไม่คาดหวังจากโครงการในทิศทางที่ปรารถนาและไม่ปรารถนา

โดยสรุป การประเมินผลในรูปแบบ Input-Output Model มีหลักการสำคัญของการประเมิน คือ มุ่งเน้นประเมินประสิทธิภาพและประสิทธิผลของการดำเนินโครงการ (On-Going Evaluation) และประเมินหลังเสร็จสิ้นการดำเนินโครงการ (Ex-Post Evaluation) เพื่อรวบรวมและวิเคราะห์ข้อมูล เพื่อใช้ในการตัดสินใจในการตัดสินใจแก่ผู้บริหารว่าจะดำเนินการต่อไป จะต้องมีการปรับปรุงอะไรบ้าง หรือจะยุติโครงการ

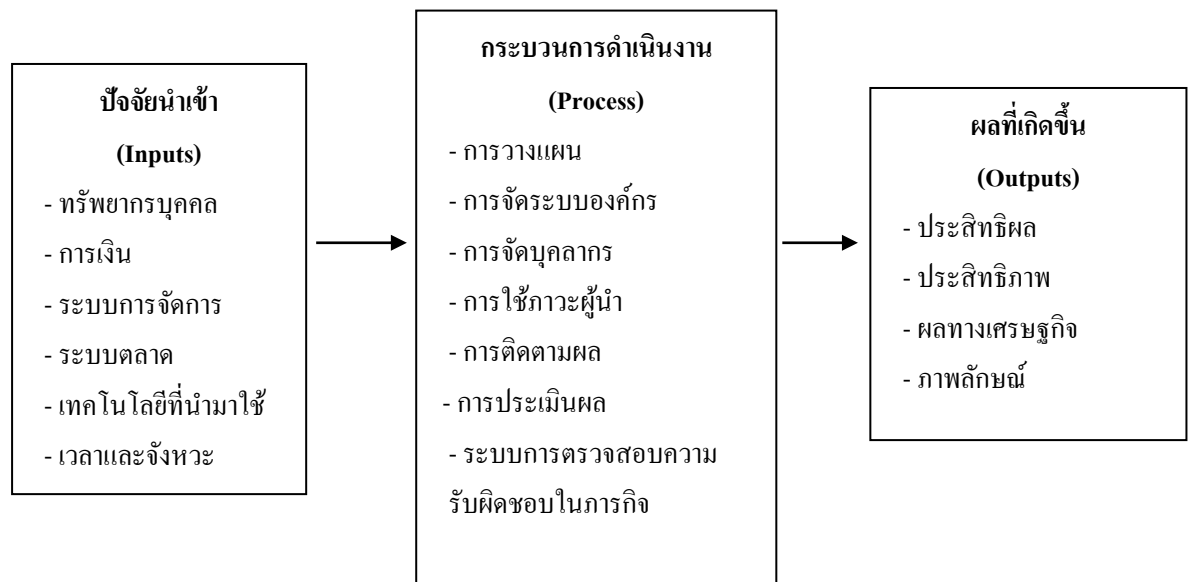

ภาพที่ 2.8 แบบจำลองการประเมิน Input-Output Model

แหล่งที่มา: Katz and Kahn, 1978 อ้างถึงใน วรรณภา ทองแดง, 2551: 25.

รูปแบบการประเมินโครงการเป็นสิ่งที่สร้างจากแนวคิด ทฤษฎี ประสบการณ์ หรือจินตนาการเพื่อถ่ายทอดให้ผู้เข้าใจง่ายนำไปปฏิบัติได้ ซึ่งรูปแบบการประเมินต่าง ๆ มีจุดเด่นและจุดด้อยต่างกันไป และผู้คิดเป็นชาวต่างชาติทั้งสิ้น เท่าที่มีการรวบรวมไว้การมีหลากหลายรูปแบบการนำมาใช้ผู้ประเมินต้องปรับให้สอดคล้องกับบริบทสังคมไทยจึงจะเอื้อต่อการประเมินผลและการพัฒนาโครงการได้เต็มที่ (พิสนุ ฟองศรี, 2549: 106)

### 2.1.5 ขั้นตอนการประเมินผลโครงการ

การประเมินโครงการมีขั้นตอนเช่นเดียวกับการประเมินสิ่งอื่น ๆ สำหรับสาระโดยสรุปของขั้นตอนการประเมินผลโครงการสามารถแบ่งได้เป็น 8 ขั้นตอน ได้ดังนี้ (พิสนุ ฟองศรี, 2549: 102-106)

1) การศึกษาแนวคิดการประเมินและศึกษาวิเคราะห์โครงการพร้อมทั้งข้อมูลที่เกี่ยวข้อง ผู้ประเมินต้องศึกษาแนวคิดการประเมินโครงการและสาระที่เกี่ยวข้อง รวมทั้งอาจศึกษาเรื่องการติดตามโครงการ และต้องวิเคราะห์โครงการที่จะประเมิน ทั้งจากเอกสาร บุคคลที่เกี่ยวข้อง เป็นต้น ผลจากการศึกษาจะทำให้ได้ข้อสรุปเพื่อไปกำหนดเป็นวัตถุประสงค์ หรือประเด็นการประเมิน และพัฒนาตัวชี้วัดในขั้นตอนต่อไป

2) การกำหนดวัตถุประสงค์หรือประเด็นการประเมินและตัวชี้วัด ซึ่งอาจกำหนดจากวัตถุประสงค์ของโครงการ รูปแบบการประเมิน ความต้องการของผู้ใช้ผลการประเมินหรือผู้ว่าจ้าง ประสบการณ์ของผู้ประเมินเอง เป็นต้น เมื่อได้วัตถุประสงค์หรือประเด็นการประเมินแล้ว ก็จะใช้เป็นกรอบในการเลือกพัฒนาหรือสร้างตัวชี้วัดให้สอดคล้องกับโครงการที่จะประเมิน ดังนั้นหากตัวชี้วัดไม่ชัดเจนพอก็จะส่งผลต่อการเตรียมงานในขั้นตอนต่อไป บางครั้งต้องกลับมาปรับแก้ตัวชี้วัดที่มี ตัวชี้วัดที่ชัดเจนจึงเป็นเรื่องที่สำคัญมากในการประเมินโครงการ

3) การกำหนดเกณฑ์และค่าน้ำหนัก (ถ้ามี) กล่าวคือ เกณฑ์ในที่นี้ หมายถึง เกณฑ์การตัดสินใจ ส่วนค่าน้ำหนัก หมายถึง ระดับความสำคัญของประเด็นการประเมินและตัวชี้วัด ยิ่งเกณฑ์มีความละเอียดและค่าน้ำหนักมีความสอดคล้องกับสภาพโครงการเท่าไร สารสนเทศจากการประเมินก็ยิ่งครอบคลุมชัดเจนมากขึ้นเท่านั้น แม้ว่าต้องแลกกับความยุ่งยากบ้างก็ตาม

4) การกำหนดกรอบแนวคิดและขอบเขตการประเมิน

5) การสร้างและพัฒนาเครื่องมือเก็บข้อมูล การประเมินต้องตัดสินใจผลจากสารสนเทศที่เก็บมาได้ โดยใช้เครื่องมือต่าง ๆ ตามตัวชี้วัดที่กำหนดไว้ ซึ่งมีความแตกต่างกันไปตามลักษณะเฉพาะของแต่ละโครงการ เครื่องที่นิยมใช้คือ แบบสอบถาม แบบสัมภาษณ์ แบบสังเกต

เป็นต้น มักจะต้องปรับหรือสร้างใหม่อยู่เสมอ และเมื่อสร้างแล้วถ้าเป็นไปได้ควรพัฒนาหาคุณภาพของเครื่องมือด้วย

6) การเก็บรวบรวมข้อมูล เป็นการปฏิบัติจริงในภาคสนามโดยการเก็บรวบรวมข้อมูลด้วยวิธีการต่าง ๆ เช่น การสอบถาม สัมภาษณ์ สังเกต ถ้าเป็นกรณีข้อมูลเชิงคุณภาพก็อาจใช้เทคนิคต่าง ๆ เพิ่ม เช่น การสัมภาษณ์กลุ่มแบบเจาะจง (Focus Group Interview) และการสังเกตแบบมีส่วนร่วม (Participant Observation) เป็นต้น

7) การวิเคราะห์ข้อมูล มักจะใช้สถิติพื้นฐานง่าย ๆ เช่น จำนวนนับ ความถี่ ร้อยละ และค่าเบี่ยงเบนมาตรฐาน อาจจะมีที่ยากขึ้นบ้างก็คือสถิติที่ใช้ทดสอบ ซึ่งมักจะเป็นการทดสอบที (t-Test) และสถิติที่ใช้หาคุณภาพเครื่องมือ เช่น การหาค่าความเที่ยงตรงโดยใช้สูตร KR-20 หรือ สูตรอัลฟ่า ( $\alpha$ ) ของ Cronbach

8) การเขียนรายงานการประเมิน รายงานการประเมินที่สมบูรณ์ จะมีโครงสร้างกับรายงานการวิจัยหรือวิทยานิพนธ์ คือ มีส่วนนำ ส่วนที่เป็นเนื้อหา 5 บท และส่วนท้ายซึ่งจะเป็นภาคผนวกต่าง ๆ อย่างไรก็ตามโครงการประเมินขนาดเล็กหรือมีความเร่งด่วน อาจเขียนรายงานการประเมินโครงการโดยสรุป ไม่ต้องมีโครงสร้างโดยสมบูรณ์อาจอนุญาตให้เขียนหน้าเดียว หรือเพียง 5-10 หน้าก็ได้

9) การประเมินงานประเมินโครงการ (ถ้ามี) ในที่นี้จะนำเสนอไว้ในลักษณะการตรวจสอบคุณภาพของรายงานการประเมินด้วยวิธีการต่าง ๆ ที่เหมาะสม เพื่อเป็นการกระตุ้นหรือเร่งรัดให้การประเมินโครงการมีคุณภาพมาตรฐานที่สูงขึ้น ปัจจุบันการประเมินนี้ยังได้รับความนิยมน้อยแต่คาดว่าในอนาคตจะต้องมีการนำไปใช้กันมากขึ้น

การดำเนินการประเมินผล เป็นกระบวนการปฏิบัติการประเมินผลโครงการให้สำเร็จสามารถจัดลำดับขั้นตอนการดำเนินการประเมินผลโครงการไว้ มีขั้นตอนและมีแนวปฏิบัติ ดังนี้ (สิน พันธุ์พินิจ, 2555: 176-177)

1) ขั้นตอนการวางแผนเก็บรวบรวมข้อมูล โดยเก็บรวบรวมข้อมูลตามระเบียบวิธีการวิจัยทางสังคมศาสตร์ ซึ่งมีแนวปฏิบัติดังนี้

- (1) กำหนดประเภทข้อมูล ปริมาณ/คุณภาพ
- (2) กำหนดแหล่งข้อมูล
- (3) กำหนดวิธีการเก็บรวบรวมข้อมูล เช่น สัมภาษณ์ สทนากลุ่ม แบบสอบถาม
- (4) คัดเลือกประชากรหรือกลุ่มตัวอย่าง

2) ขั้นตอนดำเนินการเก็บรวบรวมข้อมูล ทั้งข้อมูลเชิงปริมาณและคุณภาพ ด้วยวิธีการทดลอง กึ่งทดลองหรือสำรวจ และข้อมูลทฤษฎี ซึ่งมีแนวปฏิบัติดังนี้

- (1) มอบหมายงานผู้ประเมินผล
- (2) วัดเครื่องมือ วัสดุอุปกรณ์ให้พร้อม
- (3) ลงเก็บรวบรวมข้อมูลในสนามและมีปฏิสัมพันธ์กับผู้มีส่วนได้ส่วนเสีย
- (4) ติดตาม ตรวจสอบการเก็บรวบรวมข้อมูลให้ครบหรือมากที่สุด

3) ขั้นตอนการวิเคราะห์ข้อมูล โดยใช้โปรแกรมวิเคราะห์ที่มีพลังและเหมาะสม ซึ่งมีแนวปฏิบัติดังนี้

- (1) เตรียมข้อมูล และบรรณาธิกรข้อมูล
- (2) ทำการวิเคราะห์ข้อมูล ทั้งข้อมูลเชิงปริมาณหรือคุณภาพ
- (3) นำเสนอข้อมูลและแปลความข้อมูล สู่การจัดทำรายงานการประเมินผล

สำหรับ สมคิด พรหมขู้ (2542 อ้างถึงใน เจริญวิษณุ สมพษ์ธรรม, 2551: 290-191) กล่าวว่า การประเมินโครงการถือเป็นการวิจัยรูปแบบหนึ่ง มีกระบวนการดำเนินการประเมิน ซึ่งมีขั้นตอน ดังนี้

- 1) ประเมินอะไร: การวิเคราะห์โครงการที่มุ่งประเมิน
- 2) ทำไมจึงต้องประเมิน: หลักการและเหตุผลของการประเมิน
- 3) ประเมินเพื่ออะไร: กำหนดวัตถุประสงค์ของการประเมิน
- 4) มีแนวคิดทฤษฎีอะไรบ้าง: ศึกษาแนวคิด ทฤษฎี และแนวทางการประเมิน
- 5) จะประเมินได้อย่างไร: การออกแบบการประเมิน
  - (1) กำหนดรูปแบบการประเมิน
  - (2) กำหนดประเภทของตัวแปรหรือข้อมูล หรือตัวชี้วัด
  - (3) กำหนดแหล่งข้อมูล/ผู้ให้ข้อมูล
  - (4) กำหนดเครื่องมือ/วิธีการที่ใช้ในการเก็บรวบรวมข้อมูล
  - (5) กำหนดแนวทางวิเคราะห์ข้อมูล
  - (6) กำหนดเกณฑ์การประเมิน
- 6) เครื่องมือที่ใช้ในการประเมินมีอะไรบ้าง: เครื่องมือที่ใช้ในการประเมิน
- 7) จะเก็บรวบรวมข้อมูลด้วยวิธีการใด: การเก็บรวบรวมข้อมูล
- 8) จะสรุปข้อมูลให้มีความหมายได้อย่างไร: การวิเคราะห์ข้อมูล
- 9) จะนำผลการประเมินไปใช้ได้อย่างไร: การเขียนรายงานการประเมินผล



ในการดำเนินงานขั้นตอนที่ 1 ถึง 5 เมื่อเสร็จสิ้นถึงขั้นตอนที่ 5 ผลลัพธ์ของงานที่นักประเมินได้ก็คือ เค้าโครงการประเมิน (Evaluation Proposal) หรือแผนการประเมิน โครงการซึ่งอยู่ในสภาพพร้อมที่จะนำไปสู่การปฏิบัติจริงต่อไป

ในขณะที่ สุวิมล ตีรกานันท์ (2550: 13) ได้เสนอเกี่ยวกับขั้นตอนการประเมินโครงการไว้ว่า ในการดำเนินการประเมิน ขั้นตอนของการประเมินโดยละเอียดจะขึ้นอยู่กับสิ่งที่ประเมินและประเภทของการประเมิน โดยทั่วไปสามารถแบ่งคร่าว ๆ ดังภาพที่ 2.9

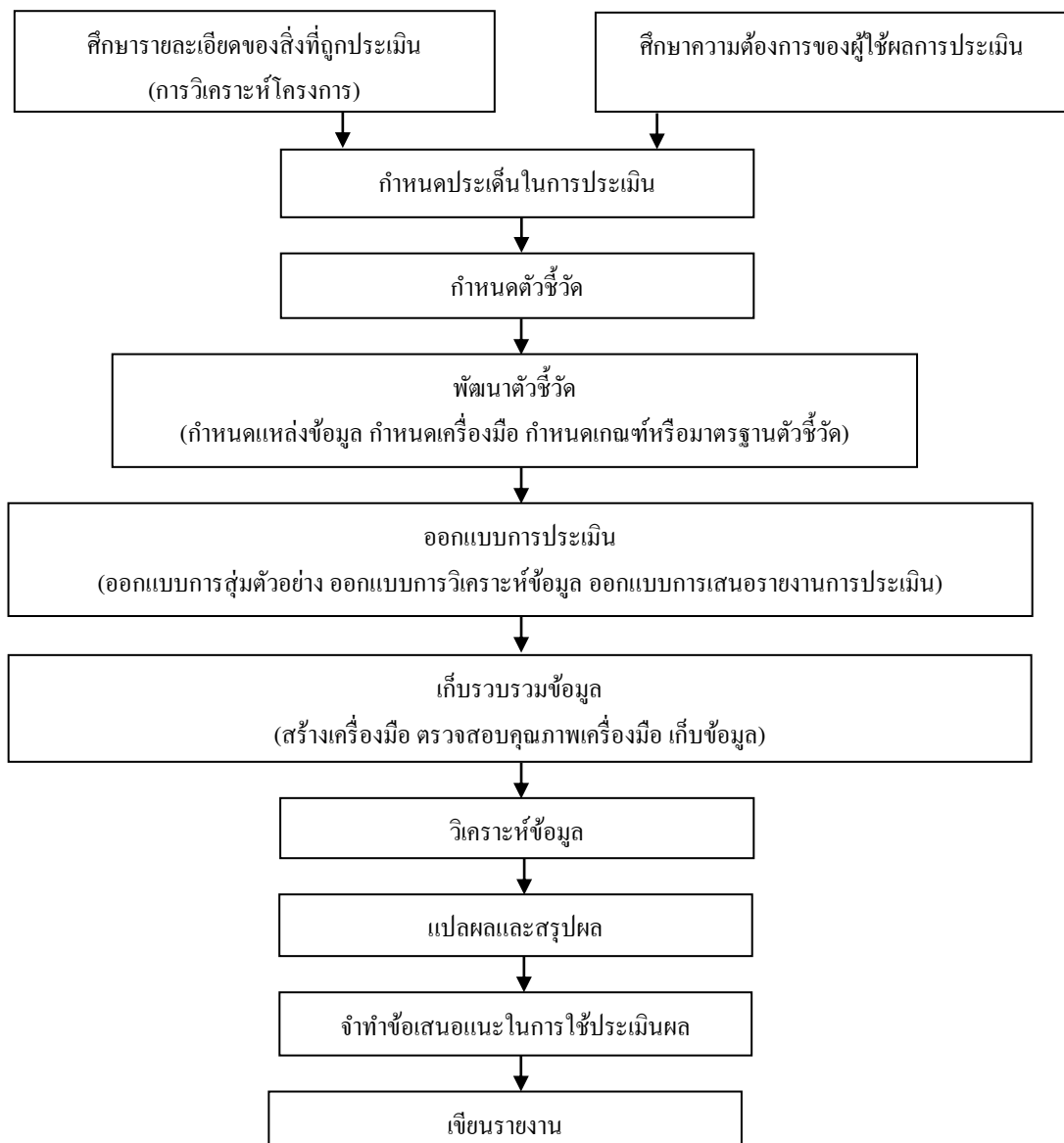

ภาพที่ 2.9 ขั้นตอนการประเมินโครงการ

แหล่งที่มา: สุวิมล ตีรกานันท์, 2550: 14.

## 2.1.6 เกี่ยวกับผู้ประเมินผลโครงการ

### 2.1.6.1 บทบาทของผู้ประเมินผลโครงการ

บทบาทของผู้ประเมินผล (Evaluator Role) หมายถึง การทำตามหน้าที่ของผู้ประเมินผลหรือนักประเมินผล โดยคุณลักษณะแล้วผู้ประเมินผลคือนักวิทยาศาสตร์ทางสังคมศาสตร์ ที่ประยุกต์ศาสตร์ทางวิทยวิธีการวิจัย (Research Methodology) มาใช้ในการประเมินผลอย่างถูกต้องภายใต้จรรยาบรรณที่จำทำให้ผู้ประเมินผลมีคุณธรรม จริยธรรม และความรับผิดชอบต่อสังคม เช่นเดียวกับผู้ที่อยู่ในวิชาชีพชั้นสูงอื่น ๆ ซึ่งบทบาทของผู้ประเมินผลโครงการดังต่อไปนี้ (ลินพันธุ์พินิจ, 2555: 157-158)

1) แสวงหาองค์ความรู้ที่เป็นนวัตกรรม (Innovative Knowledge) ด้านการประเมินผล เช่น ทฤษฎี รูปแบบ วิธีการ เทคโนโลยีมาพัฒนางานประเมินผลให้ก้าวหน้า มีประสิทธิภาพ น่าเชื่อถือ เผยแพร่และชี้แนะสังคมอย่างต่อเนื่อง

2) ทำการประเมินผลโครงการที่ได้รับมอบหมาย อันรวมถึงการประเมินผลโครงการในลักษณะต่าง ๆ เช่น การประเมินก่อนเริ่มโครงการเพื่อทราบบริบทของโครงการ ขณะดำเนินโครงการเพื่อทราบปัญหา ความก้าวหน้า ศักยภาพของโครงการ (Formative Evaluation) และการประเมินความสัมฤทธิ์ ผลลัพธ์ และผลกระทบของโครงการ (Summative Evaluation) รวมถึงการจัดทำรายงานผลการประเมินเผยแพร่

3) เป็นผู้สื่อสารผลการประเมิน (Evaluation Communicator) สู่นักเรียน นักศึกษา นักวิชาการ ได้รับทราบและนำไปประยุกต์ใช้ตามความเหมาะสม

4) เป็นคนกลางระหว่างนักวิจัยประยุกต์กับฝ่ายบริหาร เพราะบางองค์กรหรือบางหน่วยงานไม่เคยนำผลการประเมินไปใช้ เพราะผู้ประเมินผลอาจไม่เป็นที่สนใจ หรือผลการประเมินอาจสะท้อนถึงความล้มเหลวของโครงการขององค์กร ทั้ง ๆ ที่ได้ใช้เงิน เวลา และความคิดในการประเมินผลโครงการไปมาก นักประเมินผลจะเป็นผู้เชื่อมโยงให้ฝ่ายบริหารที่มีอำนาจตัดสินใจนำผลประเมินของผู้ประเมินผลที่เป็นนักวิจัยประยุกต์ไปใช้

5) เป็นผู้ที่ปฏิสัมพันธ์กับผู้มีส่วนได้ส่วนเสีย ผู้ประเมินผลโครงการจะต้องลงศึกษาข้อมูลด้วยการสังเกต สันทนาเป็นรายบุคคล สันทนากลุ่ม อภิปราย สัมภาษณ์ในเชิงลึก ตลอดสังเกตความเป็นอยู่ผู้มีส่วนได้ส่วนเสียอย่างใกล้ชิด จริงจัง และจริงจัง จึงจะได้ข้อมูลที่เป็นความจริงตามธรรมชาติ

6) เป็นผู้ให้คำปรึกษา ให้คำปรึกษาแก่ผู้มีส่วนได้ส่วนเสียได้อย่างอิสระ ให้ครอบคลุมสิ่งที่เขาสนใจ และให้ความสำคัญต่อสิ่งที่ผู้ประเมินต้องการ รวมทั้งการให้ความร่วมมืออื่น ๆ กับผู้มีส่วนได้ส่วนเสีย

7) เป็นผู้ให้ศึกษา ผู้ประเมินผลในฐานะเป็นนักสารสนเทศ (Informant) มีความรู้ ประสบการณ์ และความเชี่ยวชาญ จึงมีบทบาทสำคัญในการเป็นผู้สอนนักศึกษาในระดับต่าง ๆ ตามหลักสูตรของสถาบันการศึกษา ตลอดจนฝึกอบรมให้แก่ผู้สนใจทั่วไป

8) เป็นผู้อำนวยความสะดวก (Facilitator) อำนวยความสะดวกแก่ผู้มีส่วนได้ส่วนเสีย สาธารณชน นักวิชาการ นิสิต นักศึกษาในด้านต่าง ๆ เช่น การค้นหาความรู้ การสนับสนุนเทคโนโลยี การตรวจสอบเครื่องประเมินผล และการจัดเวทีสนทนากลุ่ม หรือเวทีชาวบ้าน เป็นต้น

9) เป็นหุ้นส่วนการพัฒนา (Development Partnership) ผู้ประเมินผลอาจมีพันธะสัญญา (Commitment) กับองค์กร ผู้มีส่วนได้ส่วนเสียในการร่วมกันพัฒนาองค์ความรู้ วิธีการประเมินผล การนำผลการประเมินไปใช้ รวมทั้งการให้การศึกษา อบรม ให้วิชาการ และวิชาชีพด้านประเมินผล คนในสังคมยอมรับและมองเห็นคุณค่าของการประเมินผลต่อการบริหาร การบริการสังคมเพื่อการพัฒนาในด้านต่าง ๆ

10) เป็นผู้ให้แสงสว่าง (Illuminator) ผู้ประเมินผลจะต้องทำหน้าที่นำองค์ความรู้ ประสบการณ์ ความเชี่ยวชาญ และจรรยาบรรณ ที่เป็นอาวุธทางปัญญามาติดใจกับประชาชนที่เป็นเหมือนประทีปส่องแสงสว่างให้สังคม ให้เป็นสังคมฐานความรู้ มีความเข้าใจ เกิดความคิดใหม่ในการประเมินผล และมีการเปลี่ยนแปลงไปสู่สังคมที่มีวัฒนธรรมการประเมินผล

นอกจากนี้ ผู้ประเมินผลอาจมีบทบาทอื่น ๆ อีก บางหน้าที่อาจเป็นบทบาทหลัก (Major Role) สำหรับคนหนึ่ง แต่อาจเป็นบทบาทรอง (Minor Role) ของผู้ประเมินบางคนแล้วแต่จะกำหนด อาจยึดจากการประกอบอาชีพหลัก อาชีพรองของการประเมินผล หรือการกำหนดขององค์กร อย่างไรก็ตามผู้ประเมินผลพึงตระหนักถึงความสำคัญของบทบาทดังกล่าวไว้ให้มาก และพึงระลึกว่าผู้ประเมินผลเป็นผู้พิพากษาคุณประโยชน์และคุณค่าของโครงการ จึงต้องยึดจรรยาบรรณอย่างหนักแน่น

#### 2.1.6.2 ประเภทของผู้ประเมินผลโครงการ

การประเมินผลโครงการมีความมุ่งหมายที่จะนำผลการประเมินออกเผยแพร่และสื่อสารสู่สาธารณชน ผู้มีส่วนได้ส่วนเสีย และเสนอต่อผู้มีอำนาจตัดสินใจในการบริหารโครงการ และนำผลการประเมินมาปรับปรุงโครงการให้ดีขึ้น ผู้ประเมินโครงการเปรียบเสมือนกรรมการตัดสินคุณค่าและคุณค่าของโครงการที่เที่ยงตรง ดังนั้นผู้บริหารโครงการจึงต้องมีแนวทางคัดเลือกผู้ประเมินผลโครงการที่มีความรู้ ความสามารถ ความเชี่ยวชาญ มีคุณธรรม จริยธรรม ไม่อคติ และให้ความสนใจต่อผลได้ ผลลัพธ์ของโครงการ (Evaluator) มีอยู่ 2 ประเภท คือ

ผู้ประเมินผลภายในและผู้ประเมินผลภายนอก ดังรายละเอียดต่อไปนี้ (สิน พันธุ์พินิจ, 2555: 158-160)

1) ผู้ประเมินผลภายใน กล่าวคือ ผู้ประเมินผลภายในองค์กร (Internal Evaluator) เป็นผู้ประเมินผลที่ทำงานประจำอยู่ภายในองค์กรเดียวกันกับ โครงการที่ดำเนินไปแล้ว เช่น อาจารย์และนักประเมินผลของมหาวิทยาลัย ทำการประเมินผลโครงการของมหาวิทยาลัย อาจารย์ภายในคณะทำการประเมินผลโครงการของตนเอง เป็นต้น การตัดสินใจเลือกผู้ประเมินผลภายในองค์กร ควรพิจารณาจากข้อดีข้อเสียของผู้ประเมินผลภายในดังตารางที่ 2.3

ตารางที่ 2.3 เปรียบเทียบข้อดี-ข้อเสียของผู้ประเมินผลภายใน

ข้อดี	ข้อเสีย
1. เป็นผู้ที่คุ้นเคยกับบริบทของโครงการที่จะประเมินผล	1. อาจมีอคติกับคณะดำเนินโครงการในเรื่องต่าง ๆ เช่น ผลและการรายงาน
2. มีความเข้าใจช่องทางการติดต่อสื่อสารภายในโครงการและชุมชน	2. อาจเป็นผู้มีภาระงานอื่น ๆ มาก และให้ความสนใจในการประเมินน้อย
3. สามารถจัดเตรียมการประเมินผลให้สอดคล้องสัมพันธ์กับผู้ดำเนินโครงการ	3. อาจไม่มีทักษะและความเชี่ยวชาญในการประเมินผล
4. มีความคุ้นเคยกับรายละเอียดของโครงการ	4. อาจไม่ให้ความสนใจต่อผลลัพธ์ของโครงการอย่างแท้จริง
5. มีความสนใจและตระหนักต่อความสำเร็จของโครงการ	5. อาจไม่ให้ความสนใจต่อผลลัพธ์ด้านลบโดยไม่คาดหวังหรือสิ่งที่ไม่มีประสิทธิภาพในโครงการ
6. เสียค่าใช้จ่ายน้อย	

แหล่งที่มา: สิน พันธุ์พินิจ, 2555: 159.

จะเห็นได้ว่าผู้ประเมินผลภายในองค์กรมีข้อดีและข้อเสียในลักษณะแตกต่างกัน แต่มีจำนวนข้อดีและข้อเสียใกล้เคียงกัน ผู้บริหารโครงการอาจต้องพิจารณาคัดเลือกในแง่มุมอื่นมาเปรียบเทียบก็ได้

2) ผู้ประเมินภายนอก กล่าวคือผู้ประเมินผลภายนอกองค์กร (External Evaluator) เป็นผู้ประเมินผลที่ทำงานประจำภายนอกองค์กร หรืออยู่คนละองค์กร คนละ

หน่วยงาน เช่น นักประเมินผลจากมหาวิทยาลัยแห่งหนึ่งไปประเมินผลให้จังหวัด กรม หรือ มหาวิทยาลัยอื่น เป็นต้น การตัดสินใจเลือกผู้ประเมินผลภายนอกควรพิจารณาจากข้อดีและข้อเสีย ดังตารางที่ 2.4

ตารางที่ 2.4 เปรียบเทียบข้อดี-ข้อเสียของผู้ประเมินผลภายนอก

ข้อดี	ข้อเสีย
1. อาจมีสมรรถนะในการประเมินผลโครงการมาก	1. อาจใช้เวลาในการทำความเข้าใจและความต้องการในการประเมินผลนาน
2. นำความเป็นวัตถุวิสัย (Objectivity) จากภายนอกมาใช้ โดยไม่มีอคติ	2. ขาดความสัมพันธ์กับการดำเนินโครงการ และขาดความสัมพันธ์กับผู้ดำเนินโครงการ
3. อาจมีความสนใจในผลลัพธ์ของโครงการมาก	
4. ให้ความสำคัญต่อการประเมิน	
5. รักษาชื่อเสียง เกียรติ และศักดิ์ศรีของคณะและสถาบันของผู้ประเมินผล	

แหล่งที่มา: สีน พันธุ์พินิจ, 2555: 160.

จะเห็นว่าผู้ประเมินผลภายนอกยังมีข้อดีมากกว่าข้อเสียอยู่หลายประการ ซึ่งโดยทั่วไปแล้วหน่วยงานมักจะเลือกใช้ผู้ประเมินผลภายนอกที่มีความเชี่ยวชาญ และความเป็นมืออาชีพ (Professional) มากกว่าผู้ประเมินภายใน จึงทำให้เกิดอาชีพนักประเมินผลเพิ่มขึ้น

#### 2.1.6.3 จรรยาบรรณของผู้ประเมินผลโครงการ

จรรยาบรรณในการประเมิน ถือเป็นหลักในการประพฤติปฏิบัติของนักประเมินเพื่อช่วยให้การดำเนินงานประเมินโครงการมีมาตรฐานและได้ผลการประเมินที่มีความถูกต้อง มีความน่าเชื่อถือและสร้างความมั่นใจให้กับผู้ใช้ผลการประเมินเพื่อการตัดสินใจเกี่ยวกับโครงการได้ จรรยาบรรณในการประเมินจึงมีความสำคัญทั้งต่อนักประเมิน ผู้ใช้ผลประเมิน และผู้เกี่ยวข้องกับโครงการ รวมทั้งวงการวิชาการและวงการวิชาชีพการประเมิน ดังนั้นนักประเมินควรปฏิบัติตามจรรยาบรรณในการประเมินโครงการ ดังต่อไปนี้ (พิชิต ฤทธิ์จรูญ, 2555: 569-770, 773)

1) กำหนดประเด็นและคำถามในการประเมินให้ครอบคลุมชัดเจน และตรงตามความต้องการที่จะใช้ผลการประเมิน โดยจะต้องศึกษาวิเคราะห์โครงการที่มุ่งประเมินและแสวงหาข้อมูลจากผู้ต้องการใช้สารสนเทศจากการประเมินเพื่อให้สามารถตอบสนองความต้องการใช้สารสนเทศได้อย่างแท้จริง

2) ออกแบบและวางแผนการประเมินอย่างเป็นระบบ โดยกำหนดประเด็นการประเมิน ตัวบ่งชี้การประเมิน กำหนดแหล่งข้อมูลหรือผู้ให้ข้อมูลสำคัญที่สามารถให้ข้อมูลในการประเมินได้อย่างถูกต้อง น่าเชื่อถือ ครอบคลุม พัฒนาเครื่องมือให้เหมาะสม ตรวจสอบคุณภาพเครื่องมือ เก็บรวบรวมข้อมูลให้ครอบคลุมครบถ้วน วิเคราะห์ข้อมูลและสรุปผลตามข้อเท็จจริง

3) นำเสนอรายงานผลการประเมินให้ครอบคลุมครบถ้วนคำถามประเมินสามารถสื่อความหมายได้ ให้ผลการประเมินมีความน่าเชื่อถือและมั่นใจในการตัดสินใจเกี่ยวกับโครงการได้ รวมทั้งให้ข้อเสนอแนะในการสารสนเทศจากการประเมินไปใช้โดยตั้งอยู่บนฐานข้อมูลสารสนเทศที่ได้จากการประเมิน

4) ดำเนินการประเมินด้วยความสามารถให้เต็มตามศักยภาพ ซึ่งนักประเมินจะต้องเรียนรู้และพัฒนาตนเองอย่างต่อเนื่องเพื่อให้ความเชี่ยวชาญทางด้านการประเมินอย่างแท้จริง

5) ปฏิบัติตนด้วยการให้เกียรติผู้ที่ให้ประเมินและผู้ที่เกี่ยวข้องกับโครงการ สื่อสารเจรจาต่อรองในการดำเนินงานอย่างโปร่งใส มีความตั้งใจจริงในการดำเนินการประเมินโครงการให้สำเร็จและสามารถนำผลการประเมินไปใช้ประโยชน์ได้จริง

6) มีความมุ่งมั่นพยายามในการประเมินให้เป็นไปตามโครงการประเมินจนสามารถเสนอรายงานการประเมินโครงการให้ทันต่อเวลาที่ผู้เกี่ยวข้องกับโครงการนำไปใช้ประกอบการตัดสินใจเกี่ยวกับโครงการได้

7) มีความซื่อสัตย์ในการดำเนินงานประเมินทุกขั้นตอน ตั้งมั่นต่อการคิดดี ทำดีและปรารถนาดีต่อบุคคลและองค์กรที่มอบหมายให้นักประเมินได้ดำเนินการประเมินโครงการ

8) มีความรับผิดชอบต่อการประเมินและส่วนรวม สามารถตรวจสอบได้ทุกขั้นตอนของการดำเนินงาน รวมทั้งรับผิดชอบต่อสิ่งที่ได้นำเสนอไว้ในรายงานการประเมินว่าเป็นข้อเท็จจริงที่เชื่อถือได้ และรับผิดชอบผลที่ตามมาจากการใช้ผลการประเมินดังกล่าวด้วย

9) ยอมรับทั้งข้อคิดเห็นและเสียงสะท้อนจากผู้ที่เกี่ยวข้องในการประเมิน และผู้ให้ผลการประเมิน และยินดีที่จะนำมาปรับปรุงแก้ไขรายงานการประเมินให้มีความสมบูรณ์

แต่จะต้องไม่ใช่การแก้ไขที่มีผลประโยชน์แอบแฝงที่ขาดหลักวิชาการ และผิดหลักจรรยาบรรณในการประเมิน

10) ต้องตอบสนองความต้องการและรักษาผลประโยชน์ในเชิงสาธารณะ โดยต้องมองให้ไกลในระยะยาวของการที่จะอยู่ในวงการวิชาการและวงการวิชาชีพการประเมินเพื่อสร้างสรรค์สิ่งที่เป็นคุณประโยชน์ต่อการพัฒนางาน และพัฒนาการประเมินต่อไป

สำหรับ เยาวดี ราชชัยกุล (2546 อ้างถึงใน เจริญวิษณุ สมพงษ์ธรรม, 2551: 295) ได้กล่าวถึงจรรยาบรรณของนักประเมิน โครงการที่สำคัญ มีดังนี้

- 1) ต้องมีความซื่อสัตย์ต่อวิชาชีพ
- 2) มีความรับผิดชอบ
- 3) รักษาความลับอย่างเคร่งครัด
- 4) ต้องไม่ละเมิดสิทธิเสรีภาพของผู้อื่นในการติดตามข้อมูล
- 5) มีคุณธรรม

ในขณะที่ เชาวน์ อินโย (2553: 530-531) ได้อธิบายเพิ่มเติมเกี่ยวกับจรรยาบรรณการประเมิน โครงการในประเด็นที่เกี่ยวกับกิจกรรมทางการประเมินและการวิจัยกับกลุ่มตัวอย่างที่ผู้ประเมินหรือผู้วิจัยต้องปกป้องกลุ่มตัวอย่าง ได้แก่ ชนกลุ่มน้อย หญิงตั้งครรภ์ นักโทษ ผู้ป่วย คนพิการทางสมอง และการดำเนินกิจกรรมที่มากไปกว่าปกติในชีวิตประจำวัน นอกจากนี้ยังกล่าวถึงกิจกรรมการประเมินและการวิจัยที่ได้รับการยกเว้นในการปกป้องกลุ่มตัวอย่างที่เป็นมนุษย์เป็นกิจกรรมที่ทำในระดับปกติในชีวิตประจำวัน ไม่ได้ทำให้เกิดความเสี่ยงใด ๆ เช่น การเก็บข้อมูลตัวอย่างเลือด การตรวจเสมหะ ผิวหนัง การเอกซเรย์ อัลตราซาวด์ เป็นต้น

### 2.1.7 ประโยชน์ของการประเมินผลโครงการ

เชาวน์ อินโย (2553: 77) ได้กล่าวถึงประโยชน์ของการประเมินโครงการที่มีต่อการบริหารจัดการโครงการ ซึ่งสรุปได้ดังนี้

1) ช่วยให้ได้ข้อมูลสารสนเทศต่าง ๆ เกี่ยวกับโครงการที่นำไปใช้ประกอบการตัดสินใจเกี่ยวกับการกำหนดโครงการ การตรวจสอบความพร้อมของทรัพยากรต่าง ๆ ที่จำเป็นต้องใช้ในการดำเนินโครงการ ตลอดจนความเป็นไปได้ในการจัดทำโครงการ

2) ช่วยให้ทราบข้อมูลสารสนเทศเกี่ยวกับความก้าวหน้า ปัญหาและอุปสรรคของโครงการที่นำมาใช้ประกอบการตัดสินใจเพื่อการปรับปรุง หรือเปลี่ยนแปลงแก้ไขการดำเนินโครงการให้เป็นไปตามทิศทางที่ต้องการ

3) ช่วยให้ได้ข้อมูลสารสนเทศเกี่ยวกับความสำเร็จและความล้มเหลวของโครงการที่นำมาใช้ประกอบการตัดสินใจและวินิจฉัยว่าจะดำเนินการในช่วงต่อไป ยกเลิกหรือปรับขยายการดำเนินโครงการต่อไปอีก

4) ช่วยให้ได้ข้อมูลสารสนเทศที่บ่งบอกถึงประสิทธิภาพของโครงการว่าเป็นอย่างไร คຸ້มค้ำกับการลงทุนหรือไม่

5) ช่วยให้เกิดการเสริมแรง สร้างพลังใจให้กับผู้ปฏิบัติงานในโครงการเมื่อทราบผลสำเร็จ จุดเด่น หรือจุดด้อยของโครงการ โดยจะมุ่งเน้นปรับปรุง และพัฒนาการดำเนินโครงการให้มีคุณภาพและมาตรฐานสูงขึ้นซึ่งจะเกิดคุณค่าและประโยชน์สูงสุดต่อผู้รับบริการหรือองค์กร

ในขณะที่บุคคลภายนอกทั่ว ๆ ไป มักจะมองสรุปประโยชน์ของการประเมินโครงการในแง่ประเด็นใหญ่ ๆ ว่าเป็นการบ่งชี้ว่าโครงการบรรลุวัตถุประสงค์หรือไม่ โครงการดีหรือไม่ดี มีประสิทธิภาพหรือไม่มี เป็นต้น แต่สำหรับบุคคลที่คุ้นเคยและเกี่ยวข้องกับการประเมินโครงการนั้น ทราบดีว่าการประเมินโครงการมีประโยชน์และแง่มุมเชิงรายละเอียดคนานาประการ ดังที่ ฐาปนา ฉิ้นไพศาล และอัจฉรา ชีวะตระกูลกิจ (2542 อ้างถึงใน เจริญวิษณุ สมพงษ์ธรรม, 2551: 273-274) ได้กล่าวไว้ว่า

1) เพื่อช่วยในการตัดสินใจก่อนจะเริ่มจัดทำโครงการ อันได้แก่ กิจกรรมต่าง ๆ เพื่อค้นหาความต้องการเกี่ยวกับโครงการ ทดสอบเกี่ยวกับแนวความคิดด้านเทคนิคและแหล่งทุน และความเป็นไปได้ในการจัดทำโครงการ เป็นต้น ซึ่งตรงกับการประเมินที่เรียกว่า “การศึกษาความเป็นไปได้”

2) เพื่อช่วยสำหรับการตัดสินใจว่าควรขยาย ดำเนินการต่อ หรือรับรองยุติโครงการได้แก่ การประเมินแบบการประเมินผลลัพท์รวม

3) เพื่อช่วยในการตัดสินใจเกี่ยวกับการปรับปรุงและเปลี่ยนแปลงโครงการในแง่มุมใดหรือจุดหนึ่งจุดใดช่วงระยะเวลาที่โครงการกำลังดำเนินอยู่ในส่วนที่เกี่ยวข้องกับวัตถุประสงค์ บุคลากรหรือระบบการให้บริการ หรือตรวจสอบเนื้อหาของโครงการนั้น ๆ เป็นต้น ซึ่งได้แก่ การประเมินแบบแผนรวมทั้งหมด

4) เพื่อเป็นประจักษ์พยานและเป็นเครื่องมือในการหาสนับสนุนเกี่ยวกับโครงการทางด้านสาธารณสุข การเมือง การเงิน และด้านวิชาชีพ เป็นต้น

5) ในทางตรงกันข้ามก็อาจเป็นเครื่องช่วยทำให้ถูกโจมตีในเรื่องดังกล่าวได้เช่นกัน

6) เพื่อช่วยส่งเสริมให้เกิดความเข้าใจและความรู้พื้นฐานในระบบการพัฒนาสังคมในด้านวิทยาการสังคมวิทยา จิตวิทยา และอื่น ๆ นอกเหนือไปจากการให้ความรู้ ข้อเท็จจริง และความเข้าใจที่เกี่ยวกับโครงการที่ประเมิน



7) เพื่อจัดซื้อผิดพลาดทั้งหลาย โดยเฉพาะอย่างยิ่งในเรื่องเวลาและค่าใช้จ่ายก่อนที่จะมีการดำเนินโครงการ ทำให้การวางแผนและปฏิบัติมีโอกาสสอดคล้องกันได้ง่าย

8) ในระหว่างปฏิบัติงานถ้าเกิดข้อผิดพลาด ไม่สอดคล้องกันระหว่างแผนกับการปฏิบัติยังสามารถปรับปรุงแผนหรือปรับปรุงการปฏิบัติให้สอดคล้องกันได้โดยไม่ต้องเสียเวลาไปเริ่มใหม่

9) เมื่อประเมินผลหลังจากทำโครงการยังได้ทราบความสำเร็จของการปฏิบัติงาน ผลกระทบของโครงการอื่น ข้อบกพร่องของโครงการเพื่อที่จะได้นำไปปรับปรุงแก้ไขในโครงการในลักษณะเดียวกัน เพื่อป้องกันประวัติซ้ำรอยต่อไป

10) เพื่อประโยชน์แก่การวางแผนในโครงการต่อเนื่อง

11) เหมาะสำหรับโครงการที่ทำการลงทุนมาก ๆ โครงการที่ต้องใช้เงินมาลงทุนสูง โครงการที่มีความเสี่ยงสูง โครงการที่อันตรายสูง โครงการเหล่านี้ควรจะมีการวางแผน และปฏิบัติเพียงครั้งเดียวไม่ใช่รอประเมินครั้งสุดท้ายถ้าวางแผน ไม่ตรงกับปฏิบัติจึงค่อยมาวางแผนใหม่ซึ่งอาจก่อให้เกิดความเสียหายอย่างใหญ่หลวง

12) สามารถจัดสรรทรัพยากรที่มีอยู่อย่างจำกัดก่อให้เกิดประโยชน์มากที่สุด

## 2.2 แนวคิดเกี่ยวกับการมีส่วนร่วม

### 2.2.1 ความหมายของการมีส่วนร่วม

United Nation (1981 อ้างถึงใน มรรษมน บัวภา, 2553: 55) ได้ให้ความหมายการมีส่วนร่วมว่า การมีส่วนร่วม หมายถึง การที่สมาชิกทุกคนในชุมชนสามารถมีโอกาสเข้าดำเนินการและมีอิทธิพลในกิจกรรม และกระบวนการพัฒนาทั้งยังได้รับผลแห่งการพัฒนาเสมอกันอีกด้วยโดยมีลักษณะที่สำคัญ คือ

- 1) เข้าร่วมดำเนินการในความพยายามในการพัฒนา
- 2) ได้รับส่วนแบ่งในผลประโยชน์ของการกระทำตามที่ควรจะเป็น
- 3) มีส่วนร่วมในการตัดสินใจ และกำหนดเป้าหมายนโยบาย การวางแผนรวมทั้ง

กิจกรรมในโครงการ

White (1982 อ้างถึงใน วิไลวัลย์ เจริญทรัพย์, 2554: 12) ได้ให้คำจำกัดความว่า “การมีส่วนร่วมประกอบด้วย 3 มิติด้วยกัน คือ มิติที่หนึ่ง คือ การมีส่วนร่วมในการตัดสินใจ อะไรควรทำและทำอย่างไร มิติที่สอง คือ มีส่วนร่วมเสียสละในการพัฒนาการลงมือปฏิบัติการตามที่ได้ตัดสินใจ และมิติที่สาม การมีส่วนร่วมในการแบ่งปันผลประโยชน์ที่เกิดจากการดำเนินงาน” นอกจากนั้นการ

มีส่วนร่วมยังช่วยความรู้สึกรับผิดชอบและความเป็นเจ้าของให้เกิดขึ้นกับประชาชน ทำให้การดำเนินโครงการต่าง ๆ ที่กำหนดไว้ประสบความสำเร็จได้

ยูวัฒน์ วุฒิเมธี (2525 อ้างถึงใน ศิริพร พรรณพัฒน์กุล, 2556: 29) ได้ให้ความหมายของการมีส่วนร่วมของประชาชน หมายถึง การเปิดโอกาสให้ประชาชนได้มีส่วนร่วมในการคิดริเริ่ม การตัดสินใจ การร่วมมือปฏิบัติและรับผิดชอบในเรื่องต่าง ๆ อันมีผลกระทบต่อประชาชน การที่สามารถให้ประชาชนมีส่วนร่วมในการพัฒนาชนบทเพื่อแก้ไขปัญหาและนำมาซึ่งสภาพความเป็นอยู่ของประชาชนที่ดีขึ้นได้นั้น ผู้นำการเปลี่ยนแปลงต้องรับปรัชญาที่ว่า มนุษย์ทุกคนต่างก็มีความปรารถนาที่จะอยู่ร่วมกันกับผู้อื่นอย่างมีความสุข ได้รับความเป็นธรรมและเป็นที่ยอมรับของผู้อื่น และพร้อมจะอุทิศตนเพื่อกิจกรรมของชุมชน ขณะเดียวกันต้องยอมรับความเป็นจริงที่ว่ามนุษย์นั้นสามารถพัฒนาได้ต้องมีโอกาสและได้รับการชี้แนะที่ถูกต้อง

สุรเดช มาสินทรัพย์ (2545 อ้างถึงใน จุฬาทรร ปานชัย, 2555: 19) กล่าวว่า การมีส่วนร่วมของประชาชน หมายถึง กระบวนการที่ประชาชนเข้ามาเกี่ยวข้องกับงานพัฒนา การร่วมคิดร่วมตัดสินใจและการแก้ปัญหาาร่วมกันด้วยความคิดสร้างสรรค์ร่วมกับวิทยาการที่เหมาะสม ตลอดจนสนับสนุนติดตามผลการปฏิบัติงานขององค์กรเจ้าหน้าที่ที่เกี่ยวข้อง

กรรณิกา ชมดี (2524 อ้างถึงใน เสาวนีย์ ไชยมุข, 2554: 8) ได้ให้ความหมายว่า ความร่วมมือของประชาชนไม่ว่าของปัจเจกบุคคลหรือกลุ่มคนที่เห็นพ้องต้องกันและเข้าร่วมรับผิดชอบเพื่อดำเนินการพัฒนาและเปลี่ยนแปลงไปในทิศทางที่ต้องการ โดยกระทำผ่านกลุ่มองค์กรเพื่อให้บรรลุถึงความเปลี่ยนแปลงที่พึงประสงค์

นิรันดร์ จงวุฒิเวศย์ (2550: 25) กล่าวว่า การมีส่วนร่วม หมายถึง การเข้าไปเกี่ยวข้องกับทางความคิด จิตใจ อารมณ์และทางกาย การมีส่วนร่วมมีความหมายมากกว่าการเป็นส่วนหนึ่ง การมีส่วนร่วมมีความหมายทั้งในเชิงปริมาณและคุณภาพ การมีส่วนร่วมครอบคลุมทั้งมิติด้านความสามารถ เวลา และ โอกาสที่จะมีส่วนร่วม การมีส่วนร่วมเป็นการกระทำจึงมีทั้งผู้กระทำ ผู้ถูกกระทำหรือผู้รับผลและสาธารณชนผู้เป็นบริบทของการกระทำ

ดิเรก ก้อนกลีบ (2525 อ้างถึงใน สมชัย ศรีศิริสิทธิกุล, 2546: 27) กล่าวว่า การมีส่วนร่วม หมายถึง กระบวนการที่ส่งเสริมให้ประชาชนในระดับท้องถิ่นเข้ามามีบทบาทในการพัฒนาเปลี่ยนแปลงชนบทอย่างกว้างขวาง การมีส่วนร่วมของประชาชน เป็นการให้ความสำคัญแก่การพัฒนาทรัพยากรกำลังคน โดยเฉพาะอย่างยิ่งในด้านคุณภาพกำลังคน การมีส่วนร่วมของประชาชนทำให้นักวางแผนพัฒนาได้รับรู้ข้อเท็จจริงและแนวความคิดเห็นจากประชาชนในระดับท้องถิ่นโดยตรงจึงนับได้ว่าเป็นประโยชน์และจำเป็นต่อการพัฒนาชนบท

ณัฐชา อุ๋นทองดี (2556: 11) สรุปความหมายของการมีส่วนร่วมของประชาชนว่า หมายถึง กระบวนการซึ่งประชาชนหรือผู้มีส่วนได้เสียมีโอกาสแสดงทรรศนะและเปลี่ยนข้อมูลและความคิดเห็นเพื่อแสวงหาทางเลือกและการตัดสินใจต่าง ๆ เกี่ยวกับโครงการหรือกิจกรรมที่เหมาะสมและเป็นที่ยอมรับร่วมกัน โดยทุกฝ่ายที่เกี่ยวข้องควรได้เข้าร่วมตั้งแต่เริ่มจนถึงการติดตามและประเมินผลเพื่อให้เกิดความเข้าใจและการรับรู้ เรียนรู้ การปรับเปลี่ยนโครงการหรือกิจกรรมร่วมกัน โดยมีการสื่อสารสองทาง

ศิริพร พรรณพัฒนกุล (2556: 31) กล่าวว่าโดยสรุปว่าการมีส่วนร่วม หมายถึง การที่ประชาชนเข้ามามีส่วนเกี่ยวข้องกับกิจกรรมต่าง ๆ ซึ่งประชาชนได้มีส่วนเกี่ยวข้องกับทั้งทางด้านอารมณ์ จิตใจและทรัพย์สิน โดยที่ประชาชนได้เข้ามามีส่วนเกี่ยวข้องในทุกขั้นตอนกระบวนการต่าง ๆ ของกิจกรรมนั้น ๆ ตั้งแต่การร่วมคิดวางแผนตัดสินใจ ร่วมดำเนินการ ร่วมติดตามประเมินผลการปฏิบัติงาน ร่วมได้รับผลประโยชน์และร่วมรับผิดชอบในการแก้ปัญหาาร่วมกัน

ทัศนีย์วรรณ นวลหนู (2556: 26) ได้สรุปความหมาย การมีส่วนร่วม หมายถึง การที่บุคคลหรือกลุ่มเข้าร่วมกับการตัดสินใจเพื่อร่วมกำหนดกลยุทธ์ในการพัฒนา การจัดสรรทรัพยากร การแก้ไขปัญหาเพื่อตอบสนองความต้องการของประชาชนในชุมชน

## 2.2.2 ความหมายเกี่ยวกับการมีส่วนร่วมของประชาชน

การมีส่วนร่วมของประชาชนสามารถจำแนกความหมายทั้งในด้านการเมือง จิตวิทยา และการพัฒนาได้ดังต่อไปนี้ (จิราณีย์ พันมูล, 2554: 49)

### 2.2.2.1 ความหมายการมีส่วนร่วมทางการเมือง

การมีส่วนร่วมทางการเมือง คือ การเข้าไปทำกิจกรรมโดยใจสมัครของแต่ละบุคคลในทางการเมืองหรือเข้าไปมีส่วนเกี่ยวข้องกับการเลือกตั้งผู้นำหรือผู้บังคับบัญชา การเข้าไปกำหนดนโยบายและการนำนโยบายลงไปปฏิบัติ รวมทั้งการเข้าไปมีส่วนร่วมในการพิจารณาผลกระทบของนโยบายเพื่อนำมาแก้ไขปรับปรุงนโยบายใหม่อีกครั้ง หรือเข้าไปมีส่วนร่วมในการตัดสินใจในระดับต่าง ๆ ทางการบริหารจัดการทางการเมืองเพื่อกำหนดความต้องการในชุมชนของตน (Erwin 1981 อ้างถึงใน จิราณีย์ พันมูล, 2554: 49)

### 2.2.2.2 ความหมายการมีส่วนร่วมทางจิตวิทยา

การมีส่วนร่วมทางจิตวิทยานั้นเป็นการมีส่วนร่วมที่เกี่ยวข้องทางจิตใจและอารมณ์ (Mentl and Emotioal Involvement) ของบุคคลหนึ่งในสถานการณ์กลุ่ม (Group Situation) โดยมีการเปลี่ยนแปลงทัศนคติและพฤติกรรมของบุคคล ซึ่งผลของการเกี่ยวข้องดังกล่าวเป็นเหตุเร้าใจให้

กระทำการ (Contribution) ให้บรรลุจุดมุ่งหมายของกลุ่มกับทั้งทำให้เกิดความรู้สึกร่วมรับผิดชอบกับกลุ่ม (นิรันดร์ จงวุฒิเวศย์ 2527 อ้างถึงใน จิราธิย์ พันมุล, 2554: 49)

### 2.2.2.3 ความหมายการมีส่วนร่วมทางการพัฒนา

การมีส่วนร่วมทางการพัฒนา คือ การที่ประชาชนในชุมชนมีส่วนร่วมในการตัดสินใจกำหนดนโยบายการพัฒนาของชุมชนหรือท้องถิ่นซึ่งเป็นลักษณะการมีส่วนร่วมในกระบวนการพัฒนา โดยให้ประชาชนมีส่วนร่วมในกระบวนการพัฒนาตั้งแต่เริ่มต้นจนสิ้นสุดโครงการ ได้แก่ การมีส่วนร่วมในการค้นหาปัญหา กำหนดวัตถุประสงค์และแผนงาน การปฏิบัติตามแผนงานโครงการ การควบคุมประเมินผลโครงการต่าง ๆ ของชุมชนและมีส่วนร่วมในการรับประโยชน์ที่ได้จากการพัฒนา ฉะนั้นการมีส่วนร่วมในกระบวนการพัฒนาดังกล่าวต้องเปิดโอกาสให้ประชาชนได้มีส่วนร่วมในการคิดริเริ่ม การตัดสินใจ การร่วมมือปฏิบัติและรับผิดชอบในทุกขั้นตอนของกระบวนการพัฒนาเพื่อสามารถแก้ไขปัญหาที่มาซึ่งสภาพความเป็นอยู่ของประชาชนในชุมชนดีขึ้นและก่อให้เกิดการถึงตนเองได้ในที่สุด การมีส่วนร่วมของประชาชนในการพัฒนาชุมชนนั้นมีกลุ่มคนที่เข้ามาเกี่ยวข้องด้วยกันอยู่ 4 กลุ่ม คือ กลุ่มสมาชิกในชุมชน กลุ่มผู้นำชุมชนหรือท้องถิ่น กลุ่มเจ้าหน้าที่ของรัฐ และกลุ่มบุคคลภายนอกชุมชน อาทิ นักพัฒนาเอกชน นักวิชาการ สื่อมวลชน เป็นต้น (วิรัชศักดิ์ อนันตมงคล, 2546 อ้างถึงใน จิราธิย์ พันมุล, 2554: 49)

สรุปได้ว่า การมีส่วนร่วมของประชาชน คือ การที่ประชาชนเข้าไปมีส่วนเกี่ยวข้องในการดำเนินกิจกรรมทางการเมืองและกิจกรรมทางการพัฒนาต่าง ๆ อย่างต่อเนื่องโดยที่ประชาชนเข้าไปเกี่ยวข้องด้วยใจสมัครทั้งทางจิตใจ อารมณ์และพฤติกรรม ผ่านการมีส่วนร่วมในการคิดตัดสินใจร่วมลงมือปฏิบัติและมีส่วนร่วมในการรับผิดชอบ

### 2.2.3 ทฤษฎีเกี่ยวกับการมีส่วนร่วม

อำนาจ อนันตชัย (2527 อ้างถึงใน อนันตทิศา คำมะโนชาติ, 2551: 50-52) ได้กล่าวถึงทฤษฎีการมีส่วนร่วม 5 ทฤษฎี ซึ่งสามารถสรุปความได้ดังต่อไปนี้

#### 2.2.3.1 ทฤษฎีการเกลี้ยกล่อมมวลชน (Mass Persuasion)

การเกลี้ยกล่อม หมายถึง การใช้คำพูดหรือการเขียนเพื่อมุ่งให้เกิดความเชื่อถือและการกระทำ ซึ่งการเกลี้ยกล่อมมีประโยชน์ในการแก้ไขปัญหาความขัดแย้งในการปฏิบัติงานและถ้าจะทำให้เกิดผลดีผู้เกลี้ยกล่อมจะต้องมีศิลปะในการสร้างความสนใจในเรื่องที่จะเกลี้ยกล่อมให้เข้าใจอย่างแจ่มแจ้งให้เกิดศรัทธาตรงกับความต้องการของผู้ถูกเกลี้ยกล่อมโดยเฉพาะในเรื่องของความ ต้องการของตน การเกลี้ยกล่อมเป็นปัจจัยหนึ่งที่จะนำไปสู่การมีส่วนร่วมของประชาชนได้

โดยเฉพาะถ้าการเกลี้ยกล่อมนั้นเป็นเรื่องที่ตรงกับความต้องการของมนุษย์แล้วก็ย่อมจะส่งผลให้เกิดการมีส่วนร่วมได้ในที่สุด

#### 2.2.3.2 ทฤษฎีการระดมสร้างขวัญของคนในชาติ (National Morale)

คนมีความต้องการทางกายและใจ ถ้าคนมีขวัญดีผลการทำงานจะสูงตามไปด้วย ถ้าขวัญไม่ดีผลงานก็จะต่ำไปด้วย ทั้งนี้เนื่องจากขวัญเป็นสถานการณ์ทางจิตใจที่แสดงออกในรูปพฤติกรรมต่าง ๆ นั่นเอง การจะสร้างขวัญให้ดีต้องพยายามสร้างทัศนคติที่ดีต่อผู้ร่วมงาน เช่น การไม่เอารัศเอาเปรียบให้ข้อเท็จจริงเกี่ยวกับงานเปิดโอกาสให้แสดงความคิดเห็น เป็นต้น และเมื่อใดก็ตามถ้าคนทำงานมีขวัญดีจะเกิดความสำนึกในความรับผิดชอบอันจะเกิดผลดีแก่หน่วยงานทั้งในส่วนที่เป็นขวัญส่วนบุคคลและขวัญของกลุ่ม

#### 2.2.3.3 ทฤษฎีสร้างความรู้รักชาตินิยม (Nationalism)

ปัจจัยประการหนึ่งที่น่าไปสู่การมีส่วนร่วม คือ การสร้างความรู้รักชาตินิยมให้เกิดขึ้น ซึ่งหมายถึงความรู้รักเป็นตัวของตัวเองที่จะอุทิศหรือเน้นค่านิยมเรื่องผลประโยชน์รวมของชาติ มีความพอใจในชาติของตัวเอง พอใจเกียรติภูมิ จงรักภักดีผูกพันต่อท้องถิ่น

#### 2.2.3.4 ทฤษฎีการสร้างผู้นำ (Leadership)

การสร้างผู้นำจะช่วยจูงใจให้ประชาชนทำงานด้วยความเต็มใจ เพื่อบรรลุเป้าหมายหรือวัตถุประสงค์ร่วมกัน ทั้งนี้เพราะผู้นำเป็นปัจจัยสำคัญของการร่วมกลุ่มคนจูงใจให้คนไปยังเป้าประสงค์โดยทั่วไปแล้ว ผู้นำอาจมีทั้งผู้นำที่เรียกว่าผู้นำปฏิฐาน (Positive Leader) ผู้นำพลวัต คือ เคลื่อนไหวงานทำงานอยู่เสมอ (Dynamic Leader) และผู้นำที่ไม่มีกิจกรรมไม่มีผลงานสร้างสรรค์ที่เรียกว่า ผู้นำนิเสธ (Negative Leader)

ผลของการใช้ทฤษฎีการสร้างผู้นำจะทำให้เกิดการระดมความร่วมมือปฏิบัติงานอย่างมีขวัญงานมีคุณภาพ มีความคิดริเริ่มสร้างสรรค์และร่วมรับผิดชอบ ดังนั้นการสร้างผู้นำที่ดีย่อมนำไปสู่การมีส่วนร่วมในกิจกรรมต่าง ๆ ด้วยดีนั่นเอง

#### 2.2.3.5 ทฤษฎีใช้ระบบและวิธีทางการบริหาร (Administrative System and Method)

การใช้ระบบบริหารในการระดมความร่วมมือเป็นวิธีหนึ่งที่ย่าง เพราะใช้กฎหมายระเบียบแบบแผนเป็นเครื่องมือในการดำเนินการ แต่อย่างไรก็ตามการใช้วิธีและระบบของการบริหารยังไม่สามารถให้ผลดีที่สุดในด้านการสร้างความร่วมมือเพราะธรรมชาติของคนถ้าทำงานตามความสมัครใจอย่างตั้งใจไม่มีใครบังคับก็จะทำงานด้วยความรัก แต่ถ้าไม่ควบคุมเลยก็ไม่เป็นไปตามนโยบายและความจำเป็นร่วมกันของรัฐ ดังนั้นการใช้ระบบบริหารเป็นเพียงวิธีการหนึ่งที่จะทำให้เกิดการปฏิบัติตามนโยบายเพื่อให้บรรลุถึงเป้าหมาย

#### 2.2.4 ลักษณะการมีส่วนร่วม

วันเพ็ญ วอกลาง (2534 อ้างถึงใน วันชพร แพสุขชื่น, 2551: 32) ได้ศึกษาลักษณะการมีส่วนร่วมและปัจจัยที่มีผลต่อการมีส่วนร่วมไว้ดังนี้ คือ การมีส่วนร่วมประชุม การมีส่วนร่วมเสนอปัญหา การมีส่วนร่วมปฏิบัติกิจกรรมต่าง ๆ ในการพัฒนา การมีส่วนร่วมตัดสินใจเลือกแนวทางแก้ไขปัญหา การมีส่วนร่วมประเมินผลในกิจกรรมต่าง ๆ และการร่วมได้รับผลประโยชน์ นอกจากนี้แล้วนักวิชาการท่านนี้ได้กล่าวถึงปัจจัยที่มีผลต่อการมีส่วนร่วมไว้ว่ามาจาก ปัจจัยภายในบุคคล ปัจจัยด้านผู้นำ การมีทัศนคติที่ดีต่อการพัฒนากิจกรรม (โครงการ) และปัจจัยด้านเจ้าหน้าที่ ภาครัฐ วิทยาลัย และคณะ (2546: 208) ยังได้กล่าวโดยสรุปถึงลักษณะของการมีส่วนร่วมว่าอาจแบ่งโดย

- 1) การสนับสนุนทรัพยากร คือ การสนับสนุนเงิน วัสดุอุปกรณ์ แรงงาน หรือการช่วยทำกิจกรรม คือ การเข้าร่วมในการวางแผน การประชุมแสดงความคิดเห็นการดำเนินการติดตามและประเมินผล
- 2) อำนาจหน้าที่ของผู้เข้าร่วม คือ เป็นผู้นำ เป็นกรรมการ เป็นสมาชิก ซึ่งลักษณะการมีส่วนร่วมนี้แสดงถึงระดับอำนาจของผู้เข้าร่วมจึงมีการโต้แย้งว่าการมีส่วนร่วมโดยใช้วิธีการพัฒนาความสามารถของประชาชน เป็นเพียงการเปิดโอกาสให้ประชาชนเข้าร่วมเพียงบางส่วน เพราะหลายกรณีประชาชนไม่มีโอกาสเข้าร่วมในการตัดสินใจทางออกที่ควรเป็นคือ การเสริมสร้างพลังอำนาจ (Empowerment) แก่ประชาชน

#### 2.2.5 กระบวนการมีส่วนร่วม

กระบวนการมีส่วนร่วมของประชาชนในการดำเนินงานพัฒนานั้น ถือเป็นหัวใจหนึ่งที่มีความสำคัญในการทำให้งานพัฒนาสามารถบรรลุไปได้ตามวัตถุประสงค์

อคิน รพีพัฒน์ (2531: 50) ได้กล่าวถึงกระบวนการมีส่วนร่วมว่ามีอยู่ 5 ระดับ ดังนี้

- 1) การมีส่วนร่วมในการค้นหาปัญหา การพิจารณาปัญหาและจัดระดับความสำคัญของปัญหา
- 2) การมีส่วนร่วมในการค้นหาสาเหตุของปัญหาที่แท้จริง
- 3) การมีส่วนร่วมในการค้นหา พิจารณาหาแนวทางและวิธีแก้ปัญหา
- 4) การมีส่วนร่วมในการดำเนินกิจกรรมเพื่อแก้ปัญหา
- 5) การมีส่วนร่วมในการประเมินผลและสรุปผลโครงการ

พงษ์ธร ใจมนต์ (2549: 10) ได้กล่าวถึงกระบวนการมีส่วนร่วมของประชาชน 5 ขั้นตอน ดังนี้

- 1) ร่วมค้นหาสาเหตุของปัญหา
- 2) ร่วมกำหนดนโยบาย
- 3) ร่วมดำเนินการ
- 4) ร่วมรับผลประโยชน์จากการดำเนินการ
- 5) ร่วมควบคุม ตรวจสอบ และประเมินผล

### 2.2.6 ขั้นตอนการมีส่วนร่วม

เจมส์ คี ปีนทอง (2525 อ้างถึงใน คำรงค์ศักดิ์ มีสุนทร, 2556: 37-38) ได้เสนอว่าขั้นตอนการมีส่วนร่วมไว้ 4 ขั้นตอนดังนี้

1) การมีส่วนร่วมในการค้นหาปัญหาและสาเหตุของปัญหาของชุมชน ขั้นตอนนี้ เป็นขั้นตอนแรกที่สำคัญที่สุด เพราะถ้าชุมชนยังไม่สามารถเข้าใจปัญหาและสาเหตุของปัญหาด้วยตัวเอง กิจกรรมต่าง ๆ ที่ตามมาก็ไร้ประโยชน์เพราะชาวชนบทจะขาดความเข้าใจและมองไม่เห็นความสำคัญของกิจกรรมนั้นสิ่งหนึ่งที่แน่นอนที่สุดก็คือ ชาวชนบทเป็นผู้อยู่กับปัญหาและรู้จักปัญหาของตนเองดีที่สุด แต่มนุษย์ย่อมจะยังมองปัญหาของตนไม่ชัดเจนจนกว่าจะมีเพื่อนมาช่วยให้ตนวิเคราะห์ถึงปัญหาและสาเหตุของปัญหาของตนได้เด่นชัดขึ้น

2) การมีส่วนร่วมในขั้นวางแผนการดำเนินกิจกรรมการวางแผนดำเนินกิจกรรม เป็นขั้นตอนที่สำคัญขั้นตอนหนึ่ง เพราะถ้าหากเจ้าหน้าที่หรือนักพัฒนาต้องการแต่ผลงานการพัฒนาวัตถุให้เสร็จสิ้นโดยรีบไวก็จะดำเนินการวางแผนเสียด้วยตนเอง ผลที่ตามมาคือต่อเมื่อขาดเจ้าหน้าที่ชุมชนก็ไม่สามารถจะดำเนินการวางแผนงานได้ด้วยตนเอง ฉะนั้นเจ้าหน้าที่หรือนักพัฒนาควรทำหน้าที่เป็นแต่เพียงเพื่อนของชุมชนในการช่วยวางแผนงานเพราะสมาชิกในชุมชนจะได้เข้ามามีส่วนร่วมในขั้นตอนดังกล่าวและเป็นการเปิดโอกาสให้ชุมชนได้เข้ามาศึกษาและพัฒนาชุมชนของตนเอง

3) การมีส่วนร่วมในขั้นดำเนินการหรือปฏิบัติงาน หมายถึง การที่ชุมชนเข้ามามีส่วนร่วมในการลงทุนและปฏิบัติงานเพื่อให้ชุมชนมีความรู้สึกร่วมถึงความเป็นเจ้าของ ซึ่งต่างไปจากสภาพที่การลงทุนและการปฏิบัติงานที่มาจากปัจจัยภายนอกที่ทำให้ชุมชนเองไม่เกิดสำนึกของความเป็นเจ้าของไม่รักและหวงแหนกับสิ่งที่ทำ เป็นต้น

4) การมีส่วนร่วมในขั้นประเมินผล เป็นขั้นตอนการติดตามงานและกาประเมินผล งานการมีส่วนร่วมของชุมชนว่าเป็นอย่างไรและบรรลุตามวัตถุประสงค์ที่ตั้งไว้หรือไม่

นอกจากนี้ พิชาย รัตนคติกล ฌ ภูเก็ต (2552: 276-277) ได้สรุปขั้นตอนการมีส่วนร่วมโดยแบ่งเป็น 4 ประเภท ดังนี้

1) การมีส่วนร่วมในการตัดสินใจ (Participation in Decision Making) ประกอบด้วยการริเริ่มตัดสินใจแบบมีส่วนร่วม เพื่อกำหนดปัญหาและจุดมุ่งหมายของโครงการว่ามีกิจกรรมใดบ้างที่ต้องเลือกตัดสินใจทำก่อนหลัง

2) การมีส่วนร่วมในการปฏิบัติ (Participation in Implementation) เป็นขั้นตอนของการสนับสนุนด้านทรัพยากรต่าง ๆ ให้กับโครงการทั้งทางเงิน แรงงานสิ่งอำนวยความสะดวกต่าง ๆ และการมีส่วนร่วมในการบริหารและประสานงานโครงการ รวมทั้งความตั้งใจของบุคคลที่ตอบสนองในเชิงบวกต่อโครงการย่อยที่แตกแขนงมาจากโครงการใหญ่ การมีส่วนร่วมในการปฏิบัติเป็นเงื่อนไขสำคัญที่ทำให้โครงการประสบความสำเร็จ

3) การมีส่วนร่วมในผลประโยชน์ (Participation in Benefits) การมีส่วนร่วมประเภทนี้มีสองนัย คือ เป็นทั้งการร่วมรับประโยชน์และร่วมรับผลสืบเนื่องในทางลบจากโครงการพัฒนาผลประโยชน์ที่ได้รับ ได้แก่ (1) ผลประโยชน์ด้านวัตถุ คือ การมีรายได้และทรัพย์สินเพิ่มขึ้นและมั่นคงมากขึ้น (2) ผลประโยชน์ด้านสังคม ได้แก่ การได้รับการศึกษาและการได้รับบริการด้านสังคมอื่น ๆ (3) ผลประโยชน์ส่วนบุคคล ได้แก่ การนับถือตนเองเพิ่มขึ้นมีพลังอำนาจทางการเมืองมากขึ้นและมีความรู้สึกถึงความมีประสิทธิภาพของตนเอง

4) การมีส่วนร่วมในการประเมินผล (Participation in Evaluation) เป็นการที่ประชาชนเข้ามามีส่วนในการประเมินโครงการทั้งอย่างเป็นทางการและไม่เป็นทางการ รูปแบบการมีส่วนร่วมประเมินอย่างเป็นทางการ เช่น การร่วมประชุมเพื่อทบทวนและประเมินการดำเนินงานที่ผ่านมามีการร่วมมาเป็นคณะทำงานหรือคณะกรรมการในการประเมินผลหรือการเข้าร่วมเป็นคณะทำงานในการวิจัยประเมินผล สำหรับการมีส่วนร่วมในการประเมินผลอย่างไม่เป็นทางการ เช่น การประชุมกลุ่มย่อยอย่างไม่เป็นทางการ การพบปะพูดคุยแลกเปลี่ยนความคิดเห็นเกี่ยวกับการดำเนินงานของโครงการ

## 2.3 แนวคิดเกี่ยวกับการพัฒนาชุมชน

### 2.3.1 ความหมายของการพัฒนาชุมชน

คำว่า การพัฒนาชุมชน (Community Development) มาจากคำ 2 คำคือ คำว่า “พัฒนา” (Development) และคำว่า “ชุมชน” (Community) ซึ่งมีผู้ให้ความหมายไว้พอจะสรุปได้ ดังนี้

คำว่า “พัฒนา” ถูกนำมาใช้เป็นเวลานานแล้วเพราะทุกประเทศมีความต้องการที่จะพัฒนาประเทศของตนให้มีความเจริญก้าวหน้าทั้งทางด้านเศรษฐกิจ สังคม และการเมือง การพัฒนาเป็นกลวิธีในการดำเนินงานต่าง ๆ ให้บรรลุผลสำเร็จอย่างมั่นคงถาวร การพัฒนาจึงหมายถึงการกระทำ



ที่ทำให้เกิดการเปลี่ยนแปลงจากสภาพหนึ่งไปสู่อีกสภาพหนึ่งที่ดีกว่าเดิมอย่างมีเป้าหมาย มีทิศทาง ตามที่ دستور (พระอนุชิต ชูเนียม, 2546: 17)

นักพัฒนาชุมชนได้ให้ความหมายของ “การพัฒนา” ไว้ว่า หมายถึง การที่คนในชุมชนและ สังคม โดยส่วนรวม ได้ร่วมกันดำเนินกิจกรรมเพื่อปรับปรุงความรู้ความสามารถของตนเองและ ร่วมกันเปลี่ยนแปลงคุณภาพชีวิตของตนเองชุมชนและสังคมให้ดีขึ้น (สมศักดิ์ ศรีสันติสุข, 2525 อ้างถึงใน สนธยา พลศรี, 2547: 5)

สนธยา พลศรี (2547: 5) ได้สรุป การพัฒนา หมายถึง กระบวนการเปลี่ยนแปลงของสิ่งใด สิ่งหนึ่งให้ดีขึ้นทั้งทางด้านคุณภาพ ปริมาณ และสิ่งแวดล้อมด้วยการวางแผน โครงการและ ดำเนินงานโดยมนุษย์เพื่อประโยชน์แก่ตัวของมนุษย์เอง

ตามความหมายที่ผู้รู้ต่าง ๆ หลายท่านก็พอที่จะสรุปความหมายของคำ “พัฒนา” ว่าเป็น ความเจริญก้าวหน้าที่เกิดจากการเปลี่ยนแปลงสิ่งที่ยุติธรรมน้อยให้เป็นสิ่งที่ยุติธรรมมากเป็นไป ในทางที่ดีขึ้นกว่าเดิม (วิไล ตั้งจิตสมคิด, 2528: 1)

ส่วนคำว่า “ชุมชน” หมายถึง กลุ่มประชาชนที่อยู่รวมกันในพื้นที่แน่นอนจะมีความสนใจร่วมกันมีการปฏิบัติต่อกันและมีความสัมพันธ์กันตามวัฒนธรรมนั้น ชุมชนจะมีความหมายตั้งแต่ระดับหมู่บ้าน ตำบล อำเภอ จังหวัด ประเทศ และโลก

ชุมชนแบ่งเป็นประเภทต่าง ๆ ได้ตามเกณฑ์ในการแบ่ง เช่น แบ่งตามเกณฑ์พัฒนาการของ ชุมชนที่แบ่งเป็นชุมชนบุพกาล ชุมชนเกษตร ชุมชนอุตสาหกรรมและตามเกณฑ์จำนวนของ ประชากร ได้แก่หมู่บ้านเล็ก ๆ หมู่บ้าน เมือง นครเล็ก นครขนาดกลาง นครขนาดใหญ่และมหานคร แบ่งตามเกณฑ์ลักษณะเชิงภูมิศาสตร์และความสัมพันธ์ในชุมชนและเป็นชุมชนเมืองและชุมชน ชนบทที่มีการกล่าวถึงมากที่สุดในประเทศไทยได้แบ่งชุมชนชนบทและเมืองโดยใช้หลักการ ปกครองท้องถิ่นโดยกำหนดว่า เมืองคือเขตที่อยู่ในเขตเทศบาลซึ่งมีรายละเอียด ดังนี้

1) ชุมชนชนบท (Rural Community) หมายถึง ชุมชนที่ประชาชนอยู่ร่วมกันอย่างเป็นกันเอง มีความสนิทสนมกัน มีการรู้จักกันเป็นอย่างดี มีความสัมพันธ์ทางเครือญาติ มีกิจกรรม ร่วมกันตามขนบธรรมเนียมประเพณี สถาบันที่สำคัญในชุมชนชนบท คือ วัด และโรงเรียน ในการ จัดการชุมชนอย่างเป็นทางการ คือ แบ่งเป็นหมู่บ้านมีผู้นำคือผู้ใหญ่บ้านหลาย ๆ หมู่บ้านประมาณ 6-10 หมู่บ้านรวมเป็นตำบลมีกำนันเป็นผู้ดูแล

2) ชุมชนเมือง (Urban Community) หมายถึง ชุมชนที่มีประชากรอยู่กันอย่างหนาแน่นมีความเจริญตามองค์ประกอบด้านการปกครองที่มีฐานะเป็นเทศบาลประชาชนประกอบ อาชีพหลากหลาย ความสัมพันธ์ของคนในชุมชนเป็นอย่างผิวเผิน ความสัมพันธ์เกิดจากหน้าที่การ งานมีความเป็นอยู่แบบตัวใครตัวมันยึดถือกฎหมายข้างเมืองเป็นสำคัญ

ชุมชนทั้ง 2 ประเภทนี้มีความแตกต่างกันอย่างชัดเจนหลายด้านแต่ชุมชนทั้ง 2 ประเภทจำเป็นต้องมีการพัฒนาเพื่อให้เกิดความเจริญรุ่งเรืองความอยู่ดีกินดีของคนที่อยู่อาศัยในแต่ละชุมชน วิธีการในการพัฒนานั้นก็แตกต่างกันไปตามสภาพของชุมชน (พระอนุชิต ชูเนียม, 2546: 17)

Brownell (1950 อ้างถึงใน ปาริชาติ วลัยเสถียร และคณะ, 2456: 37) ได้ให้ความหมายของชุมชนไว้หลายประการซึ่งสรุปได้ว่า ชุมชน คือ การกระทำที่เต็มเปี่ยมไปด้วยความร่วมมือ ร่วมใจ ความรู้สึกเป็นเจ้าของเป็นสังคมที่คนรู้จักกันอย่างใกล้ชิดและสนิทสนม

Good (1959 อ้างถึงใน วิไล ตั้งจิตสมคิด, 2528: 2) ได้ให้ความหมายของคำว่าชุมชน ดังนี้ คำว่าชุมชนอาจมีความหมายเป็น 2 ประการ ความหมายแรก ชุมชน หมายถึง กลุ่มคนที่มีพื้นฐานของความสนใจรวมกันอาจจะรวมกลุ่มกันอยู่ในพื้นที่เดียวกันหรืออยู่กระจัดกระจายกันคนละพื้นที่ก็ได้ เช่น ชุมชนนักวิทยาศาสตร์ ชุมชนแพทย์ เป็นต้น ส่วนความหมายที่สอง ชุมชน หมายถึง กลุ่มชนซึ่งอยู่อาศัยร่วมกันในพื้นที่อันเป็นท้องถิ่นเดียวกันมีประวัติศาสตร์ ความเป็นมาและวัฒนธรรมเดียวกัน เช่น ประชาชนที่อาศัยอยู่ในชนบทมีความสนใจร่วมกันเกี่ยวกับการเกษตร ก็สามารถที่จะมีกิจกรรมทางเกษตรร่วมกันได้ง่ายขึ้น

Dunham (1958 อ้างถึงใน วิรัช วิรัชนิภาวรรณ, 2531: 64) ได้กล่าวว่า “การพัฒนาชุมชน” คือ การรวมกำลังดำเนินการปรับปรุงสภาพความเป็นอยู่ของชุมชนให้มีความเป็นปึกแผ่น และดำเนินการไปในแนวทางที่ตนต้องการ โดยอาศัยความร่วมมือกำลังของราษฎรในชุมชนนั้นในการช่วยเหลือตัวเองและร่วมมือกันดำเนินงาน แต่มักจะได้รับความช่วยเหลือทางด้านวิชาการจากหน่วยราชการหรือองค์การอาสาสมัครอื่น ๆ

สนธยา พลศรี (2547: 49) ได้กล่าวว่า การพัฒนาชุมชนเป็นกระบวนการพัฒนาคนและกลุ่มคนในชุมชนให้มีศักยภาพเพียงพอและร่วมมือกันปรับปรุงชีวิตความเป็นอยู่ของตนเองและชุมชนตามแผนและโครงการที่กำหนดไว้ ทั้งการใช้พลังของชุมชนและการสนับสนุนจากภายนอกชุมชน

ยุวัฒน์ วุฒิเมธี (2526 อ้างถึงใน พรพนัส หลวงเรือง, 2552: 19) ได้กล่าวว่า การพัฒนาชุมชน หมายถึง การรวมกำลังดำเนินการปรับปรุงสภาพความเป็นอยู่ของชุมชนให้ชุมชนมีความเป็นปึกแผ่นและดำเนินงานไปในทางที่ตนต้องการ การพัฒนาชุมชนในขั้นแรกจะต้องอาศัยการร่วมกำลังกันของราษฎรในชุมชนนั้น ๆ ในการช่วยตนเองและร่วมมือกันดำเนินงาน

วิรัช เตียงหงสากุล (2529: 3) ได้กล่าวถึง การพัฒนาชุมชน หมายถึง กระบวนการ (Process) อย่างหนึ่งและเป็นกลยุทธ์ ๆ หนึ่ง (Strategy) ซึ่งมีจุดหมายปลายทางสูงสุดอยู่ที่การพัฒนาคนให้มีทั้งคุณภาพและคุณธรรม จุดหมายปลายทางสูงสุดของการพัฒนาชุมชน คือ การพัฒนาคนให้มีทั้งคุณภาพและคุณธรรมทั้งในด้านเศรษฐกิจ สังคม และการเมือง

### 2.3.2 ปรัชญาของการพัฒนาชุมชน

ปรัชญาของการพัฒนาชุมชนมาจากหลักการธรรมชาติของมนุษย์ซึ่งมนุษย์แต่ละคนมีความแตกต่างกันทั้งรูปร่างสมอง สติปัญญาและจิตใจ ภาวะธรรมชาติและภาวะกายภาพนี้ทำให้มนุษย์ไม่สามารถที่จะประสบความสำเร็จของชีวิตได้เท่าเทียมกัน (ปิยรัตน์ เส้นยี่หิม, 2553: 28) แม้ว่ามนุษย์ทุกคนมีสิทธิและความเสมอภาคในการมีโอกาสที่จะกระทำสิ่งต่าง ๆ ได้เท่าเทียมกันก็ตาม และเมื่อนำหลักการนี้มาผสมผสานกับความหมายของการพัฒนาชุมชนที่มุ่งเน้นการพัฒนาศักยภาพและโอกาสในการประสบความสำเร็จในชีวิตของบุคคลก็เป็นปรัชญาของการพัฒนาชุมชน ซึ่ง สันธยา พลศรี (2547: 43) ได้กล่าวว่ามี 5 ประการ คือ

- 1) บุคคลทุกคนมีความสำคัญถึงแม้ว่ามีความแตกต่างกันแต่ทุกคนมีสิทธิที่พึงได้รับความยุติธรรมอย่างมีเกียรติในฐานะที่เป็นมนุษย์คนหนึ่ง
- 2) บุคคลมีสิทธิ เสรีภาพในการกำหนดวิถีการดำรงชีวิตอย่างอิสระโดยไม่ถูกบีบบังคับหรือครอบงำจากผู้อื่น
- 3) บุคคลมีศักยภาพรวมทั้งความรู้ความสามารถที่เปิดเผยและซ่อนเร้น ซึ่งมีประโยชน์ต่อชุมชนเป็นอย่างมากถ้ารู้จักนำศักยภาพเหล่านี้มาใช้อย่างเหมาะสม
- 4) การพัฒนาศักยภาพของบุคคลและชุมชนเป็นสิ่งที่มีความสำคัญต่อการพัฒนาบุคคลและชุมชนเป็นอย่างมาก
- 5) ถ้ามีโอกาสบุคคลแต่ละคนมีความสามารถในการพัฒนาศักยภาพหรือพลังความสามารถของตนเองได้

การพัฒนาชุมชนในฐานะกระบวนการ (Community Development as a Process) ในมิตินี้การพัฒนาชุมชนก่อให้เกิดการเปลี่ยนแปลงจากเงื่อนไขหรือสถานะหนึ่งไปสู่อีกเงื่อนไขหรือสถานะหนึ่งและต่อ ๆ ไปเป็นกระบวนการที่แสดงถึงความก้าวหน้าของการเปลี่ยนแปลงซึ่งให้ความสำคัญต่อกระบวนการเปลี่ยนแปลง “ระบบความสัมพันธ์” เช่น เปลี่ยนแปลงจากการที่คนชั้นนำเพียงไม่กี่คนทำหน้าที่ตัดสินใจแทนคนในชุมชน เป็นการที่คนในชุมชนนั่นเองเป็นผู้ตัดสินใจในเรื่องที่เกี่ยวข้องกับตนเองและเปลี่ยนจากการกำหนดโดยรัฐซึ่งมีผู้เชี่ยวชาญทำหน้าที่เป็นผู้กำหนดทิศทางการพัฒนา เป็นกระบวนการที่คนในชุมชนเลือกวิธีการที่เหมาะสมในการจัดการกับทรัพยากรในท้องถิ่นของตน (ปิยรัตน์ เส้นยี่หิม, 2553: 28)

### 2.3.3 หลักการพัฒนาชุมชน

การพัฒนาชุมชนนี้เปรียบเทียบเสมือนแนวทางการปฏิบัติงานและข้อกำหนดทั่วไปมี ดังนี้

1) หลักการมีส่วนร่วมเสริมสร้างและส่งเสริมให้ประชาชนมีส่วนร่วมอย่างเต็มที่ในทุกขั้นตอนการทำงาน

2) หลักความสมดุลของการพัฒนาควรคำนึงถึงความสมดุลของการพัฒนาด้านเศรษฐกิจสังคมและการเมืองในลักษณะของ Holistic Approach เพราะเป็นที่ประจักษ์ชัดแล้วว่าการพัฒนาทั้งสามประการมีความสัมพันธ์เกี่ยวเนื่องกันอย่างใกล้ชิด การจะเน้นด้านใดด้านหนึ่งมากเกินไปเพียงใดนั้นย่อมจะได้รับการกำหนดโดยลักษณะและความเข้มข้นของปัญหาที่แต่ละชุมชนที่จะพัฒนาตนเองให้สามารถดำรงชีวิตได้อย่างเท่าเทียมกับสมาชิกอื่น ๆ ในชุมชน

3) หลักการพัฒนาตนเองประชาชนจะต้องมีอิสระในการคิด ตัดสินใจและลงมือปฏิบัติโดยใช้ทรัพยากรและภูมิปัญญาภายในชุมชนให้มากที่สุดเป็นเบื้องต้น ซึ่งหากมีโอกาสได้เรียนรู้และปฏิบัติมากขึ้นก็จะเพิ่มความเชื่อมั่นและความรู้สึกที่จะพึ่งตนเองให้สูงขึ้นทักษะแบบผู้ปกครองกับผู้ใต้บังคับปกครอง โดยประชาชนเป็นฝ่ายรับและกำหนดฝ่ายเดียวก็จะหายไปจะเกิดการเปลี่ยนแปลงในท่าทีของประชาชนจากความเพิกเฉยไม่สนใจ ใยดีหรือไม่กล้าที่จะเข้าไปมีส่วนร่วมเกี่ยวข้องกับเรื่องราวต่าง ๆ ของตน และชุมชนก็จะเข้าร่วมรับผิดชอบในการพัฒนาที่มีผลต่อการดำรงชีวิตของเราการติดต่อสัมพันธ์กับระบบอื่น ๆ ซึ่งเป็นสิ่งจำเป็นนั้นก็จะสามารถให้เกิดความสัมพันธ์บนพื้นฐานของความเสมอภาคมีอำนาจต่อรองและมีสิทธิเสียงมากขึ้นซึ่งจะนำชุมชนไปสู่การพัฒนาที่ยั่งยืน (Sustainable Development) ได้

4) หลักความเข้าใจในวัฒนธรรมท้องถิ่น ทั้งนี้แต่ละท้องถิ่นย่อมจะมีขนบธรรมเนียม ประเพณี วัฒนธรรมท้องถิ่นเป็นของตนเอง การดำเนินงานพัฒนาชุมชนควรจะได้มีความสอดคล้องกับวัฒนธรรมที่ยังมีหน้าที่ (Function) ที่ดีงามต่อชีวิตชุมชน (ปาริชาติ วลัยเสถียร, 2535 อ้างถึงใน สุนันต์ เสภาโสภณ, 2554: 34)

### 2.3.4 ลักษณะของการพัฒนาชุมชน

การพัฒนาชุมชนมีความเป็นมา ปรัชญา แนวความคิด ความหมายซึ่งสามารถนำมาใช้เป็นแนวทางการกำหนดลักษณะของการพัฒนาชุมชนได้ ดังนี้ (สนธยา พลศรี, 2547: 50)

1) เป็นการดำเนินงานโดยคนและใช้ทรัพยากรในชุมชนเป็นสำคัญ พยายามไม่พึ่งพาบุคคลหรือทรัพยากรนอกชุมชนนอกจากมีความจำเป็นจริง ๆ คือ เกินขีดความสามารถของชุมชนเท่านั้น

- 2) เป็นการร่วมมือกันระหว่างคนในชุมชนด้วยกัน คนในชุมชนกับหน่วยงานของรัฐหรือคนในชุมชนกับภาคเอกชนเพื่อส่งเสริมสนับสนุนให้การพัฒนาชุมชนประสบความสำเร็จตามขีดความสามารถที่มีอยู่
- 3) เป็นการเปลี่ยนแปลงที่มีเป้าหมายหรือทิศทางสามารถควบคุมความสมดุลที่จะเปลี่ยนแปลงได้ กำหนดปริมาณคุณภาพและผลกระทบที่เกิดขึ้นต่อสิ่งแวดล้อมได้
- 4) เกิดจากความตั้งใจและการกระทำของมนุษย์ตามแผนและโครงการที่กำหนดขึ้น ไม่ใช่เกิดขึ้นเองตามธรรมชาติ
- 5) เป็นการพัฒนาคุณภาพของคนในชุมชนให้มีความรู้ความสามารถในการพัฒนาตนเองบุคคลอื่นและสิ่งแวดล้อม เพื่อนำไปใช้ในการยกระดับคุณภาพชีวิตของตนและชุมชนให้ได้มาตรฐานที่ต้องการ
- 6) เป็นกระบวนการให้การศึกษาโดยใช้การศึกษาเป็นเครื่องมือในการพัฒนาคนในชุมชนให้มีคุณภาพและมีความพร้อมที่จะรองรับการพัฒนา
- 7) เป็นกระบวนการจัดองค์กรหรือกลุ่มเพราะการพัฒนาชุมชนเป็นการฉีกกำลังของคนในชุมชนเข้าด้วยกัน เพื่อให้เกิดศักยภาพหรือพลังของชุมชนและนำมาใช้ในการพัฒนาชุมชน
- 8) เป็นการนำกลวิธีหรือวิธีการต่าง ๆ มาใช้ เช่น การใช้คำนำการเปลี่ยนแปลง การเปลี่ยนแปลงเจตคติ การสร้างผู้นำ การสร้างกลุ่ม การเสริมสร้างทักษะและความสามารถในด้านต่าง ๆ เป็นต้น จึงมีลักษณะเป็นการผสมผสานวิธีการเหล่านี้มาใช้ในการพัฒนาชุมชน
- 9) มีลักษณะเป็นประชาธิปไตย การพัฒนาชุมชนเป็นของคนในชุมชนดำเนินการโดยคนในชุมชนเพื่อคุณภาพชีวิตที่ดีของคนในชุมชน เป็นการให้สิทธิเสรีภาพ อิสระภาพ เสมอภาค และภราดรภาพแก่คนในชุมชนตามระบอบการปกครองแบบประชาธิปไตย
- 10) เป็นการศึกษาภาคชีวิต การพัฒนาชุมชนมีลักษณะเป็นกระบวนการ วิธีการ โครงการ และขบวนการทางสังคม ซึ่งเป็นลักษณะของกระบวนการเรียนรู้และการตัดสินใจร่วมกันของชุมชน (ทวิศักดิ์ นพเกษร, 2541 อ้างถึงใน สนธยา พลศรี, 2547: 51) ที่ต่อเนื่องกันไปทุกเพศทุกวัย คือ ตลอดชีวิตของคนในชุมชนไม่สิ้นสุดในช่วงชีวิตใดชีวิตหนึ่ง เพราะชุมชนไม่หยุดนิ่งมีการเคลื่อนไหวและเปลี่ยนแปลงอยู่ตลอดเวลา การพัฒนาชุมชนจึงต้องดำเนินการต่อเนื่องกันไปไม่มีสิ้นสุด

### 2.3.5 เป้าหมายของการพัฒนาชุมชน

#### 1) การพัฒนาคนให้มีความสุข

คนมีความสำคัญต่อการพัฒนาชุมชนมากเพราะคนเป็นศูนย์กลางของการพัฒนา เนื่องจากเป็นผู้มีบทบาทในการพัฒนาชุมชนทั้งเป็นผู้ดำเนินงาน เป็นผู้ได้รับผลที่เกิดขึ้นและเป็นผู้สืบทอดงานพัฒนาไม่ให้สิ้นสุด สัจญา สัจญาวิวัฒน์ (2541 อ้างถึงใน สนธยา พลศรี, 2547: 53) ได้กล่าวถึง การพัฒนาคนให้มีคุณภาพ คุณธรรม และมีความสุข โดยวิธีต่อไปนี้

(1) การพัฒนาคนให้มีคุณภาพ คือ ทำให้คนมีความรู้ ความสามารถมีทักษะในการประกอบกิจการงานให้บรรลุเป้าหมายได้อย่างมีประสิทธิภาพ มีความสามารถในการประกอบอาชีพเลี้ยงตนเองและครอบครัว มีความรู้ทางการเมือง มีวิสัยทัศน์บุคคลิกภาพดี สามารถพึ่งตนเองได้ และใช้ชีวิตร่วมกับผู้อื่นได้ เป็นต้น

(2) การพัฒนาคนให้มีคุณธรรม คือ ทำให้คนเป็นคนดีทั้งการคิด การพูด และการประพฤติปฏิบัติอย่างถูกต้องตามกฎหมายจารีตประเพณี เช่น ละเว้นอบายมุข มีความซื่อสัตย์ สุจริตเห็นประโยชน์ส่วนรวมมากกว่าส่วนตน เอื้ออาทรต่อคนอื่น เป็นต้น

(3) การพัฒนาคนให้มีความสุข คือ การทำให้คนมีความสุขสงบ มีจิตใจดีงาม เยือกเย็น มั่นคง ผ่องใส ไม่เครียด มีเมตตากรุณา รู้จักความพอเพียงมองโลกในแง่ดี สามารถปรับตัว เข้ากับการเปลี่ยนแปลงของสิ่งต่าง ๆ ได้ เป็นต้น

#### 2) การพัฒนาชุมชนให้เข้มแข็ง พึ่งตนเองได้และมีความสุข

การพัฒนาชุมชนให้เข้มแข็ง พึ่งตนเองได้ และมีความสุข คือ การทำให้คนในชุมชน มีจิตสำนึกร่วมกันมารวมตัวกันในลักษณะที่เป็นหุ้นส่วนกันในการกระทำบางอย่างด้วยความรัก ภายใต้ระบบการจัดการให้เกิดความรู้สึกร่วมกันเพื่อประโยชน์สาธารณะ มีความเชื่อมโยงกันเป็นเครือข่าย (สนธยา พลศรี, 2547: 54) ทำให้เกิดเป็น โครงสร้างสังคมแนวใหม่ซึ่งเมื่อประสานกับ โครงสร้างที่มีความสัมพันธ์ในแนวตั้งด้วยความสมานฉันท์แล้วก็จะทำให้ชุมชนเกิดความเข้มแข็งขึ้น (Civil Community) ชุมชนเข้มแข็งมีลักษณะสำคัญ ดังนี้

(1) สมาชิกชุมชนมีความเชื่อมั่นในศักยภาพของตนและชุมชนที่จะแก้ไขปัญหา และพัฒนาชีวิตความเป็นอยู่ของตนเอง

(2) สมาชิกชุมชนมีจิตสำนึกการพึ่งตนเอง เอื้ออาทร รักและห่วงใยซึ่งกันและกัน อีกทั้งพร้อมที่จะร่วมกันจัดการกับปัญหาของตนและชุมชน

(3) สมาชิกชุมชนเลือกกำหนดผู้นำชุมชน ผู้นำการเปลี่ยนแปลงและผู้แทนชุมชนที่หลากหลายด้วยตนเองอย่างต่อเนื่อง

(4) มีกระบวนการชุมชนที่มีการเคลื่อนไหวอย่างต่อเนื่องจนเป็นวิถีของชุมชน ซึ่งขับเคลื่อนโดยผู้นำองค์กรชุมชนในลักษณะเปิดกว้าง โปร่งใสและมีการแสดงความรับผิดชอบที่สามารถตรวจสอบได้สำหรับสมาชิกทั้งหมด

(5) สมาชิกทุกคนมีส่วนร่วมในการประเมินสถานการณ์ของชุมชน กำหนดวิสัยทัศน์ร่วม ร่วมคิด ร่วมตัดสินใจ ดำเนินงาน ติดตามและประเมินผลการแก้ปัญหาและการพัฒนาของชุมชนผ่านกระบวนการของชุมชน

(6) สมาชิกชุมชนเกิดการเรียนรู้ผ่านการเข้าร่วมในกระบวนการของชุมชน

(7) มีแผนของชุมชนที่ประกอบด้วยการพัฒนาทุก ๆ ด้านของชุมชนที่มุ่งการพึ่งตนเองเอื้อประโยชน์ต่อสมาชิกชุมชนทุก ๆ คน และหวังผลการพัฒนาที่ยั่งยืน

(8) การพึ่งความช่วยเหลือจากภายนอก เป็นการพึ่งเพื่อให้ชุมชนสามารถพึ่งตนเองได้ในที่สุดไม่ใช่การพึ่งพาตลอดไป

(9) มีเครือข่ายร่วมมือกับภาคีการพัฒนาอาจเป็นหมู่บ้าน/ชุมชนอื่น ๆ ท้องถิ่น ภาคราชการองค์กรเอกชน นักธุรกิจ นักวิชาการและอื่น ๆ ในลักษณะการมีความสัมพันธ์ที่เท่าเทียม (สำนักมาตรฐานการศึกษา, 2545 อ้างถึงใน พรพนัส หลวงเรือง, 2552: 22)

นอกจากนี้ สัตยญา สัตยญาวิวัฒน์ (2541 อ้างถึงใน พรพนัส หลวงเรือง, 2552: 22) ได้กล่าวถึงลักษณะของชุมชนเข้มแข็ง 4 ประการ คือ

1) เป็นชุมชนแห่งการเรียนรู้ (Learning Organization) ทุกคนในชุมชนร่วมเรียนรู้ ชุมชนนั้นจะรู้ทันข่าวทั้งเศรษฐกิจ สังคม การเมือง รวมทั้งการเพิ่มพูนความรู้อยู่เสมอ

2) เป็นชุมชนที่รู้จักจัดการตัวเอง (Community Management) ด้วยกิจกรรมสำคัญ 4 ประการ คือ การวางแผน การจัดกระบวนการขององค์กรของตนเอง การลงมือปฏิบัติตามแผนการ ประเมินผล

3) เป็นชุมชนที่มีจิตวิญญาณ (Spirituality) อาจแสดงถึงความภักดีต่อชุมชน ความรู้สึกเป็นเจ้าของหวงแหนมีสิ่งยึดเหนี่ยวร่วมกัน

4) เป็นชุมชนที่มีสันติภาพ (Peaceful) คนมีคุณภาพและคุณธรรม สงบสุข จิตใจเยือกเย็น

### 2.3.6 แนวคิดเกี่ยวกับการพัฒนาชุมชนเข้มแข็ง

จากลักษณะของชุมชนเข้มแข็งนั้นมีแนวคิดเกี่ยวกับการพัฒนาชุมชนให้เข้มแข็งใน 3 ประเด็น คือ สภาพะพื้นฐานของชุมชน กระบวนการ และพลังชุมชน ซึ่งสามารถอธิบายได้ ดังนี้

#### 1) สภาพะพื้นฐานของชุมชน

สภาพะพื้นฐานของชุมชนต้องมีการสะสมดำรงรักษาภูมิปัญญาท้องถิ่น มีผู้นำที่สามารถสร้างศรัทธาและสนับสนุนประสานงานภายในชุมชนระหว่างชุมชนและสังคมภายนอกได้ มีการประกอบอาชีพที่ก่อให้เกิดรายได้เพียงพอต่อการยังชีพทั้งระดับบุคคลและชุมชน มีทรัพยากรที่เอื้ออำนวยต่อการดำรงชีพการดูแลสุขภาพสิ่งแวดล้อม มีการเลือกสรรวัฒนธรรม การปรับและรับในสิ่งที่เหมาะสมกับวิถีชีวิตของชุมชน มีการแก้ปัญหาร่วมกันโดยไม่สร้างปัญหาอื่นต่อเนื่อง

#### 2) กระบวนการชุมชน

กระบวนการเป็นการกระทำต่าง ๆ ที่เกิดขึ้นอย่างต่อเนื่องสัมพันธ์กันไป กระบวนการชุมชนจึงเป็นการกระทำร่วมกันของมนุษย์ที่มีต่อกันต่องานและปัจจัยต่าง ๆ ที่เกิดขึ้นอย่างต่อเนื่อง เช่น ความสัมพันธ์อันสร้างสรรค์และอบอุ่นที่มีต่อกันของคนในชุมชน การทำงานร่วมกัน การเรียนรู้ร่วมกัน การแก้ปัญหาร่วมกันและการช่วยเหลือเกื้อกูลกันของคนในชุมชน

#### 3) พลังชุมชน

พลังชุมชนเป็นพลังอำนาจที่เกิดจากการกระทำร่วมกันของมนุษย์ มนุษย์มีกำลังวังชา กำลังของมนุษย์เมื่อนำมากระทำร่วมกันเป็นกลุ่มเป็นคณะจะทำให้เกิดพลังอันมหาศาลมากกว่าต่างคนต่างทำจึงเรียกว่าเป็นพลังของชุมชน พลังชุมชนที่เข้มแข็งทรงพลังอำนาจจึงเกิดจากสภาพะพื้นฐานของชุมชนที่มั่นคงและกระบวนการชุมชนที่ต่อเนื่อง (นิรันดร์ จงวุฒิเวศย์, 2550: 28)

## 2.4 แนวคิดเกี่ยวกับความพึงพอใจ

### 2.4.1 ความหมายของความพึงพอใจ

Wolman (1973 อ้างถึงใน อโณทัย จุงใจ, 2554: 39) กล่าวว่า ความพึงพอใจ หมายถึง ความรู้สึก (Feeling) มีความสุขเมื่อคนเราได้รับผลสำเร็จตามจุดมุ่งหมาย (Goal) ความต้องการ (Wants) หรือแรงจูงใจ (Motivation)

Good (1973 อ้างถึงใน ชัชพงศ์ บัวนุช, 2555, 21) อธิบายว่า ความพึงพอใจ หมายถึง สภาพะจิตที่ปราศจากความเครียด ทั้งนี้เพราะธรรมชาติของมนุษย์มีความต้องการถ้าความต้องการนั้นได้รับการตอบสนองทั้งหมดหรือบางส่วนความเครียดจะน้อยลงความพึงพอใจก็จะเกิดขึ้นและ



ในทางกลับกันถ้าความต้องการนั้นไม่ได้รับผลการตอบสนองความเครียดและความไม่พึงพอใจก็จะเกิดขึ้น

สุพรรณิ ไชยอำพร และสนิท สมักรการ (2534 อ้างถึงใน มรรยมน บัวภา, 2553: 49) กล่าวถึงความพึงพอใจว่าเป็นสภาพทางจิตใจที่แสดงออกถึงความสุขที่ได้รับรู้ว่าสิ่งที่ตนใฝ่ฝันหรือปรารถนา (Aspiration) ได้รับการตอบสนองตามที่ตั้งความคาดหวังไว้ การที่บุคคลแสดงความพึงพอใจต่อสภาพการดำรงชีวิตของตนในช่วงเวลาใดเวลาหนึ่งย่อมแสดงว่าชีวิตในช่วงเวลานั้นมีคุณภาพที่เข้าของชีวิตต้องการ

ชรีณี เดชจินดา (2530 อ้างถึงใน นฤดี ดำรงรัตน์, 2555: 6) กล่าวว่าความพึงพอใจ หมายถึงความรู้สึกหรือทัศนคติของบุคคลที่มีต่อสิ่งใดสิ่งหนึ่งหรือปัจจัยต่าง ๆ ที่เกี่ยวข้องกับความรู้สึกพอใจจะเกิดขึ้นเมื่อความต้องการของบุคคลได้รับการตอบสนองหรือบรรลุจุดมุ่งหมายในระดับหนึ่ง ความรู้สึกดังกล่าวจะลดลงหรือไม่เกิดขึ้นหากความต้องการหรือจุดมุ่งหมายนั้นไม่ได้รับการตอบสนอง

วิชชุดา คัมภีร์เวช (2556: 10) สรุปความหมายของความพึงพอใจได้ว่า ความพึงพอใจหมายถึงความรู้สึกหรือทัศนคติของบุคคลที่มีต่อสิ่งใดสิ่งหนึ่ง ความพึงพอใจจะเกิดขึ้นเมื่อความต้องการของบุคคลได้รับการตอบสนองหรือบรรลุจุดมุ่งหมายในระดับหนึ่ง

สรชัย พิศาลบุตร (2549: 8) ได้สรุปความหมายของความพึงพอใจของผู้ใช้บริการหรือลูกค้าว่า หมายถึง การที่ผู้ให้บริการหรือลูกค้าได้รับในสิ่งที่ต้องการแต่ต้องอยู่ในขอบเขตที่ผู้ให้บริการสามารถจัดหาหรือทำให้ได้โดยไม่ขัดต่อวัตถุประสงค์หรือความถูกต้องเหมาะสมในการให้บริการ

ประภาภรณ์ ณ พัทลุง (2555: 8) สรุปความหมายของความพึงพอใจ ว่าเป็นความรู้สึกหรือทัศนคติทางด้านบวกของบุคคลที่มีต่อสิ่งใดสิ่งหนึ่งในเชิงการประเมินค่าซึ่งจะเกิดขึ้นต่อเมื่อสิ่งนั้นสามารถตอบสนองความต้องการให้แก่บุคคลนั้นได้ ทั้งนี้ความพึงพอใจของแต่ละบุคคลย่อมมีความแตกต่างกันขึ้นกับค่านิยมและประสบการณ์ที่ได้รับ

เกรียงไกร ธนากรไพศาล (2555: 23) ได้สรุปความหมายของความพึงพอใจ ว่าเป็นความรู้สึกจากการได้รับการตอบสนองจากผู้ให้บริการอย่างเสมอภาครวดเร็วทันต่อความต้องการ และให้บริการอย่างต่อเนื่อง มีวัตถุประสงค์อย่างเพียงพอต่อการใช้งานผู้ให้บริการก็จะเกิดความรู้สึกที่ดีต่อการให้บริการ

## 2.4.2 ทฤษฎีที่เกี่ยวข้องกับความพึงพอใจ

### 2.4.2.1 ทฤษฎีความต้องการตามลำดับขั้นของ Maslow

ทฤษฎีความต้องการตามลำดับขั้นของ Maslow กล่าวว่า ความต้องการของคนเรา เป็นจุดเริ่มต้นของกระบวนการจูงใจและความต้องการของคน มีข้อสังเกตได้ดังนี้ 1) คนเรามีความต้องการไม่สิ้นสุดเมื่อได้รับการตอบสนองความต้องการอย่างหนึ่งแล้วก็จะเกิดความต้องการอย่างอื่นต่อไปไม่มีที่สิ้นสุด 2) ความต้องการที่ยังไม่ได้รับการตอบสนองจะทำให้เกิดการจูงใจที่จะทำให้พฤติกรรมส่วนความต้องการที่ได้รับการตอบสนองแล้วจะไม่เกิดการจูงใจอีกต่อไป และ 3) ความต้องการของคนจะเป็นลำดับขั้น โดยเริ่มจากความต้องการพื้นฐานที่จำเป็นไปสู่ความต้องการไปในระดับที่สูงขึ้นและความต้องการในระดับต้นจะเป็นพื้นฐานความต้องการในระดับที่สูงขึ้นไป คนจึงจำเป็นต้องได้รับการตอบสนองความต้องการเป็นลำดับขั้นจึงจะพัฒนาความต้องการในระดับที่สูงขึ้นได้ (Maslow, 1943 อ้างถึงใน มรรษมน บัณฑู, 2553: 52)

#### ลำดับขั้นความต้องการของมนุษย์ 5 ขั้น

1) ความต้องการทางด้านร่างกาย (Physiological Needs) ความต้องการทางด้านร่างกายเป็นความต้องการเบื้องต้นเพื่อความอยู่รอด เช่น ความต้องการในเรื่องอาหาร น้ำ ที่อยู่อาศัย เครื่องนุ่งห่ม ยารักษาโรค ความต้องการพักผ่อน และความต้องการทางเพศ เป็นต้น

2) ความต้องการความปลอดภัย หรือความมั่นคง (Security or Safety Needs) ถ้าหากความต้องการทางด้านร่างกายได้รับการตอบสนองตามสมควรแล้วมนุษย์จะมีความต้องการในขั้นต่อไปที่สูงขึ้น คือ ความต้องการทางด้านความปลอดภัยหรือความมั่นคงต่าง ๆ ความต้องการทางด้านความปลอดภัยจะเป็นเรื่องเกี่ยวกับการป้องกัน เพื่อให้เกิดความปลอดภัยจะเป็นเรื่องเกี่ยวกับการป้องกัน เพื่อให้เกิดความปลอดภัยจากอันตรายต่าง ๆ ที่เกิดขึ้นกับร่างกาย ความสูญเสียทางด้านเศรษฐกิจ ส่วนความมั่นคงนั้นหมายถึงความต้องการความมั่นคงในการดำรงชีพ เช่น ความมั่นคงในหน้าที่การงานสถานะทางสังคม

3) ความต้องการทางด้านสังคม (Social or Belongingness Needs) ภายหลังจากที่ได้รับการสนองในสองขั้นดังกล่าวแล้วก็就会有ความต้องการขั้นสูงขึ้น คือความต้องการทางสังคมจะเริ่มเป็นสิ่งจูงใจที่สำคัญต่อพฤติกรรมของคน ความต้องการด้านนี้จะเป็นความต้องการอยู่ร่วมกันและการได้รับการยอมรับจากบุคคลอื่น

4) ความต้องการที่จะมีฐานะเด่นในสังคม (Esteem or Status Needs) เป็นความต้องการขั้นต่อมาจะเป็นความต้องการที่ประกอบด้วยสิ่งต่าง ๆ ดังนี้ คือความมั่นใจในตัวเองในเรื่องความสามารถความรู้และความสำคัญในตัวของตัวเอง รวมตลอดทั้งความต้องการที่จะมี

ฐานะเด่นเทียบกับบุคคลอื่นหรืออยากที่จะให้บุคคลอื่นยกย่องสรรเสริญในความรับผิดชอบในหน้าที่การงานการดำรงตำแหน่งที่สำคัญในองค์กร

5) ความต้องการที่จะได้รับความสำเร็จในชีวิต (Self-Actualization or Self-Realization) ลำดับความต้องการที่สูงสุดของมนุษย์ก็คือ ความต้องการที่อยากจะประสบความสำเร็จในชีวิตตามความนึกคิด หรือความคาดหวัง ทะเยอทะยานใฝ่ฝันที่อยากจะได้รับผลสำเร็จในสิ่งอันสูงส่งในทัศนะของตน (Maslow, 1943 อ้างถึงใน มรรษมน บัวภา, 2553: 52)

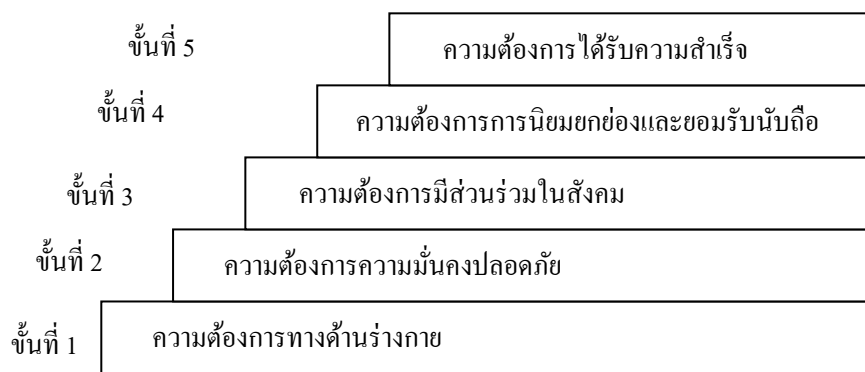

ภาพที่ 2.10 ลำดับขั้นความต้องการของมนุษย์ตามทฤษฎีแรงจูงใจของ Maslow  
แหล่งที่มา: Maslow, 1943 อ้างถึงใน มรรษมน บัวภา, 2553: 53.

#### 2.4.2.2 ทฤษฎี 2 ปัจจัยของ Herzberg's Two-Factor Theory

ทฤษฎีนี้ได้มีการพัฒนาโดย Herzberg ในปี ค.ศ. 1950-1959 และในช่วงแรกของปี ค.ศ. 1960-1969 ซึ่งเสนอแนะว่า ความพึงพอใจในการทำงานประกอบด้วย 2 แนวคิด คือ

1) แนวคิดที่มีขอบเขตจากความพึงพอใจ (Satisfaction) ไปยังความไม่พึงพอใจ (No Satisfaction) และได้รับอิทธิพลจากปัจจัยจูงใจ (Motivation Factors)

2) แนวคิดที่มีขอบเขตจากความไม่พึงพอใจ (No Dissatisfaction) และได้รับอิทธิพลจากปัจจัยสุขอนามัย (Hygiene Factor) หรืออาจกล่าวได้ว่า ทฤษฎี 2 ปัจจัย ประกอบด้วย (1) ปัจจัยการจูงใจ หรือตัวจูงใจ (2) ปัจจัยการบำรุงรักษา หรือปัจจัยสุขอนามัย ซึ่งมีรายละเอียดดังนี้ (Herzberg, 1950 อ้างถึงใน มรรษมน บัวภา, 2553: 53)

(1) ปัจจัยการจูงใจหรือตัวจูงใจ (Motivation Factors หรือ Motivators) เป็นปัจจัยภายใน (ความต้องการภายใน) ของบุคคลที่มีอิทธิพลในการสร้างความพึงพอใจในการทำงาน (Job Satisfiers) เช่น ความก้าวหน้า ความสำเร็จ การยกย่อง เป็นต้น

(2) ปัจจัยการบำรุงรักษา (Maintenance Factor) หรือปัจจัยสุขอนามัย (Hygiene Factor) เป็นปัจจัยภายนอกที่ป้องกันไม่ให้นักงงานเกิดความไม่พอใจในการทำงาน (Job Dissatisfaction) การเสนอปัจจัยสุขอนามัยไม่ใช่วิธีการจูงใจที่ดีที่สุดในตัวคนของ Herzberg แต่เป็นการป้องกันความไม่พอใจประกอบด้วยปัจจัยที่เกี่ยวข้องกับงานของพนักงานของพนักงาน เช่น นโยบายขององค์กร การบังคับบัญชา ความมั่นคงในงาน ค่าตอบแทน สภาพการทำงาน

ทฤษฎี 2 ปัจจัยของ Herzberg แบ่งปัจจัยในการจูงใจออกเป็น 2 กลุ่ม ดังนี้

- 1) ปัจจัยเกี่ยวกับความพึงพอใจ (Dissatisfiers) เป็นปัจจัยที่อาจทำให้นักงงานเกิดความไม่พอใจในการทำงานได้ เช่น ความสัมพันธ์ระหว่างบุคคลในการทำงาน
- 2) ปัจจัยที่เกี่ยวข้องกับความพึงพอใจ (Satisfiers) หรือปัจจัยเกี่ยวกับงาน (Job Context Factors) เป็นปัจจัยจูงใจที่แท้จริงเพราะมีอิทธิพลในการสร้างให้นักงงานเกิดความพอใจในการทำงานซึ่งทฤษฎีการจูงใจจะมีความสมเหตุสมผลถ้าผู้บริหารให้ความสนใจในการยกระดับลักษณะงานควบคู่กันไปด้วย

การนำทฤษฎีของ Herzberg มาใช้เพื่อให้เกิดการจูงใจในการทำงานในระดับสูง ผู้บริหารจะต้องดำเนินการ ดังนี้

- 1) ให้นักงงานแต่ละคนมีความพึงพอใจขณะทำงาน โดยพนักงานจะได้รับปัจจัยความต้องการขั้นพื้นฐานอย่างเพียงพอ โดยพิจารณาจ่ายค่าตอบแทนให้อัตราเหมาะสม
- 2) ป้องกันไม่ให้นักงงานเกิดความรู้สึกไม่พอใจในการทำงาน โดยการจัดระบบการติดต่อสื่อสารแบบ 2 ทาง คือ จากผู้บริหารถึงพนักงานและจากพนักงานกลับมายังผู้บริหาร
- 3) จัดให้พนักงานมีขวัญและกำลังใจสูงในการทำงาน เช่น การให้ผลประโยชน์เพิ่มเติมนอกจากค่าตอบแทน การมีหลักประกันในอาชีพ การมีสภาพการทำงานที่ดี เป็นต้น
- 4) จัดให้พนักงานมีโอกาสเจริญก้าวหน้าในอาชีพ เช่น การเลื่อนตำแหน่งหน้าที่สำหรับพนักงานที่มีผลการปฏิบัติงานดีมีความประพฤติดี

#### 2.4.2.3 ทฤษฎีของ Alderfer

Alderfer (1969 อ้างถึงใน นฤดี ดำรงรัตน์, 2555: 11-12) หรือเรียกว่าทฤษฎี E.R.G ของ Alderfer ได้รับการปรับปรุงแนวความคิดจากทฤษฎีของ Maslow ได้พบว่ามนุษย์มีความต้องการหลักอยู่ 3 ประการ คือ

1) ความต้องการในการดำรงชีวิต (Existence Need: E) เป็นความต้องการของมนุษย์ทุกรูปแบบที่เกี่ยวข้องทางด้านร่างกายและวัตถุ เพื่อให้เกิดความเป็นอยู่ที่ดี สุขสบายและปลอดภัย

2) ความต้องการด้านความสัมพันธ์ (Relatedness Need: R) เป็นความต้องการที่จะสัมพันธ์กับบุคคลอื่น ๆ ที่ตนจะเกี่ยวข้องด้วยในสังคม

3) ความต้องการด้านความเจริญก้าวหน้า (Growth Need: G) เป็นความต้องการที่จะสร้างความคิดริเริ่มให้ตัวเองและสิ่งแวดล้อมรอบตัว เพื่อเจริญก้าวหน้าต่อไป

ความต้องการตามทฤษฎีของ Alderfer นี้ตั้งอยู่บนสมมติฐานที่เชื่อว่า

1) เมื่อความต้องการในระดับใดได้รับการตอบสนองน้อย ความต้องการในระดับนั้นจะยิ่งเพิ่มมากขึ้น

2) เมื่อความต้องการในระดับใดได้รับการตอบสนองน้อย ความต้องการในระดับต่ำกว่าจะมีมากขึ้น

3) เมื่อความต้องการในระดับต่ำกว่าได้รับการตอบสนองมาก ความต้องการในระดับสูงกว่าจะมากตามไปด้วย

ทฤษฎี E.R.G. ของ Alderfer สรุปได้ว่ามนุษย์มีความต้องการอยู่ 3 ประการ คือ ความต้องการดำรงชีวิต ความต้องการความสัมพันธ์ และความต้องการความเจริญก้าวหน้า ทศนคติที่ดีต่อตนเองและผู้อื่น มีความรักอบอุ่นผูกพันกันในครอบครัวและเพื่อนมนุษย์ มีความอดทนเสียสละทำประโยชน์ให้แก่สังคม

### 2.4.3 ปัจจัยที่ก่อให้เกิดความพึงพอใจ

Barnard (1968 อ้างถึงใน วันชพร แพสุขชื่น, 2551: 44-45) ได้กล่าวถึง การจูงใจที่ใช้เป็นเครื่องมือกระตุ้นให้เกิดความพึงพอใจในการปฏิบัติงานมีด้วยกัน 8 ประการ ดังนี้

1) สิ่งจูงใจที่เป็นวัตถุ (Material Incentive) ได้แก่ เงินสิ่งของหรือสภาวะทางกายภาพให้แก่ผู้ปฏิบัติงานเป็นการตอบแทน เป็นการชดเชยหรือเป็นรางวัลที่เขาได้ปฏิบัติงานให้แก่หน่วยงานมาแล้วเป็นอย่างดี

2) สิ่งจูงใจที่ไม่ใช่วัตถุ (Personal Non-Material Opportunities) เป็นสิ่งจูงใจที่สำคัญอย่างยิ่งที่มีส่วนช่วยส่งเสริมความร่วมมือในการทำงานของบุคคลหรือทีมงานนั้นคือ โอกาส เพราะว่าสิ่งจูงใจที่เป็นโอกาสการได้รับจะแตกต่างกันตาม สถานะ ความสามารถ เช่น การได้รับเกียรติภูมิ การได้รับสิทธิพิเศษหรือการมีอำนาจ ฯลฯ

3) สภาพทางกายภาพทางร่างกายที่พึงปรารถนา (Desirable Physical Conditions) หมายถึง สิ่งแวดล้อมหรือบรรยากาศในการทำงาน ได้แก่ สถานที่ทำงาน เครื่องมือ สิ่งอำนวยความสะดวกในการทำงานซึ่งสิ่งต่าง ๆ เหล่านี้จะช่วยให้เกิดความสุขทางจิตใจ ร่างกายในขณะที่ปฏิบัติงาน

4) ผลประโยชน์ทางอุดมคติ (Ideal Benefit Actions) หมายถึง สมรรถภาพของหน่วยงานที่สนองความต้องการของบุคคลในด้านความภูมิใจที่ได้แสดงความสามารถ การได้มีโอกาสช่วยเหลือครอบครัวตนเองและผู้อื่นทั้งการ ได้แสดงความรักภักดีต่อหน่วยงานด้วย

5) ความดึงดูดใจทางสังคม (Association Attractions) หมายถึง ความสัมพันธ์อันที่มิตรถ้าความสัมพันธ์เป็นไปด้วยดีจะทำให้เกิดความผูกพันและความพอใจร่วมงานกับหน่วยงาน

6) การปรับสภาพการทำงานให้เหมาะสมกับวิธีการและทัศนคติของบุคคล (Adaptation of Conditions to Habitual Methods and Attitudes) หมายถึง การปรับปรุงตำแหน่งงาน วิธีการทำงานให้สอดคล้องกับความสามารถของบุคลากรซึ่งแต่ละคนมีความสามารถแตกต่างกัน

7) โอกาสที่มีส่วนร่วมในการทำงาน (Opportunity of Enlarged Participation) หมายถึง การเปิดโอกาสให้บุคลากรเกิดความรู้สึกว่าส่วนร่วมในงานเป็นบุคคลสำคัญคนหนึ่งของหน่วยงานมีความรู้สึกเท่าเทียมกันในหมู่คณะผู้ร่วมงานและมีกำลังใจในการปฏิบัติงาน

8) สภาพการอยู่ร่วมกัน (Condition of Communion) หมายถึง ความพอใจของบุคคลในด้านสังคมหรือความมั่นคงทางด้านสังคมซึ่งจะทำให้คนมีความสุขมีหลักประกันที่มั่นคงในการทำงาน

## 2.5 ข้อมูลทั่วไปเกี่ยวกับโครงการบ้านมั่นคง

ผู้ศึกษาได้รวบรวมข้อมูลทั่วไปที่เกี่ยวข้องกับ โครงการบ้านมั่นคง ของสถาบันพัฒนาองค์กรชุมชน (พอช.) เพื่อใช้ประกอบในการศึกษา การประเมินโครงการบ้านมั่นคง ซึ่งมีรายละเอียด ดังต่อไปนี้

### 2.5.1 ลักษณะทั่วไปเกี่ยวกับบ้านมั่นคง

“คนจนเมือง” คือ กลุ่มคนที่มีรายได้น้อยและขาดโอกาสในการเข้าถึงและครอบครองปัจจัยการผลิตขาดอำนาจในการต่อรอง คือ กลุ่มคนหนุ่มคนสาวและวัยกลางคนที่เดินทางจากบ้านเข้าสู่เมืองเพื่อหางานทำในเขตเมือง บางคนย้ายเข้าเมืองชั่วคราวชั่วคราวยามหมดฤดูทำนา บางคนย้ายเข้าเมืองถาวรปลูกสร้างบ้านเรือนมีครอบครัว ดังนั้นเรื่องราววิถีชีวิตของคนเล็กในเมืองใหญ่จึงเต็มไปด้วยการต่อสู้ การพึ่งพาตนเอง รวมทั้งการพึ่งพากันและกันในกลุ่มเพื่อนบ้าน เครือญาติ

ทั้งนี้ สำหรับคนเล็กในเมืองใหญ่แล้วพวกเขาเองก็มีความคิดฝันที่อยากจะมีย่านของตัวเอง อยากรีเออชีฟมิงงานที่มั่นคงเช่นกันหากแต่ด้วยวิถีชีวิตที่ไม่เคยมั่นคง อาชีพ รายได้ที่ไม่แน่นอน บ้านเรือนอยู่อาศัยที่ไม่รู้จะต้องย้ายออกวันไหน ความไม่มั่นคงในชีวิตกลายเป็นโจทย์ปัญหาสำคัญ สำหรับคนเล็กในเมืองใหญ่ “ทำอะไรเราจึงจะมีบ้านเป็นของตัวเอง และทำอะไรที่เราจะอยู่ได้อย่างพึ่งพาตนเองและมั่นคง” (สถาบันพัฒนาองค์กรชุมชน (องค์การมหาชน), 2552: 7)

### 2.5.2 โครงการบ้านมั่นคง

“โครงการบ้านมั่นคง” เป็นโครงการแก้ปัญหาที่อยู่อาศัยของชุมชนคนจนเมืองทั่วประเทศ ภายใต้สถาบันพัฒนาองค์กรชุมชน (องค์การมหาชน) ที่เริ่มดำเนินการในปี 2546 จำนวน 10 ชุมชน นำร่องและยังดำเนินการต่อเนื่องมาจนถึงปัจจุบัน (สถาบันพัฒนาองค์กรชุมชน (องค์การมหาชน), 2558) โดยดำเนินการไปแล้ว จำนวน 901 โครงการ ครอบคลุม 70 จังหวัด 285 เมือง/เขต 1,669 ชุมชน มีครัวเรือนผู้เดือดร้อนที่อยู่อาศัยเข้าร่วมโครงการจำนวน 94,309 ครัวเรือน (ข้อมูล ณ ปี 2555)

โครงการบ้านมั่นคงมีเป้าหมาย คือ การแก้ปัญหาความไม่มั่นคงในที่อยู่อาศัยของคนจนเมืองสร้างความมั่นคงในการครอบครองที่ดิน พัฒนาสาธารณูปโภคสิ่งแวดล้อมชุมชนและการพัฒนาที่อยู่อาศัยสอดคล้องกับวิถีชีวิตและความสามารถในการจับจ่ายของชุมชน การพัฒนาชุมชนอย่างบูรณาการทำให้ชาวชุมชนแออัดได้รับการยอมรับจากสาธารณะตลอดจนสนับสนุนให้เกิดการจัดระบบข้อมูล แผนการพัฒนาชุมชนแออัดการพัฒนาการบริหารจัดการของชุมชน การทำงานร่วมกันหลายฝ่าย การปรับปรุงกฎระเบียบให้เอื้อกับการพัฒนาที่อยู่อาศัยของคนจนและการพัฒนาองค์ความรู้ใหม่ของชุมชน

### 2.5.3 กระบวนการสำคัญของบ้านมั่นคง

มุ่งเน้นให้ผู้อยู่อาศัยมีส่วนร่วมสำคัญในการคิด ตัดสินใจ ลงมือทำอย่างครบกระบวนการ ซึ่งประกอบด้วย

- 1) การรวมกลุ่มกันเพื่อจัดการปัญหาระดมคนก่อเกิดองค์กรชุมชน เกิดการขับเคลื่อนในรูปแบบและพัฒนาระดับเป็นขบวนระดับประเทศ
- 2) ระดมทุนระดมใจจัดการร่วมในนามกลุ่มออมทรัพย์ บริหารจัดการกลุ่ม บริหารจัดการทุนจนสามารถดำเนินการจัดทำโครงการบ้านมั่นคงได้
- 3) ดำเนินการจัดการที่ดินทั้งในลักษณะการเจรจาเช่าและจัดซื้อที่ดิน โดยสอดคล้องเป็นไปตามความต้องการของชุมชน

4) กำหนดรูปแบบผังชุมชนแบบแปลนบ้านจัดสรรการใช้ประโยชน์พื้นที่อย่างเท่าเทียมเป็นธรรมและมีส่วนร่วม

5) ก่อสร้างจัดเตรียมวัสดุจัดหาช่าง การติดตามตรวจสอบการก่อสร้างรวมทั้งการจัดการงบประมาณ

ในการดำเนินงานระดับชุมชนนี้ กระบวนการข้างต้นเป็นเพียงกรอบและแนวทางในการดำเนินการหากแต่สาระรายละเอียดหรือเทคนิควิธีการอื่น ๆ นั้น ผู้อยู่อาศัยในแต่ละชุมชนสามารถกำหนดออกแบบและจัดการเลือกสรรปรับใช้ได้ตามเงื่อนไขบริบทของพื้นที่โดยมีการหนุนเสริมจากท้องถิ่นและหน่วยงานพัฒนาในท้องถิ่น (สถาบันพัฒนาองค์กรชุมชน (องค์การมหาชน), 2552: 8)

นอกจากนี้ โครงการบ้านมั่นคงยังมีแนวทางสำคัญที่มุ่งหวังในองค์กรชุมชนรวมทั้งหน่วยงานต่าง ๆ ในแต่ละเมืองได้เข้ามามีส่วนร่วมในการสำรวจข้อมูลของเมืองเพื่อนำไปสู่การวางแผนรวมถึงการจัดการเพื่อแก้ปัญหาที่อยู่อาศัยของชุมชน รวมทั้งที่อยู่อาศัยของคนจนทั่วไปในแต่ละเมืองและเกิดกระบวนการทำงานที่มีกลไกการทำงานเชื่อมโยงจากเรื่องที่อยู่อาศัยไปสู่วิถีชีวิตความเป็นอยู่ เศรษฐกิจ สังคม ซึ่งอาจเรียกได้ว่าเป็นการจัดการบูรณาการชีวิตรอบด้าน ทุกมิติ อันเป็นแนวทางของการพัฒนาเมืองนำอยู่ชุมชนนำอยู่นั่นเอง

#### 2.5.4 หลักการสำคัญของโครงการบ้านมั่นคง

1) เป็นการดำเนินการโดยองค์กรชุมชน โครงการบ้านมั่นคงจะดำเนินการโดยใช้การบริหารการเงินแทนการบริหารโครงการก่อสร้างแบบเดิมที่รัฐเป็นผู้ดำเนินการให้โดยรัฐจะอุดหนุนงบประมาณค่าพัฒนาระบบ สาธารณูปโภคและสิ่งแวดล้อมถึงชุมชน โดยตรงทำให้ชุมชนเป็นตัวตั้งในการดำเนินกระบวนการทุกขั้นตอนสามารถคิดวางแผนและจัดการได้อย่างเต็มที่ โดยมีหน่วยงานท้องถิ่นและมหาวิทยาลัยเป็นผู้ช่วยสนับสนุนตามแนวทางใหม่นี้ ชาวบ้านจะเปลี่ยนบทบาทจาก “ผู้รับประโยชน์” หรือ “ผู้ขอรับความช่วยเหลือ” เป็น “เจ้าของโครงการ” ร่วมกันทั้งชุมชนและใช้กระบวนการบ้านมั่นคงเป็นกระบวนการพัฒนาที่จะเปลี่ยนสภาพวิถีคิดสถานภาพและความสัมพันธ์ของชุมชนกับสังคมให้ดีขึ้น

2) เป็นการสร้างความมั่นคงในการครอบครองที่ดิน เนื่องจากความมั่นคงในการถือครองที่ดินจะเป็นพื้นฐานให้เกิดการสร้างชุมชนที่มั่นคงยั่งยืน โดยเน้นที่ดินของรัฐที่ดินของเอกชนที่ไม่ได้ใช้ประโยชน์รวมทั้งการหาที่ดินใหม่ในกรณีที่จะต้องมีการรื้อย้ายอันจะนำไปสู่การกระจายการถือครองที่ดินที่เป็นธรรม เช่น การซื้อที่ดิน การเช่าระยะยาว เป็นต้น โดยเน้นสิทธิร่วมกันของ



ชุมชนในการอยู่อาศัยตลอดจนการปรับแก้กฎระเบียบต่าง ๆ ที่เป็นอุปสรรคต่อการพัฒนาให้มีความยืดหยุ่นมากยิ่งขึ้น

3) บ้านมั่นคงมิใช่เป็นเพียงการสร้างที่อยู่อาศัยที่มั่นคงเท่านั้นแต่จะเน้นการสร้างชุมชนที่มั่นคงเข้มแข็ง เป็นกระบวนการที่นำไปสู่การสร้างความมั่นคงของชีวิตด้านสังคมและเศรษฐกิจ เป็นสังคมที่มีความเอื้ออาทรต่อกันมีความสัมพันธ์ต่อกันและมีการจัดการร่วมกัน เป็นการพัฒนาโครงการที่มั่นคงทางด้านสังคมและเศรษฐกิจสภาพกายภาพที่สวยงาม มีศักดิ์ศรีและการจัดการไปพร้อม ๆ กัน

4) บ้านมั่นคงจะเน้นการแก้ปัญหาพร้อมกันทั้งเมือง โดยมุ่งให้เกิดแนวทางและแผนการแก้ปัญหาที่ครอบคลุมทุกชุมชนที่ไม่มี ความมั่นคงในเมือง สนับสนุนให้เกิดกลไกการพัฒนาเมืองร่วมกัน โดยชุมชนเป็นแกนหลักร่วมกับภาคีต่าง ๆ เช่น หน่วยงานท้องถิ่น เทศบาล สถาบันศึกษา ผังเมือง นักพัฒนาเอกชน เป็นต้น เพื่อร่วมกันวางแผนและจัดกระบวนการพัฒนาเมืองควบคู่กันไป

กล่าวโดยสรุปโครงการบ้านมั่นคง เป็นการพัฒนาที่อยู่อาศัยที่ชาวชุมชนเป็นหลักเป็นคนคิด คนทำ วางระบบการบริหารจัดการเอง โดยหน่วยงานในท้องถิ่นเป็นผู้สนับสนุนรวมทั้งมีสถาปนิกชุมชน วิศวกรเข้าไปช่วยในการออกแบบ วางผัง และเป็นที่ปรึกษาในการก่อสร้างให้กับชุมชน (สถาบันพัฒนาองค์กรชุมชน (องค์การมหาชน), 2556ค)

### 2.5.5 รูปแบบการพัฒนาความมั่นคงในที่อยู่อาศัยใน “โครงการบ้านมั่นคง”

รูปแบบการพัฒนาความมั่นคงในที่อยู่อาศัยสามารถดำเนินการได้หลายรูปแบบขึ้นอยู่กับความต้องการและเงื่อนไขต่าง ๆ ของชุมชน ดังนี้ (สถาบันพัฒนาองค์กรชุมชน (องค์การมหาชน), 2556ข)

1) การปรับปรุงชุมชนให้มั่นคงในที่เดิม (Slum Upgrading) เป็นการปรับปรุงชุมชนเดิมให้มีสภาพดีขึ้น เพื่อคงรูปแบบชุมชนเดิมต่อไปโดยปรับปรุงสาธารณูปโภคทางเดินเท้าและสภาพแวดล้อมในชุมชนเป็นการสร้างคุณภาพชีวิตของชาวชุมชนให้ดีขึ้น อย่างไรก็ตามการปรับปรุงชุมชนก็ยังคงความมั่นคงในที่เดิมเพื่อการอยู่อาศัยระยะยาว

2) การปรับผังแปลงที่ดินใหม่โดยพยายามคงโครงสร้างเดิม (Reblocking) เป็นการปรับปรุงรูปแบบชุมชนเดิมให้มีผังและโครงสร้างสาธารณูปโภคพื้นฐานที่ดีขึ้น โดยอาจมีการปรับหรือรื้อย้ายบ้านบางส่วนและพัฒนาระบบสาธารณูปโภคให้ดีขึ้น การปรับผังที่ดินถือได้ว่าเป็นการต่อเนื่องจากการพัฒนาแบบเดิมชุมชนไม่บอบช้ำเท่าไร แต่ต้องเสียดินในกรณีเช่าที่ระยะยาว

หรือซื้อที่สลับเดิม แต่ชุมชนได้ความมั่นคงในการอยู่อาศัยและสามารถพัฒนาที่อยู่อาศัยของตนเองอย่างค่อยเป็นค่อยไป

3) การแบ่งปันที่ดิน (Land Sharing) เป็นรูปแบบไทย ๆ คือ เมื่อเจ้าของที่ดินต้องการนำที่ดินไปใช้ก็เกิดการประสานประโยชน์ระหว่างชุมชนและเจ้าของที่ดินโดยเจ้าของที่ให้เช่าหรือขายที่บางส่วนให้ชุมชนในราคาถูกลงแลกกับการใช้ประโยชน์จากที่ดินส่วนที่เหลือทำให้ชุมชนมีความมั่นคงในระยะยาวหรือมีกรรมสิทธิ์ในที่ดิน เกิดการปรับปรุงมีการก่อสร้างและพัฒนาที่อยู่อาศัยร่วมกันของชุมชนใหม่

4) การก่อสร้างรูปแบบใหม่ในที่เดิม (Reconstruction) เป็นการรื้อย้ายภายในบริเวณเดิมจากจุดหนึ่งไปอยู่อีกจุดหนึ่งแล้วให้สัญญาเช่าระยะยาวเมื่อชุมชนมีโอกาสมีความมั่นคงชาวบ้านก็พร้อมที่จะลงทุน จะเห็นภาพการเปลี่ยนแปลงที่ชัดเจนซึ่งการรื้อย้ายและสร้างชุมชนใหม่ที่อยู่ในบริเวณเดิมทำให้ชุมชนยังคงสามารถอยู่ใกล้บริเวณชุมชนเดิมและแหล่งงานไม่ต้องปรับตัวมากโดยชุมชนต้องก่อสร้างที่อยู่อาศัยใหม่ทั้งหมดและมีความมั่นคงโดยการเช่าที่ระยะยาว

5) การรื้อย้ายชุมชนออกไปอยู่ในที่ใหม่ การรื้อย้ายชุมชนใหม่มีข้อดีที่ชุมชนได้ความมั่นคงแต่ทำให้ชุมชนต้องอยู่ไกลจากชุมชนเดิม ไกลจากแหล่งงาน สถานศึกษา เสียค่าเดินทางเพิ่มต้องสร้างชีวิตและสังคมใหม่เกิดการระคายจ่ายค่อนข้างสูงในการซื้อที่ดินและก่อสร้างบ้านแต่ชาวบ้านมีกรรมสิทธิ์ในที่ดินและการอยู่อาศัยสามารถพัฒนาสภาพแวดล้อมชุมชนใหม่ได้เต็มที่

### 2.5.6 กลไกสำคัญในการดำเนินงาน

#### 1) ขบวนการองค์กรชุมชน

องค์กรชุมชนทั้งระดับชุมชนและเครือข่ายองค์กรชุมชน จะเป็นกลไกหลักในการทำงานและการจัดการ ทั้งนี้เพราะชุมชนเป็นเจ้าของปัญหาและรู้ความต้องการของตนเองและมีพลังอย่างหลากหลาย เช่น การออมทรัพย์ ช่างชุมชน เป็นต้น ดังแสดงตามภาพที่ 2.11

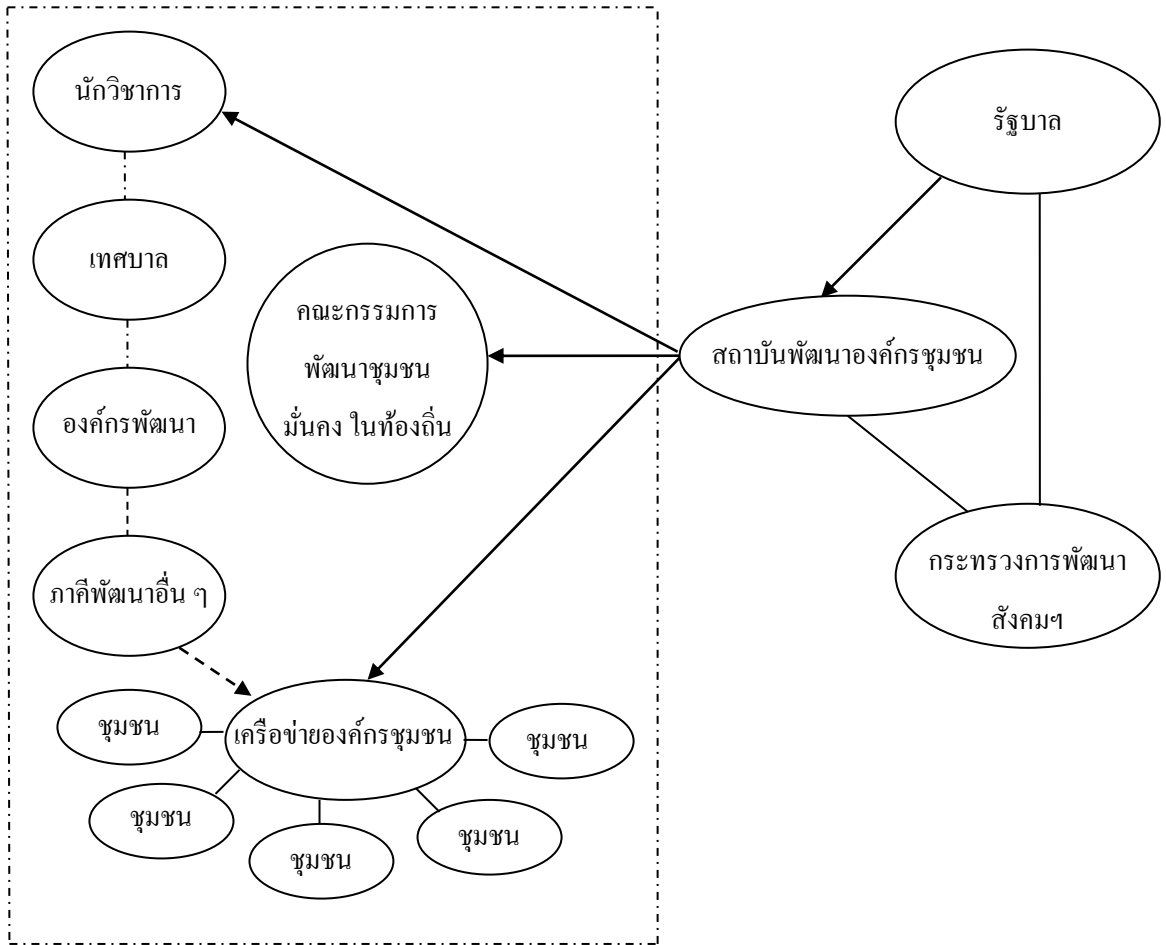

ภาพที่ 2.11 ความสัมพันธ์ของกลไกการดำเนินโครงการบ้านมั่นคง  
แหล่งที่มา: สถาบันพัฒนาองค์กรชุมชน (องค์การมหาชน), 2556ก.

## 2) คณะกรรมการโครงการบ้านมั่นคงระดับเมือง

เป็นกลไกที่เห็นภาพรวมของการแก้ไขปัญหาที่อยู่อาศัยทั้งเมือง มีองค์ประกอบของชุมชนที่ประสบปัญหาหน่วยงานท้องถิ่น เทศบาล เจ้าของที่ดิน สถาบันการศึกษา มีบทบาทในการกำหนดทิศทางวางแผนเพื่อแก้ไขปัญหาที่อยู่อาศัยทั้งเมือง สนับสนุนการทำงานขององค์กรชุมชนเพื่อแก้ไขปัญหาที่อยู่อาศัยและเมือง เป็นกลไกกลางในการประสานงานเพื่อการพัฒนา แก้ไขปัญหาและประสานหน่วยงานอื่น ๆ เพื่อสนับสนุนองค์กรชุมชน ดังแสดงตามภาพที่ 2.12

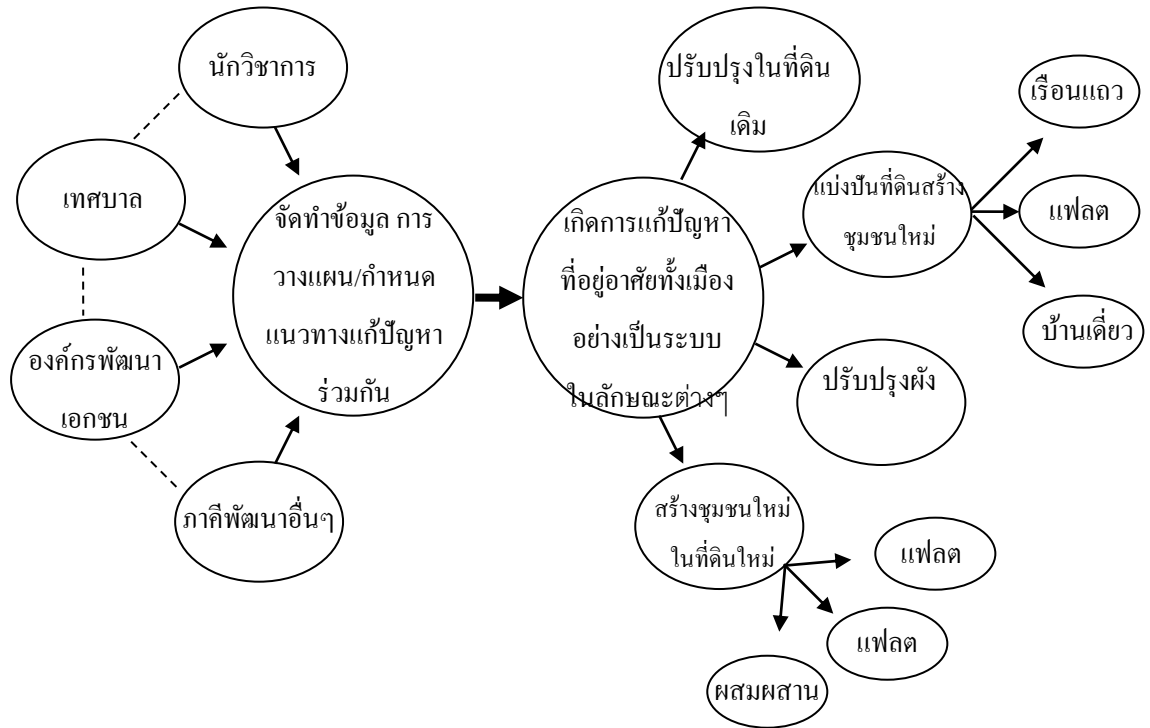

ภาพที่ 2.12 รูปแบบการแก้ไขปัญหาที่อยู่อาศัยชุมชนผู้มีรายได้น้อยทั้งเมือง  
แหล่งที่มา: สถาบันพัฒนาองค์กรชุมชน (องค์การมหาชน), 2556ก.

## 2.6 ผลงานวิจัยที่เกี่ยวข้อง

### 2.6.1 งานวิจัยที่เกี่ยวข้องกับการประเมินโครงการ

กฤติยา อนุวงศ์ (2554: 135-147) ได้ทำการศึกษาเรื่อง การประเมินผลสำเร็จของชุมชนที่ได้ดำเนินการตามมาตรฐานการอยู่อาศัยในชุมชนของการเคหะแห่งชาติ: กรณีศึกษาโครงการเคหะชุมชนทุ่งสองห้อง อาคารแฟลตเช่า โดยมีวัตถุประสงค์ในการศึกษาเพื่อ 1) ประเมินผลระดับความสำเร็จของเคหะชุมชนทุ่งสองห้อง อาคารแฟลตเช่า ที่ดำเนินการตามกิจกรรมส่งเสริมคุณภาพชีวิตการอยู่อาศัยในโครงการเคหะแห่งชาติในด้านปัจจัยนำเข้า กระบวนการ ผลผลิต และผลลัพธ์ 2) ศึกษาปัญหาอุปสรรคและให้ข้อเสนอแนะในการปรับปรุงการดำเนินงานตามกิจกรรมส่งเสริมคุณภาพชีวิตการอยู่อาศัยในโครงการของการเคหะแห่งชาติ ผลการศึกษาพบว่า 1) ผลการดำเนินงานตามโครงการในภาพรวม ได้แก่ (1) การประเมินปัจจัยนำเข้าสู่โครงการ ปรากฏว่า ผู้แทนชุมชนเห็นว่าปัจจัยนำเข้าสู่โครงการยังไม่เหมาะสมและเพียงพอต่อการดำเนินงานตามโครงการ (2) การประเมินกระบวนการดำเนินงาน ปรากฏว่า ผู้แทนชุมชนเห็นว่ากระบวนการดำเนินงานตาม

โครงการยังดำเนินงานได้ไม่ดี (3) การประเมินผลผลิตปรากฏว่าผู้แทนชุมชนเห็นว่าการมีส่วนร่วมในกิจกรรมในชุมชนยังมีส่วนร่วมน้อย และผู้แทนครัวเรือนมีความพึงพอใจในการเข้าร่วมกิจกรรมในระดับความพึงพอใจค่อนข้างน้อย (ค่าเฉลี่ยเท่ากับ 2.40) (4) การประเมินผลลัพธ์ปรากฏว่ามาตรฐานคุณภาพชีวิตการอยู่อาศัยในชุมชนของการเคหะแห่งชาติ เคหะชุมชนทุ่งสองห้อง อยู่ในระดับค่อนข้างน้อย (ค่าเฉลี่ยเท่ากับ 2.50) (5) ผลสำเร็จของชุมชน ปรากฏว่า จากตัวชี้วัด 2 ตัวชี้วัดคือ ผลผลิต และผลลัพธ์ ผลสำเร็จของชุมชนที่ได้ดำเนินการตามมาตรฐานการอยู่อาศัยในชุมชนของการเคหะแห่งชาติ อยู่ในระดับน้อย (มีค่าเฉลี่ยเท่ากับ 1.67)

วรินทร์ วิทยารฎมิ (2550: 65-73) ได้ประเมินประสิทธิผลโครงการกองทุนหมู่บ้านและชุมชนเมือง ศึกษากรณี: กองทุนฯ ชุมชนนำร่องในเขตสวนหลวง กรุงเทพมหานคร โดยมีวัตถุประสงค์เพื่อประเมินผลผลิต ด้านการเป็นแหล่งเงินทุนในการพัฒนาอาชีพ สร้างงาน สร้างรายได้และความพึงพอใจของสมาชิกกองทุนหมู่บ้านและชุมชนเมืองต่อกองทุนหมู่บ้านและชุมชนเมืองเพื่อประเมินกระบวนการขั้นตอนการดำเนินงานว่าคณะกรรมการกองทุนฯ สามารถดำเนินการตามกระบวนการตามขั้นตอนที่กำหนดไว้ และเพื่อประเมินผลกระทบในการดำเนินงานตามโครงการกองทุนหมู่บ้านและชุมชนเมือง ซึ่งเก็บข้อมูลจากกลุ่มตัวอย่าง 2 กลุ่ม ได้แก่ กลุ่มคณะกรรมการกองทุนหมู่บ้านและชุมชนเมือง จำนวน 58 คน และกลุ่มสมาชิกกองทุนฯ จำนวน 242 คน ผลการประเมินโดยสรุปพบว่า การประเมินผลผลิต เงินกู้ที่สมาชิกกองทุนหมู่บ้านและชุมชนเมือง ได้กู้มาจากกองทุนหมู่บ้านและชุมชนเมือง เพื่อประกอบอาชีพทำให้มีรายได้เพิ่มขึ้น และครอบครัวมีคุณภาพชีวิตดีขึ้น และสมาชิกกองทุนหมู่บ้านและชุมชนเมือง มีความพึงพอใจต่อการดำเนินงานของกองทุนหมู่บ้านอยู่ในระดับมาก การประเมินกระบวนการ พบว่าสมาชิกส่วนใหญ่มีความสามารถในการคืนเงินกู้พร้อมทั้งดอกเบี้ย และเงินสัจจะได้ตามกำหนดเวลา คณะกรรมการมีความรู้ ความเข้าใจในบทบาทหน้าที่และโครงการในระดับน้อย ส่วนการบริการจัดการกองทุนของคณะกรรมการส่วนใหญ่อยู่ในระดับปานกลาง การประเมินผลกระทบ พบว่าด้านกฎระเบียบสมาชิกเห็นว่า มีมากเกินไป ทำให้เป็นอุปสรรคต่อการยืมเงิน ส่วนด้านวงเงินกู้ยืมพบว่าวงเงินกุน้อยเกินไปไม่สามารถนำไปประกอบอาชีพได้ ด้านคณะกรรมการกองทุนหมู่บ้านและชุมชนเมือง พบว่ากรรมการขาดความรู้ ไม่ให้ความร่วมมือทำให้การบริหารกองทุนไม่มีคุณภาพ ด้านสมาชิกกองทุนหมู่บ้านและชุมชนเมืองพบว่า สมาชิกกองทุนหมู่บ้านและชุมชนเมืองบางรายจ่ายคืนเงินกู้ไม่ตรงเวลา และด้านการดำเนินงานกองทุน พบว่าการดำเนินงานกองทุน มีความล่าช้ามาก เนื่องจากคณะกรรมการกองทุนหมู่บ้านและชุมชนเมืองขาดความรู้ความเข้าใจในโครงการนั้น ๆ และไม่มี ความยุติธรรมพร้อมทั้งขาดความรับผิดชอบ

สุรสิทธิ์ วชิรขจร และจิระพร บุณณสิน (2554: บทคัดย่อ) ได้ทำการศึกษาเรื่อง โครงการประเมินผลสำเร็จตามมาตรฐานคุณภาพชีวิตการอยู่อาศัยในชุมชนของการเคหะแห่งชาติ ประจำปี 2553 ซึ่งรายงานการวิจัยฉบับสมบูรณ์เสนอต่อการเคหะแห่งชาติ ผลการประเมินโดยสรุป พบว่า ด้านการมีส่วนร่วมในกิจกรรมตามมาตรฐานคุณภาพชีวิตของการเคหะแห่งชาติ ในภาพรวมอยู่ในระดับที่ 5 (ระดับมาก) ส่วนความพึงพอใจในกิจกรรม มีค่าเฉลี่ย 3.12 ซึ่งอยู่ในระดับที่ 3 (ระดับปานกลาง) ส่วนด้านคุณภาพชีวิตตามมาตรฐานของการเคหะแห่งชาติ มีค่าเฉลี่ย 3.24 อยู่ในระดับที่ 3 (ระดับปานกลาง) โดยด้านผลสำเร็จของชุมชนที่ได้ดำเนินการตามมาตรฐานการอยู่อาศัยในชุมชนของการเคหะแห่งชาติประจำปี 2553 มีค่าเฉลี่ย 3.74 อยู่ในระดับที่ 4 (ระดับค่อนข้างมาก) และด้านผลสำเร็จในโครงการซึ่งบริหารงานโดยสหกรณ์สูงกว่าการบริหารงานโดยบริษัทและองค์การบริหารส่วนตำบลหรือเทศบาล และสุดท้ายด้านกิจกรรมที่มีผลมาตรฐานคุณภาพชีวิต เรียงตามลำดับความสำคัญ ได้แก่ 1) กิจกรรมรณรงค์รักษาความสะอาด/การจัดการขยะ 2) กิจกรรมส่งเสริมความสัมพันธ์และคุณภาพชีวิตของผู้อยู่อาศัยในชุมชน 3) การประสานกับหน่วยงานสาธารณสุขเพื่อการนำบริการสู่ชุมชน 4) กิจกรรมเพื่อจัด และพัฒนาผู้นำ/องค์กรชุมชน 5) การจัดสถานที่พักผ่อน 6) มียามรักษาความปลอดภัย 7) กิจกรรมส่งเสริมการเพิ่มรายได้ให้แก่ผู้อยู่อาศัยในชุมชน และ 8) กิจกรรมป้องกันปัญหาเสพติด

พิชาย รัตนดิลก ณ ภูเก็ต (2552: 5-2) ได้ทำการศึกษาเรื่อง การประเมินผลโครงการบูรณาการงานสุขภาพจิตและจิตเวช โดยเครือข่ายชุมชน ปี 2552 รายงานการวิจัยเสนอต่อกรมสุขภาพจิต กระทรวงสาธารณสุข ซึ่งการวิจัยประเมินผลโครงการมีวัตถุประสงค์ 1) เพื่อประเมินประสิทธิภาพและประสิทธิผลการดำเนินโครงการ และเพื่อศึกษาปัจจัยที่เอื้อต่อประสิทธิผลของโครงการ 2) เพื่อศึกษาปัญหา อุปสรรคในการดำเนินกิจกรรมและการบริหารโครงการ วิจัยประเมินผลใช้การประเมินเชิงปริมาณเป็นหลัก โดยเก็บรวบรวมข้อมูลจากบุคลากรภาคสาธารณสุข และบุคลากรปกครองส่วนท้องถิ่น และประชาชนผู้เข้าร่วมโครงการ ผลการประเมินโดยสรุปพบว่า การดำเนินงานของโครงการมีประสิทธิภาพในระดับสูง เมื่อพิจารณาจากการประเมิน 8 ประเด็น 9 ตัวชี้วัด ซึ่งปรากฏว่าผ่านเกณฑ์ทั้ง 9 ตัวชี้วัด หรือร้อยละ 100

มรรษมน บัวภา (2555: 145-161) ได้ทำการศึกษาเรื่อง การประเมินผลโครงการกองทุนหมู่บ้านและชุมชนเมือง: กรณีศึกษาอำเภอคลองหลวง จังหวัดปทุมธานี มีวัตถุประสงค์เพื่อประเมินผลการดำเนินงาน กระบวนการดำเนินงาน ผลกระทบ และศึกษาปัญหา อุปสรรค ในการดำเนินงานตามโครงการ รวมทั้งเสนอแนะถึงการแก้ไขปัญหาที่เหมาะสมเพื่อปรับปรุงการดำเนินงานตามโครงการต่อไป ผลจากการประเมินพบว่า 1) การประเมินผลการดำเนินงานตามโครงการในภาพรวม ด้านการประเมินกระบวนการดำเนินงานตามโครงการ ปรากฏว่า คณะกรรมการกองทุน

หมู่บ้านและชุมชนเมือง และสมาชิกกองทุนหมู่บ้านและชุมชนเมือง เห็นว่ากระบวนการดำเนินงานตามโครงการ ดำเนินงานได้ดี โดยเฉพาะในเรื่องการอำนวยความสะดวก เรื่องการอธิบายหรือแนะนำรายละเอียดของโครงการของข้าราชการระดับอำเภอผู้เกี่ยวข้องกับโครงการ และด้านการประเมินผลลัพท์จากโครงการ ปรากฏว่า สมาชิกกองทุนหมู่บ้านและชุมชนเมือง เห็นด้วยปานกลางกับผลลัพท์จากโครงการ โดยเห็นว่าโครงการกองทุนหมู่บ้านและชุมชนเมืองเป็นโครงการที่มีประโยชน์ ทำให้ประชาชนมีเงินทุนในการพัฒนาอาชีพ คณะกรรมการกองทุนหมู่บ้านและชุมชนเมือง และสมาชิกกองทุนหมู่บ้านและชุมชนเมือง มีความรู้ความเข้าใจในระดับมาก และมีความพึงพอใจเกี่ยวกับโครงการในระดับปานกลาง

### 2.6.2 งานวิจัยที่เกี่ยวข้องกับการมีส่วนร่วม

พิเชฐ โสภณแพทย์ (2555: 196-214) ได้ทำการศึกษาเรื่อง การประเมินการมีส่วนร่วมของประชาชนในการประเมินผลกระทบสิ่งแวดล้อม กรณีศึกษา โรงไฟฟ้าถ่านหินเขาคินทร์ จังหวัดฉะเชิงเทรา การประเมินโครงการในครั้งนี้มีวัตถุประสงค์เพื่อ 1) ประเมินการมีส่วนร่วมของประชาชนในการประเมินผลกระทบทางสิ่งแวดล้อมของโครงการ โรงไฟฟ้าถ่านหินเขาคินทร์ 2) ศึกษาปัจจัยความสำเร็จและปัญหา/อุปสรรคของการมีส่วนร่วมของประชาชนในการประเมินผลกระทบทางสิ่งแวดล้อมของโครงการฯ 3) นำเสนอแนวทางในการส่งเสริมและสนับสนุนการมีส่วนร่วมของประชาชนในการประเมินผลกระทบทางสิ่งแวดล้อมของโครงการฯ สรุปผลการประเมินพบว่า ด้านการศึกษากระบวนการมีส่วนร่วมของประชาชนในการประเมินผลกระทบสิ่งแวดล้อมของโครงการฯ ตามกรอบการประเมิน CIPP-I Model พบว่า 1) ด้านบริบทของโครงการ พบว่ากระบวนการมีส่วนร่วมของประชาชนยังคงเป็นเรื่องใหม่ซึ่งต้องใช้เวลาในการเรียนรู้แก่ประชาชน พระราชบัญญัติส่งเสริมและรักษาคุณภาพสิ่งแวดล้อม พ.ศ. 2535 ควรได้รับการแก้ไขให้ประชาชนสามารถมีส่วนร่วมในการศึกษาการประเมินผลกระทบสิ่งแวดล้อมอย่างมีความหมาย (Meaningful Public Participation) 2) ด้านปัจจัยนำเข้า พบว่างบประมาณและบุคลากรที่ใช้ในกระบวนการมีส่วนร่วมของประชาชนมีความเหมาะสมเพียงพอ แต่ในส่วนของประชาชนยังขาดความรู้ความเข้าใจอย่างถูกต้องเกี่ยวกับการมีส่วนร่วมของประชาชนในการประเมินผลกระทบทางสิ่งแวดล้อม 3) ด้านกระบวนการ พบว่าผู้ดำเนินโครงการดำเนินกระบวนการมีส่วนร่วมของประชาชนในการประเมินผลกระทบทางสิ่งแวดล้อมได้เหมาะสม แต่ยังมีผู้มีส่วนได้เสียบางส่วนที่ไม่เข้าร่วมในกระบวนการส่งผลให้ขาดความครอบคลุมของผู้มีส่วนได้เสีย 4) ด้านผลผลิต พบว่ารายงานการประเมินผลกระทบสิ่งแวดล้อมยังไม่สามารถเปิดเผยต่อสาธารณะได้จนกว่าโครงการนั้นจะได้รับอนุมัติให้ดำเนินโครงการ ส่งผลให้ประชาชนไม่สามารถรับรู้ข้อมูลในรายงานและไม่สามารถขอ

เพิ่มเติมข้อมูลต่าง ๆ ได้ 5) ด้านผลกระทบ พบว่าการใช้กระบวนการมีส่วนร่วมของประชาชนในการประเมินผลกระทบสิ่งแวดล้อมตั้งแต่กระบวนการศึกษาความเหมาะสมของโครงการจะช่วยป้องกันและลดความขัดแย้งได้ รวมถึงผู้ดำเนินโครงการต้องจัดกิจกรรมให้เกิดประโยชน์แก่ประชาชนในพื้นที่มากที่สุด ซึ่งจะนำไปสู่การอยู่ร่วมกันระหว่างโครงการกับประชาชนอย่างยั่งยืน ปัจจัยความสำเร็จในการดำเนินการ ได้แก่ การเสริมสร้างความรู้ความเข้าใจในกระบวนการมีส่วนร่วมของประชาชนในการประเมินผลกระทบสิ่งแวดล้อมให้แก่ทุกภาค

สโรชนี ศิริวัฒนา (2556: 130-135) ได้ศึกษาเรื่อง สิทธิของประชาชนในการมีส่วนร่วมในการจัดการทรัพยากรธรรมชาติและสิ่งแวดล้อมตามรัฐธรรมนูญ: ศึกษากรณีการทำเกลือสินเธาว์ในพื้นที่จังหวัดสกลนคร ซึ่งมีวัตถุประสงค์ของการศึกษาเพื่อ 1) ศึกษาถึงรูปแบบและวิวัฒนาการของการทำเกลือสินเธาว์ในจังหวัดสกลนคร 2) ศึกษาถึงรูปแบบและวิวัฒนาการของสิทธิของบุคคลในการมีส่วนร่วมกับรัฐและชุมชนในการพิทักษ์รักษาทรัพยากรธรรมชาติและสิ่งแวดล้อมในการทำเกลือสินเธาว์ 3) ศึกษาสภาพปัญหาสิ่งแวดล้อม ปัญหาทางกฎหมาย รวมถึงมาตรการทางกฎหมายที่เกี่ยวข้องกับการทำเกลือสินเธาว์ และ 4) หาแนวทางแก้ไขปัญหาด้านสภาพแวดล้อม ด้านสุขภาพของประชาชน ด้านเศรษฐกิจและสังคม จากการศึกษาโดยสรุปพบว่า ควรกำหนดนโยบายการประกอบเกลือสินเธาว์ให้เป็นไปเพื่อรักษาทรัพยากรธรรมชาติและคุณภาพสิ่งแวดล้อมของประเทศ โดยคำนึงถึงการมีส่วนร่วมของประชาชนให้มีพื้นที่ในการจัดการทรัพยากรธรรมชาติเป็นสำคัญมากกว่าประโยชน์ทางเศรษฐกิจ ส่วนปัญหาเกี่ยวกับความชัดเจนของกฎหมายหรือปัญหาหน่วยงานนั้น ควรกำหนดให้องค์การปกครองส่วนท้องถิ่นเข้ามามีบทบาทในการกำกับดูแล และเปิดโอกาสให้ประชาชนในพื้นที่เข้ามามีส่วนร่วม เช่น การให้ประชาชนมีส่วนร่วมในการตัดสินใจในการกำหนดเขต รูปแบบ ระยะเวลาการควบคุมเกลือสินเธาว์ ตลอดจนเยียวยาความเสียหายที่เกิดขึ้น โดยสามารถทำได้ในรูปแบบการทำประชามร่วมกันกับชุมชนซึ่งเป็นแก้ไขปัญหากันเองโดยชุมชนอันแสดงถึงรูปแบบการมีส่วนร่วมของประชาชนที่เด่นชัดและเป็นธรรมชาติที่สุด

### 2.6.3 งานวิจัยที่เกี่ยวข้องกับการพัฒนาชุมชน

ยศ ถามูลแสน (2553: 78-79) ได้ทำการศึกษาเรื่อง ศึกษาวิเคราะห์ผลกระทบของการพัฒนาชุมชนต่อศีลธรรมของเยาวชนในเขตเทศบาลนครขอนแก่น เขต 3 โดยมีวัตถุประสงค์ในการศึกษาเพื่อ 1) เพื่อศึกษาการพัฒนาชุมชนของเทศบาลนครขอนแก่น เขต 3 2) ผลกระทบของการพัฒนาชุมชนที่มีต่อศีลธรรม และ 3) การประยุกต์ใช้หลักพุทธธรรม เพื่อแก้ปัญหาเยาวชน สรุปผลการศึกษาพบว่า การพัฒนาชุมชนของเทศบาลนครขอนแก่น เขต 3 พบว่า มีความสำคัญ 4 ประการ ได้แก่ 1) บุคคลพึงพัฒนาตนเองทั้งในแง่ของพฤติกรรม 2) สังคม 3) อารมณ์ 4) จิตใจส่วนเหตุของ



ปัญหาเยาวชนในพื้นที่เกิดจาก 2 ปัจจัย คือ ปัจจัยภายในมาจากตัวเยาวชนเองภายนอก เช่น เกิดจากสิ่งแวดล้อมทางสังคมเมือง เพื่อน ๆ และจากปัจจัยภายนอกอื่น ๆ เช่น สถานเริงรมย์ ร้านเกม ศูนย์สรรพสินค้า ร้านสะดวกซื้อต่าง ๆ จำนวนมาก ผลกระทบของการพัฒนาชุมชนต่อศีลธรรม พบว่าการพัฒนาชุมชนย่อมมีผลกระทบข้างเคียงที่ไม่พึงประสงค์ในหลายด้าน คือ ทำให้เยาวชนขาดจิตสำนึกในคุณค่าของหลักเบญจศีลและหลักเบญจธรรม เช่น อาจก่อปัญหาการทารุณร่างกายกันง่าย ๆ ขาดสติยับยั้งจิตใจ ชอบใช้ความรุนแรงมากกว่าเหตุผลทางปัญญาเมื่อประสบกับปัญหาที่แก้ไขไม่ได้ มีผลกระทบต่อครอบครัวของเยาวชนเองที่จะต้องคอยแก้ปัญหาต่าง ๆ อยู่เสมอๆ เช่น หนีเรียน เที่ยวตามห้างสรรพสินค้าในตัวเมืองขอนแก่น อยู่เกี่ยวกับการพนัน การนำหลักพุทธธรรมไปประยุกต์ใช้แก้ปัญหาเยาวชน พบว่า ผู้ปกครอง ปรชาชนชุมชนและคณะกรรมการชุมชน ได้ให้การอบรม ปลุกฝังจิตสำนึกแก่เยาวชนในด้านต่าง ๆ ตามหลักกุศลกรรมบถ ไตรสิกขา และการปลุกจิตสำนึกการทำงานที่สุจริต การปลุกฝังจิตสำนึกให้เยาวชนเกิดความสามัคคีในระดับสาธารณะ

กนกวรรณ งามฉวี (2554: 121:122) ได้ศึกษาเรื่อง การพัฒนาหลักสูตรท้องถิ่นเพื่อสืบทอดภูมิปัญญาการปั้นตุ๊กตาชาววัง ซึ่งมีวัตถุประสงค์ในการศึกษาเพื่อ 1) ศึกษาองค์ความรู้การปั้นตุ๊กตาชาววัง ตำบลบางเสด็จ อำเภอบางบาล จังหวัดอ่างทอง 2) ศึกษากระบวนการถ่ายทอดองค์ความรู้ของครูภูมิปัญญาท้องถิ่น และ 3) พัฒนาหลักสูตรท้องถิ่น เรื่องการปั้นตุ๊กตาชาววังบ้านบางเสด็จ จากผลการศึกษาพบว่า องค์ความรู้การปั้นตุ๊กตาชาววังบ้านบางเสด็จ ใช้วัตถุดิบที่ได้จากดินเหนียวปั้นขึ้นรูปให้มีลักษณะคล้ายคน มีสัดส่วนที่เหมาะสมสวยงาม ด้านกระบวนการถ่ายทอดความรู้ จะถ่ายทอดผ่านครูภูมิปัญญาส่วนบุคคลในครอบครัว รวมถึงบุคคลในท้องถิ่น และผู้สนใจ แต่ในปัจจุบันผู้ที่ได้รับการถ่ายทอดได้หันไปประกอบอื่น 3) การพัฒนาหลักสูตรท้องถิ่น เรื่องการปั้นตุ๊กตาชาววังบ้านบางเสด็จ ควรนำไปใช้ในสถานศึกษาเพื่อเป็นการอนุรักษ์ภูมิปัญญาไทยอันมีคุณค่าให้คงอยู่ในสังคมไทยต่อไป

#### 2.6.4 งานวิจัยที่เกี่ยวข้องกับความพึงพอใจ

วรรณวิมล จงจรวาสกุล (2551: 24-25) ได้ทำการศึกษาเรื่อง ความพึงพอใจของนักศึกษาต่อการให้บริการของงานทะเบียนและวัดผล โดยกลุ่มตัวอย่างเป็นนักศึกษาที่ลงทะเบียนในภาคเรียนที่ 2 ปีการศึกษา 2550 วิทยาลัยราชพฤกษ์ นนทบุรี การศึกษานี้มีวัตถุประสงค์ เพื่อศึกษาความพึงพอใจของ นักศึกษาในการให้บริการของงานทะเบียนและวัดผล เพื่อเปรียบเทียบความพึงพอใจของ นักศึกษาในการให้บริการของงานทะเบียนและวัดผล จำแนกตามเพศและคณะ ผลการศึกษาพบว่า ความพึงพอใจของนักศึกษาในการบริการของงานทะเบียนและวัดผลทุกคณะ มีความพึงพอใจโดยรวมอยู่ในระดับมาก ส่วนเบี่ยงเบนมาตรฐานอยู่ในเกณฑ์ที่รับได้ทุกข้อ มีค่าเฉลี่ยสูงสุดคือ การ

ต้อนรับด้วยอัธยาศัยที่ดี สุภาพ ยิ้มแย้มแจ่มใส คณะบริหารธุรกิจ มีความพึงพอใจโดยรวมอยู่ในระดับมาก คือ การต้อนรับด้วยอัธยาศัยที่ดี สุภาพ ยิ้มแย้มแจ่มใส ให้บริการมีความรู้ ความเข้าใจ ให้คำปรึกษาและข้อแนะนำ คณะบัญชี มีความพึงพอใจอยู่ในระดับมาก คือ บริการด้วยความเต็มใจ ยินดี กระตือรือร้น สร้างความประทับใจและความเข้าใจที่ดีแก่ผู้มาติดต่อ คณะนิติศาสตร์ มีความพึงพอใจโดยรวมอยู่ในระดับมาก มีความรู้ ความเข้าใจ ให้คำปรึกษาและข้อแนะนำ บริการเป็นไปตามกำหนดเวลาที่ประกาศ รวดเร็ว ถูกต้อง แม่นยำ ทันเหตุการณ์ ตรงตามเวลา ผลการเปรียบเทียบความพึงพอใจโดยรวม นักศึกษาชายและนักศึกษาหญิง มีความพึงพอใจต่อการให้บริการงานทะเบียนและวัดผลแตกต่างกัน ที่ระดับนัยสำคัญ 0.05 นักศึกษาชาย พึงพอใจมากกว่านักศึกษาหญิงเรื่อง การต้อนรับด้วยอัธยาศัยที่ดี สุภาพ ยิ้มแย้มแจ่มใส การบริการมีความถูกต้อง แม่นยำ ทันเหตุการณ์ ให้บริการตรงตามเวลานัดหมาย ส่วนนักศึกษาหญิงพอใจมากกว่านักศึกษาชายในเรื่องผู้ให้บริการมีความรู้ ความเข้าใจ ให้คำปรึกษาและข้อแนะนำ ผลการวิเคราะห์ความแปรปรวนนักศึกษาแต่ละคณะมีความพึงพอใจแตกต่างกันอย่างไม่มีนัยสำคัญ 0.05 การเปรียบเทียบเป็นรายกลุ่ม คณะนิติศาสตร์ มีความพึงพอใจแตกต่างจากคณะบริหารธุรกิจมีนัยสำคัญ 0.05

อาภรณ์รัตน์ เลิศไพบรูด (2554: 102-111) ได้ทำการศึกษาเรื่อง ความพึงพอใจของประชาชนต่อการบริการสาธารณะตามหลักสภาราณียธรรมขององค์การบริหารส่วนตำบลหนองกรด จังหวัดนครสวรรค์ การศึกษามีวัตถุประสงค์เพื่อ 1) ศึกษาความพึงพอใจของประชาชนต่อการบริการสาธารณะตามหลักสภาราณียธรรม 6 ขององค์การบริหารส่วนตำบลหนองกรด 2) ศึกษาเปรียบเทียบความพึงพอใจของประชาชนต่อการบริการสาธารณะตามหลักสภาราณียธรรม 6 ขององค์การบริหารส่วนตำบลหนองกรด จำแนกตามปัจจัยส่วนบุคคล 3) ศึกษาแนวทางการประยุกต์ใช้หลักสภาราณียธรรม 6 ในการบริการสาธารณะขององค์การบริหารส่วนตำบลหนองกรด ผลการศึกษาโดยสรุปพบว่า ประชาชนมีความพึงพอใจต่อการบริการสาธารณะตามหลักสภาราณียธรรมขององค์การบริหารส่วนตำบลหนองกรด จังหวัดนครสวรรค์ โดยภาพรวมอยู่ในระดับมาก ด้านผลเปรียบเทียบความพึงพอใจของประชาชนต่อการบริการสาธารณะหลักสภาราณียธรรมขององค์การบริหารส่วนตำบลหนองกรด โดยจำแนกตามปัจจัยส่วนบุคคล สรุปได้ว่า ด้านระดับการศึกษา ด้านอาชีพ ด้านรายได้ เป็นไปตามสมมติฐาน ส่วนด้านเพศ อายุ และตำแหน่งหน้าที่ ไม่เป็นไปตามสมมติฐาน

สรุปผล จากการศึกษาแนวคิด ทฤษฎี และผลงานวิจัยที่เกี่ยวข้อง โดยการค้นคว้าข้อมูลจากแหล่งต่าง ๆ ผู้ศึกษาได้ใช้ระเบียบวิธีการวิจัยการประเมินผล (Evaluative Research) โดยนำแบบจำลองการประเมินตัวแบบระบบ (Input-Output Model) มาประยุกต์ใช้ในการกำหนดกรอบแนวคิดของการประเมิน ด้วยเหตุผลว่าตัวแบบเชิงระบบมุ่งเน้นการประเมินประสิทธิภาพของการดำเนิน และสามารถประเมินเพื่อตรวจสอบความก้าวหน้าว่าการดำเนินกิจกรรมของโครงการเป็นไปตาม

แผนการดำเนินที่ได้กำหนดไว้หรือไม่ โดยผ่านการวิเคราะห์ปัจจัยนำเข้า (Input) กระบวนการดำเนินงาน (Process) ผลผลิต (Outputs) และผลลัพธ์ (Outcomes) ของการดำเนินโครงการซึ่งมีความสอดคล้องกับบริบทของโครงการบ้านมั่นคงชุมชนตำบลบางโปรง อำเภอเมือง จังหวัดสมุทรปราการ เพราะการดำเนินโครงการบ้านมั่นคงต้องมีแผนงานในการดำเนินงานตามกิจกรรมของโครงการตามเงื่อนไขของสถาบันพัฒนาองค์กรชุมชน (พอช.) การประเมินตัวแบบระบบ (Input-Output Model) จะทำให้ผู้ศึกษาประเมินผลการดำเนินงานในทุกปัจจัยที่มีผลต่อความสำเร็จหรือไม่สำเร็จของการดำเนินโครงการบ้านมั่นคงชุมชนตำบลบางโปรง

## บทที่ 3

### กรอบแนวคิดและวิธีการประเมิน

การประเมิน โครงการบ้านมั่นคง: กรณีศึกษา ชุมชนตำบลบางโปรง อำเภอเมือง จังหวัดสมุทรปราการ มีกรอบแนวคิดและวิธีการประเมินตามลำดับ ต่อไปนี้

- 3.1 กรอบแนวคิดในการประเมิน
- 3.2 วิธีการประเมิน
- 3.3 นิยามปฏิบัติการ
- 3.4 ประชากรและกลุ่มตัวอย่าง
- 3.5 เครื่องมือที่ใช้ในการเก็บรวบรวมข้อมูล
- 3.6 การทดสอบเครื่องมือ
- 3.7 การเก็บรวบรวมข้อมูล
- 3.8 การวิเคราะห์ข้อมูล และสถิติที่ใช้ในการวิเคราะห์
- 3.9 ตัวชี้วัดและเกณฑ์การประเมินผล

#### 3.1 กรอบแนวคิดในการประเมิน

จากการศึกษาแนวคิด ทฤษฎี และผลงานที่เกี่ยวข้อง ทำให้การประเมินผลการดำเนินงาน โครงการบ้านมั่นคง: กรณีศึกษาชุมชนตำบลบางโปรง อำเภอเมือง จังหวัดสมุทรปราการ ประกอบด้วย 4 องค์ประกอบ ดังนี้

- 1) การประเมินปัจจัยนำเข้าสู่โครงการ (Input Evaluation) ประกอบด้วย ปัจจัยภายในชุมชน และปัจจัยภายนอกชุมชนที่เอื้อต่อการดำเนินงานโครงการ ให้เป็นไปอย่างมีประสิทธิภาพ
- 2) กระบวนการดำเนินงานตามโครงการ (Process Evaluation) ประกอบด้วย การดำเนินงาน และการประสานงาน ในการดำเนินกิจกรรมต่าง ๆ ตามที่กำหนดไว้ในพื้นที่การดำเนินโครงการ

3) การประเมินผลผลิตของโครงการ (Output Evaluation) ประกอบด้วย การมีส่วนร่วมและความพึงพอใจในกิจกรรมที่ได้รับ จากการดำเนินงาน โครงการบ้านมั่นคงในพื้นที่การดำเนินโครงการ

4) การประเมินผลลัพธ์ของโครงการ (Outcome Evaluation) ประกอบด้วย หลักการสำคัญของโครงการบ้านมั่นคงของสถาบันพัฒนาองค์กรชุมชน ได้แก่ ดำเนินการโดยองค์กรชุมชน ความมั่นคงในการครอบครองที่ดิน ชุมชนเข้มแข็ง และการแก้ไขปัญหาาร่วมกัน โดยมีกรอบแนวคิดในการประเมินตามวัตถุประสงค์ของโครงการแสดงดังภาพที่ 3.1

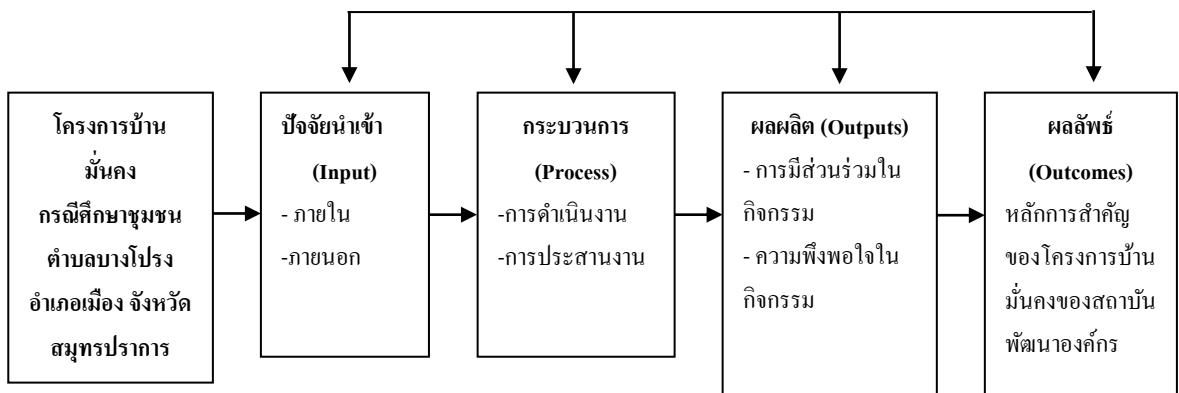

ภาพที่ 3.1 กรอบแนวคิดในการประเมิน

### 3.2 วิธีการประเมิน

จากการศึกษาการประเมินผลการดำเนินงานโครงการครั้งนี้เป็นการประเมินโดยใช้ระเบียบวิธีการวิจัยประเมินผล (Evaluative Research) โดยการประเมินตัวแบบระบบ (Input-Output Model) ในส่วนที่เป็นผลผลิต (Outputs) และผลลัพธ์ (Outcomes) ตลอดจนปัจจัยนำเข้า (Input) และกระบวนการ (Process) โดยใช้วิธีการเชิงปริมาณและเชิงคุณภาพ ดังนี้

#### 3.2.1 วิธีการเชิงปริมาณ

สำรวจข้อมูลจากผู้แทนครัวเรือนที่เข้าร่วมโครงการบ้านมั่นคง โดยใช้แบบสอบถาม (Questionnaire) เป็นเครื่องมือในการประเมิน

### 3.2.2 วิธีการเชิงคุณภาพ

1) ทำการเก็บรวบรวมข้อมูลจากผู้แทนชุมชนกลุ่มต่างๆ ประกอบด้วย คณะกรรมการชุมชน ผู้แทนจากองค์กรปกครองส่วนท้องถิ่น และผู้ประสานงานจากสถาบันพัฒนาองค์กรชุมชน (พอช.) ในพื้นที่โครงการ โดยใช้แนวการสัมภาษณ์แบบเจาะลึก (In-Depth Interview)

2) การสังเกตการณ์ในพื้นที่โครงการ โดยทำการศึกษาควบคู่ไปกับประเด็นการประเมินผลการดำเนินงานโครงการในเชิงปริมาณ

3) การศึกษารวบรวมข้อมูลจากแนวคิด ทฤษฎี และผลงานวิจัยที่เกี่ยวข้องจากเอกสาร ตำรา ภาคนิพนธ์ วิทยานิพนธ์ต่างๆ และเอกสารของสถาบันพัฒนาองค์กรชุมชน (พอช.) ที่เกี่ยวข้องกับประเด็นการประเมินผล

### 3.3 นิยามปฏิบัติการ

กระบวนการ (Process) หมายถึง ประสิทธิภาพของการดำเนินงานและประสิทธิภาพการประสานงานเพื่อให้เป็นไปตามวัตถุประสงค์หรือเป้าหมายของโครงการตลอดจนปัญหาอุปสรรคต่างๆ ที่เกิดขึ้น

โครงการ หมายถึง โครงการบ้านมั่นคง ชุมชนตำบลบางโปรง อำเภอเมือง จังหวัดสมุทรปราการ ประกอบด้วย ชุมชนสหกรณ์เคหสถานรวมใจพัฒนาบางโปรง และชุมชนสหกรณ์เคหสถานธารทิพย์บางโปรง 2

การประเมินโครงการ หมายถึง การประเมินผลโครงการบ้านมั่นคง กรณีศึกษา ชุมชนตำบลบางโปรง อำเภอเมือง จังหวัดสมุทรปราการ

ปัจจัยนำเข้า (Input) หมายถึง ความพร้อมของสิ่งต่าง ๆ ทั้งภายในชุมชนและจากการสนับสนุนของสถาบันพัฒนาองค์กรชุมชนที่ใช้ในการดำเนินกิจกรรมด้าน เจ้าหน้าที่ งบประมาณ และวัสดุอุปกรณ์

ผลผลิต (Outputs) หมายถึง ผลจากการดำเนินกิจกรรมต่าง ๆ ในชุมชนที่เป็นไปตามเป้าหมายและวัตถุประสงค์ของกิจกรรม ประกอบด้วย การมีส่วนร่วม และความพึงพอใจในกิจกรรม

ผลลัพธ์ (Outcomes) หมายถึง ผลที่เกิดขึ้นต่อเนื่องจากผลผลิต ที่นำมาใช้ให้เกิดประโยชน์แก่โครงการดำเนินงานโครงการบ้านมั่นคง ได้แก่ ดำเนินการโดยองค์กรชุมชน ความมั่นคงในการครอบครองที่ดิน ชุมชนเข้มแข็ง และการแก้ไขปัญหาพร้อมกัน

ผู้แทนชุมชน หมายถึง ตัวแทนชุมชนที่มีหน้าที่ดูแลการดำเนินงานประกอบด้วยผู้แทนชุมชนกลุ่มต่างๆ ประกอบด้วย คณะกรรมการชุมชน ผู้แทนจากองค์กรปกครองส่วนท้องถิ่น และผู้ประสานงานจากสถาบันพัฒนาองค์กรชุมชน (พอช.) ในพื้นที่โครงการ

ผู้เข้าร่วมโครงการ หมายถึง ประชาชนผู้อยู่อาศัยในโครงการบ้านมั่นคง ชุมชนตำบลบางโปรง อำเภอเมือง จังหวัดสมุทรปราการ

ผู้แทนครัวเรือน หมายถึง ผู้ซึ่งเป็นตัวแทนครัวเรือนในการให้ข้อมูลต่าง ๆ ในโครงการบ้านมั่นคง ชุมชนตำบลบางโปรง อำเภอเมือง จังหวัดสมุทรปราการ

### 3.4 ประชากรและกลุ่มตัวอย่าง

#### 3.4.1 ประชากร

กลุ่มประชากรเป้าหมาย ประกอบด้วย 2 ส่วน คือ

1) จำนวนครัวเรือนที่เข้าร่วมโครงการบ้านมั่นคง จำนวน 186 ครัวเรือน โดยแบ่งเป็นชุมชนสหกรณ์เคหสถานรวมใจพัฒนาบางโปรง จำนวน 102 ครัวเรือน และชุมชนสหกรณ์เคหสถานธารทิพย์บางโปรง 2 จำนวน 84 ครัวเรือน

2) ผู้แทนชุมชน คณะกรรมการชุมชน ผู้แทนจากองค์กรปกครองส่วนท้องถิ่น และผู้ประสานงานจากสถาบันพัฒนาองค์กรชุมชน (พอช.) ในพื้นที่โครงการ

#### 3.4.2 ขนาดกลุ่มตัวอย่าง

1) การกำหนดขนาดกลุ่มตัวอย่างผู้แทนครัวเรือน

เก็บรวบรวมข้อมูลผู้แทนครัวเรือนที่อยู่อาศัยในโครงการบ้านมั่นคง โดยใช้ประชากรที่เป็นผู้แทนครัวเรือน รวมทั้งสิ้น จำนวน 186 คน

2) การกำหนดขนาดกลุ่มตัวอย่างผู้แทนชุมชน

เก็บรวบรวมข้อมูลโดยใช้การสัมภาษณ์แบบเจาะลึก (In-Depth Interview) คณะกรรมการชุมชน ผู้แทนจากองค์กรปกครองส่วนท้องถิ่น และผู้ประสานงานจากสถาบันพัฒนาองค์กรชุมชน (พอช.) ในพื้นที่โครงการ จำนวนทั้งสิ้น 8 คน

### 3.4.3 กลุ่มตัวอย่าง

การสุ่มตัวอย่างที่ใช้ในการประเมิน เพื่อให้ข้อมูลที่ได้มีความกระจายในระดับพื้นที่ต่าง ๆ จึงใช้วิธีการสุ่มตัวอย่างแบบหลายขั้นตอน (Multistage Sampling) โดยมีการขั้นตอนในการสุ่มตัวอย่าง ดังนี้

1) ระดับพื้นที่ใช้วิธีการสุ่มแบบเฉพาะเจาะจง (Purposive Sampling) โดยเลือกศึกษาโครงการบ้านมั่นคง ชุมชนตำบลบางโปรง เนื่องจากเป็นชุมชนที่ สถาบันพัฒนาองค์กรชุมชน (พอช.) ให้การสนับสนุน ความรู้ทางวิชาการ งบประมาณ มาเป็นระยะเวลายาวนาน รวมไปถึงสภาพความเป็นอยู่ที่มีความเป็นชุมชนเมืองในเขตอุตสาหกรรม ที่ตั้งอยู่ในเขตพื้นที่อำเภอเมือง จังหวัดสมุทรปราการ จากสภาพความเป็นอยู่ดังกล่าวของชุมชน ทำให้โครงการบ้านมั่นคง ชุมชนตำบลบางโปรง อำเภอเมือง จังหวัดสมุทรปราการ เป็นพื้นที่ที่น่าสนใจทำการศึกษา

2) ระดับบุคคล ประกอบด้วย 2 ส่วน คือ

(1) การสุ่มผู้แทนครัวเรือนในโครงการบ้านมั่นคงที่ทำการศึกษา ใช้วิธีการสุ่มตัวอย่างแบบเฉพาะเจาะจง (Purposive Sampling) โดยเก็บข้อมูลจากผู้แทนครัวเรือนที่เข้าร่วมโครงการบ้านมั่นคงชุมชนตำบลบางโปรง ทั้งสิ้น จำนวน 186 ครัวเรือน

(2) การสุ่มตัวอย่างผู้แทนชุมชน ใช้วิธีการสุ่มตัวอย่างแบบเฉพาะเจาะจง (Purposive Sampling) โดยสุ่มเฉพาะคณะกรรมการชุมชน ผู้แทนจากองค์กรปกครองส่วนท้องถิ่น และผู้ประสานงานจากสถาบันพัฒนาองค์กรชุมชน (พอช.) ในพื้นที่โครงการ จำนวนทั้งสิ้น 8 คน

## 3.5 เครื่องมือที่ใช้ในการเก็บรวบรวมข้อมูล

เครื่องมือที่ใช้ในการเก็บรวบรวมข้อมูล ผู้ประเมินใช้แบบสอบถามและแบบสัมภาษณ์เป็นเครื่องมือในการเก็บรวบรวมข้อมูล ซึ่งสร้างขึ้นโดยอาศัยแนวคิด ทฤษฎี และงานวิจัยที่เกี่ยวข้อง โดยได้แยกชุดแบบสอบถามและแบบสัมภาษณ์ออกเป็น 2 ชุดตามประเภทของกลุ่มตัวอย่าง ดังนี้

### 3.5.1 ชุดที่ 1 แบบสอบถามสำหรับผู้แทนครัวเรือนที่อยู่อาศัยในโครงการบ้านมั่นคง:

**กรณีศึกษา ชุมชนตำบลบางโปรง อำเภอเมือง จังหวัดสมุทรปราการ**

แบ่งออกเป็น 5 ส่วน ดังนี้

ส่วนที่ 1 ข้อมูลพื้นฐานของครัวเรือน ประกอบด้วย 1) เพศ 2) อายุ 3) ระดับการศึกษา 4) อาชีพ 5) รายได้เฉลี่ยต่อเดือน 6) ระยะเวลาเข้าร่วมโครงการ 7) จำนวนผู้อยู่อาศัยทั้งหมดในบ้าน 8) ลักษณะที่อยู่อาศัยก่อนเข้าร่วมโครงการ



ส่วนที่ 2 การมีส่วนร่วมในโครงการบ้านมั่นคง ของผู้แทนครัวเรือน โดยถามถึงความสมัครใจได้รับประโยชน์จากเข้าร่วมกิจกรรมต่าง ๆ ในโครงการ รวมทั้งหมด 10 คำถาม โดยแบ่งมาตรฐานระดับการประเมินออกเป็น 4 ระดับ คือ ไม่ได้เข้าร่วม เข้าร่วมน้อย เข้าร่วมปานกลาง เข้าร่วมมาก

ส่วนที่ 3 ความพึงพอใจต่อการดำเนินโครงการบ้านมั่นคงในด้านต่าง ๆ โดยถามในลักษณะให้ระดับความคิดเห็นต่อกระบวนการดำเนินงาน บุคลากรที่เกี่ยวข้องกับโครงการ ผลผลิตที่ได้จากการเข้าร่วมโครงการ รวมทั้งหมด 19 คำถาม โดยแบ่งมาตรฐานระดับการประเมินออกเป็น 5 ระดับ คือ น้อย ค่อนข้างน้อย ปานกลาง ค่อนข้างมาก มาก

ส่วนที่ 4 การประเมินผลลัพธ์ของโครงการบ้านมั่นคง โดยพิจารณาจากหลักการสำคัญของโครงการบ้านมั่นคงของสถาบันพัฒนาองค์กรชุมชน ได้แก่ ดำเนินการโดยองค์กรชุมชน ความมั่นคงในการครอบครองที่ดิน ชุมชนเข้มแข็ง และการแก้ไขปัญหาพร้อมกัน รวมทั้งหมด 22 คำถาม โดยแบ่งมาตรฐานระดับการประเมินออกเป็น 5 ระดับ คือ น้อย ค่อนข้างน้อย ปานกลาง ค่อนข้างมาก มาก

ส่วนที่ 5 ปัญหาอุปสรรค ข้อคิดเห็นหรือข้อเสนอแนะอื่น ๆ

### 3.5.2 ชุดที่ 2 แบบสัมภาษณ์แบบเจาะลึกคณะกรรมการชุมชน ผู้แทนจากองค์กรปกครองส่วนท้องถิ่น และผู้ประสานงานจากสถาบันพัฒนาองค์กรชุมชน (พอช.) ในพื้นที่โครงการ

แบ่งออกเป็น 5 ส่วน ดังนี้

ส่วนที่ 1 ข้อมูลส่วนตัว ประกอบด้วย 1) ชื่อ-นามสกุล 2) อายุ 3) ระดับการศึกษา 4) ฐานะความเกี่ยวข้องกับโครงการ

ส่วนที่ 2 การมีส่วนร่วม ของผู้แทนครัวเรือนในการเข้าร่วมกิจกรรมต่าง ๆ ที่โครงการจัดขึ้น

ส่วนที่ 3 ความพึงพอใจต่อการดำเนินโครงการในด้านต่างๆ ความคิดเห็นต่อกระบวนการดำเนินงาน บุคลากรที่เกี่ยวข้องกับโครงการ ผลผลิตที่ได้จากการเข้าร่วมโครงการ

ส่วนที่ 4 ประเมินผลลัพธ์ของโครงการบ้านมั่นคง โดยพิจารณาจากหลักการสำคัญของโครงการบ้านมั่นคงของสถาบันพัฒนาองค์กรชุมชน ได้แก่ ดำเนินการโดยองค์กรชุมชน ความมั่นคงในการครอบครองที่ดิน ชุมชนเข้มแข็ง และการแก้ไขปัญหาพร้อมกัน

ส่วนที่ 5 ปัญหา อุปสรรค ข้อคิดเห็นหรือข้อเสนอแนะอื่นๆ ประกอบด้วย 1) ความพร้อมและการสนับสนุนทรัพยากรของคนในโครงการ 2) งบประมาณ 3) ความเพียงพอของวัสดุอุปกรณ์

4) ความสม่ำเสมอในการประสานงาน 5) ความคิดเห็นของคนในโครงการ 6) การมีส่วนร่วมของเจ้าหน้าที่ สถาบันพัฒนาองค์กรชุมชน 7) ข้อเสนอแนะเพื่อการปรับปรุง

### 3.6 การทดสอบเครื่องมือ

เครื่องมือที่ใช้ในการเก็บรวบรวมข้อมูลถือเป็นสิ่งสำคัญในการทำวิจัยเป็นอย่างมาก ผู้ประเมินได้เล็งเห็นถึงความสำคัญของการตรวจสอบความเที่ยงตรง และความน่าเชื่อถือของแบบสอบถาม และแบบสัมภาษณ์ ดังนี้

#### 3.6.1 ทดสอบความเที่ยงตรง (Validity)

การสร้างแบบสอบถามอาศัยแนวคิด ทฤษฎี ผลงานวิจัยที่เกี่ยวข้อง มาเป็นแนวทางหลักในการสร้าง จากนั้นนำแบบสอบถามและแบบสัมภาษณ์ที่สร้างเสร็จแล้วให้อาจารย์ที่ปรึกษาวิทยานิพนธ์เป็นผู้ตรวจสอบและพิจารณาความเที่ยงตรงของเนื้อหา และดำเนินการปรับปรุงแก้ไขแบบสอบถามให้สมบูรณ์ยิ่งขึ้น

#### 3.6.2 ทดสอบความเชื่อถือ (Reliability)

การนำแบบสอบถามที่ปรับปรุงแก้ไขสมบูรณ์แล้ว ไปทดลองเก็บข้อมูลกับผู้แทนครัวเรือนที่อยู่อาศัยในโครงการบ้านมั่นคงชุมชนตำบลบางด้วน อำเภอเมือง จังหวัดสมุทรปราการ จำนวน 30 ชุด เนื่องจากพื้นที่ดังกล่าวได้เข้าร่วมโครงการในลักษณะเดียวกัน ผู้ประเมินจึงเลือกพื้นที่โครงการบ้านมั่นคงชุมชนบางด้วน เป็นพื้นที่ทดลองแบบสอบถาม จากนั้นจึงนำไปทดสอบความเชื่อถือของแบบสอบถามโดยวิธีการทดสอบทางสถิติหาค่าสัมประสิทธิ์อัลฟา (Coefficient Alpha) ของ Cronbach (Cronbach's Alpha Coefficient) เพื่อให้ได้ค่าความเชื่อมั่น (Reliability) ในระดับที่ยอมรับได้ต่อไป โดยมีค่าดังกล่าวแบ่งเป็นด้านตามตารางที่ 3.1 ดังนี้

**ตารางที่ 3.1** ผลการทดสอบความน่าเชื่อถือของแบบสอบถาม โดยค่าสัมประสิทธิ์อัลฟา (Coefficient Alpha)

ความเชื่อมั่น	ค่าความเชื่อมั่นอัลฟาเท่ากับ
ส่วนการประเมินการมีส่วนร่วม	.917
ส่วนการประเมินความพึงพอใจ	.971
ส่วนการประเมินหลักการสำคัญของโครงการฯ	.969

### 3.7 การเก็บรวบรวมข้อมูล

1) การรวบรวมข้อมูลจากหนังสือ เอกสาร รายงานต่าง ๆ ของโครงการบ้านมั่นคง ชุมชน ตำบลบางโปรง สถาบันพัฒนาองค์กรชุมชน (พอช.) รวมทั้งภาคินิพนธ์ และวิทยานิพนธ์ที่เกี่ยวกับการประเมินโครงการ

2) การเก็บข้อมูล โดยใช้แบบสอบถามเป็นเครื่องมือในการสอบถามผู้แทนครัวเรือนที่อยู่อาศัยในโครงการ โดยทำการเก็บข้อมูลในช่วงเดือนเมษายน-เดือนพฤษภาคม พ.ศ. 2560

3) การสัมภาษณ์คณะกรรมการชุมชน ผู้แทนองค์กรปกครองส่วนท้องถิ่น และผู้ประสานงานจากสถาบันพัฒนาองค์กรชุมชน (พอช.) ที่เกี่ยวข้องกับโครงการ

### 3.8 การวิเคราะห์ข้อมูล และสถิติที่ใช้ในการวิเคราะห์

#### 3.8.1 การวิเคราะห์ข้อมูล

ในการวิเคราะห์ข้อมูล ผู้ประเมินได้ใช้วิธีวิเคราะห์ทั้งในเชิงปริมาณและเชิงคุณภาพโดยในเชิงปริมาณใช้สถิติพรรณนา (Descriptive Statistics) ซึ่งทำการวิเคราะห์ข้อมูลโดยใช้โปรแกรมสำเร็จรูป SPSS

ส่วนการวิเคราะห์ในเชิงคุณภาพ (Qualitative Analysis) นั้น ได้ทำการวิเคราะห์ในเชิงเนื้อหา (Content Analysis) ที่ได้จากข้อมูลเอกสาร และการสัมภาษณ์กับกลุ่มเป้าหมาย ได้แก่ คณะกรรมการชุมชน ผู้แทนองค์กรปกครองส่วนท้องถิ่น และผู้ประสานงานจากสถาบันพัฒนาองค์กรชุมชน (พอช.) ที่เกี่ยวข้องกับโครงการ

### 3.8.2 สถิติที่ใช้ในการวิเคราะห์

- 1) ใช้ค่าความถี่ (Frequency) และค่าร้อยละ (Percentage) เพื่อแจกแจงความถี่ของข้อมูลที่ได้จากแบบสอบถาม
- 2) ใช้ค่าเฉลี่ย (Mean) และส่วนเบี่ยงเบนมาตรฐาน (Standard Deviation) เพื่อวัดแนวโน้มเข้าสู่ส่วนกลาง การกระจายของข้อมูลที่ได้จากแบบสอบถาม

### 3.9 ตัวชี้วัดและเกณฑ์การประเมินผล

ภาพรวมตัวชี้วัดและเกณฑ์ที่ใช้ในการประเมินผลโครงการบ้านมั่นคง กรณีศึกษา ชุมชนตำบลบางโปรง อำเภอเมือง จังหวัดสมุทรปราการ ดังตารางที่ 3.2

ตารางที่ 3.2 สรุปภาพรวมการออกแบบการประเมินโครงการบ้านมั่นคง: กรณีศึกษาชุมชนตำบลบางโปรง อำเภอเมือง จังหวัดสมุทรปราการ

ประเด็นการประเมิน	ตัวชี้วัด	ข้อมูลที่ต้องการ	เครื่องมือ	การเก็บข้อมูล	การวิเคราะห์ข้อมูล	เกณฑ์
<b>1. ปัจจัยนำเข้า (Input)</b>						
<b>1.1 ปัจจัยภายในชุมชน</b>						
1.1.1 ประชาชน (สมาชิกโครงการบ้านมั่นคง)	ความพร้อมของประชาชนในชุมชน	ความคิดเห็นของผู้แทนชุมชน	แนวการสัมภาษณ์แบบเจาะลึก	เก็บรวบรวมข้อมูลจากผู้แทนชุมชน	- สัดส่วนของผู้เข้าร่วมกิจกรรมตามโครงการ - ความถี่ในการเข้าร่วม - การสนับสนุนทรัพยากรจากภาคประชาชน	- ระดับมาก - ระดับปานกลาง - ระดับน้อย
<b>1.2 ปัจจัยภายนอกชุมชน</b>						
1.2.1 เจ้าหน้าที่ (ผู้ประสานจากพอช.)	ความสัมพันธ์ของเจ้าหน้าที่	ความคิดเห็นของผู้แทนชุมชน	แนวการสัมภาษณ์แบบเจาะลึก	เก็บรวบรวมข้อมูลจากความคิดเห็นของผู้แทนชุมชน	ความสัมพันธ์ของเจ้าหน้าที่	- ประจำ - บางครั้ง - ไม่มีส่วนร่วม - เลข

## ตารางที่ 3.2 (ต่อ)

ประเด็นการประเมิน	ตัวชี้วัด	ข้อมูลที่ต้องการ	เครื่องมือ	การเก็บข้อมูล	การวิเคราะห์ข้อมูล	เกณฑ์
1.2.2 งบประมาณ	ความเหมาะสมของงบประมาณที่ได้รับ	ความคิดเห็นของผู้แทนชุมชน	แนวการสัมภาษณ์แบบเจาะลึก	เก็บรวบรวมข้อมูลจากความคิดเห็นของผู้แทนชุมชน	ความเหมาะสมของงบประมาณ	- เหมาะสม - ไม่เหมาะสม
<b>2. กระบวนการ (Process)</b>						
2.1 การดำเนินงาน	จำนวนกิจกรรมที่ดำเนินงานตามโครงการ	ความคิดเห็นของผู้แทนชุมชน	แนวการสัมภาษณ์แบบเจาะลึก	เก็บรวบรวมข้อมูลจากผู้แทนชุมชน	จำนวนกิจกรรมที่ทำได้	- มี - ไม่มี
2.2 การประสานงาน	ประสิทธิภาพของการประสานงาน	ความคิดเห็นของผู้แทนชุมชน	แนวการสัมภาษณ์แบบเจาะลึก	ความคิดเห็นของผู้แทนชุมชน	ความดีในการประสานงาน	- ไม่มีปัญหา - มีปัญหาบางครั้ง - มีปัญหาประจำ
<b>3. ผลผลิต (Output)</b>						
3.1 การมีส่วนร่วมในกิจกรรมของโครงการ	ระดับการมีส่วนร่วมในกิจกรรมของโครงการ	- ความคิดเห็นของผู้แทนครัวเรือน - ความคิดเห็นของผู้แทนชุมชน	- แบบสอบถามผู้แทนครัวเรือน - แนวการสัมภาษณ์แบบเจาะลึก	- เก็บรวบรวมข้อมูลจากผู้แทนครัวเรือน - เก็บรวบรวมข้อมูลจากความคิดเห็นของผู้แทนชุมชน	ค่าความถี่และค่าร้อยละ	ดูเกณฑ์การประเมิน ในข้อ 3.9.1
3.2 ความพึงพอใจในกิจกรรมของโครงการ	ระดับความพึงพอใจในกิจกรรมของโครงการ	ความคิดเห็นของผู้แทนครัวเรือน	แบบสอบถามผู้แทนครัวเรือน	เก็บรวบรวมข้อมูลจากผู้แทนครัวเรือน	ค่าเฉลี่ย ส่วนเบี่ยงเบนมาตรฐาน	ดูเกณฑ์การประเมิน ในข้อ 3.9.2
<b>4. ผลลัพธ์ (Outcomes) หลักการสำคัญของโครงการฯ</b>						
4.1 ดำเนินการโดยองค์กรชุมชน	1) บริหารการเงินอย่างเป็นระบบและตรวจสอบได้ 2) ประชาชนในชุมชนเป็น	- ความคิดเห็นของผู้แทนครัวเรือน - ความคิดเห็นของผู้แทนชุมชน	- แบบสอบถามผู้เข้าร่วมโครงการ - แนวการสัมภาษณ์แบบเจาะลึก	- เก็บรวบรวมข้อมูลจากผู้แทนครัวเรือน - เก็บรวบรวมข้อมูลจากความคิดเห็นของผู้แทนชุมชน	ค่าเฉลี่ย ส่วนเบี่ยงเบนมาตรฐาน	ดูเกณฑ์การประเมิน ในข้อ 3.9.3

## ตารางที่ 3.2 (ต่อ)

ประเด็นการประเมิน	ตัวชี้วัด	ข้อมูลที่ต้องการ	เครื่องมือ	การเก็บข้อมูล	การวิเคราะห์ข้อมูล	เกณฑ์
	เจ้าของโครงการร่วมกัน					
4.2 ความมั่นคงในการครอบครองที่ดิน	1) การถือที่ดินโดยชอบธรรม	- ความคิดเห็นของผู้แทนครัวเรือน - ความคิดเห็นของผู้แทนชุมชน	- แบบสอบถามผู้เข้าร่วมโครงการ - แนวการสัมภาษณ์แบบเจาะลึก	- เก็บรวบรวมข้อมูลจากผู้แทนครัวเรือน - เก็บรวบรวมข้อมูลจากความคิดเห็นของผู้แทนชุมชน	ค่าเฉลี่ย ส่วนเบี่ยงเบนมาตรฐาน	ดูเกณฑ์การประเมิน ในข้อ 3.9.3
4.3 ชุมชนเข้มแข็ง	1) ประชาชนในชุมชนมีความเอื้ออาทรต่อกัน 2) ความเข้มแข็งในการจัดตั้งองค์กรชุมชนที่มาจาก การเลือกตั้ง	- ความคิดเห็นของผู้แทนครัวเรือน - ความคิดเห็นของผู้แทนชุมชน	- แบบสอบถามผู้เข้าร่วมโครงการ - แนวการสัมภาษณ์แบบเจาะลึก	- เก็บรวบรวมข้อมูลจากผู้แทนครัวเรือน - เก็บรวบรวมข้อมูลจากความคิดเห็นของผู้แทนชุมชน	ค่าเฉลี่ย ส่วนเบี่ยงเบนมาตรฐาน	ดูเกณฑ์การประเมิน ในข้อ 3.9.3
4.4 การแก้ไขปัญหาร่วมกัน	1) ชุมชนเป็นแกนหลักในการแก้ไขปัญหาร่วมกัน ภาคิต่าง ๆ ในชุมชน	- ความคิดเห็นของผู้แทนครัวเรือน - ความคิดเห็นของผู้แทนชุมชน	- แบบสอบถามผู้เข้าร่วมโครงการ - แนวการสัมภาษณ์แบบเจาะลึก	- เก็บรวบรวมข้อมูลจากผู้แทนครัวเรือน - เก็บรวบรวมข้อมูลจากความคิดเห็นของผู้แทนชุมชน	ค่าเฉลี่ย ส่วนเบี่ยงเบนมาตรฐาน	ดูเกณฑ์การประเมิน ในข้อ 3.9.3

### 3.9.1 เกณฑ์การประเมินการมีส่วนร่วมในกิจกรรม

เกณฑ์ในการให้คะแนน ของแบบสอบถามชุดที่ 1 ส่วนที่ 2 เป็นคำถามการมีส่วนร่วมของครุฑเรือนซึ่งเป็นคำถามแบบมาตราประเมินค่า 4 ระดับ (Rating Scale) กำหนดเกณฑ์คะแนนการมีส่วนร่วม ดังนี้

คะแนน	ระดับการมีส่วนร่วม
0	ไม่ได้เข้าร่วม
1	น้อย
2	ปานกลาง
3	มาก

และกำหนดค่าเฉลี่ยเป็น 3 ระดับ คือ (ช่วงคะแนน 0 – 3)

มีส่วนร่วมระดับน้อย	มีค่าเฉลี่ย	0 - 1.00
มีส่วนร่วมระดับปานกลาง	มีค่าเฉลี่ย	1.01 - 2.00
มีส่วนร่วมระดับมาก	มีค่าเฉลี่ย	2.01 - 3.00

### 3.9.2 เกณฑ์การประเมินความพึงพอใจในกิจกรรม

เกณฑ์ในการให้คะแนน ของแบบสอบถามชุดที่ 1 ส่วนที่ 3 เป็นคำถามความพึงพอใจต่อการดำเนินโครงการบ้านมั่นคงของครุฑเรือนซึ่งเป็นคำถามแบบมาตราประเมินค่า 5 ระดับ (Rating Scale) กำหนดเกณฑ์คะแนนการมีส่วนร่วม ดังนี้

คะแนน	ระดับความพึงพอใจ
1	น้อย
2	ค่อนข้างน้อย
3	ปานกลาง
4	ค่อนข้างมาก
5	มาก

และกำหนดค่าเฉลี่ยเป็น 3 ระดับ คือ (ช่วงคะแนน 1 – 5)

ความพึงพอใจน้อย	มีค่าเฉลี่ย	1.00 - 2.33
ความพึงพอใจปานกลาง	มีค่าเฉลี่ย	2.34 - 3.66
ความพึงพอใจมาก	มีค่าเฉลี่ย	3.67 - 5.00

### 3.9.3 เกณฑ์การประเมินผลลัพธ์ (Outcomes)

เกณฑ์ในการให้คะแนน ของแบบสอบถามชุดที่ 1 ส่วนที่ 4 เป็นคำถามผลลัพธ์ของโครงการบ้านมั่นคงโดยพิจารณาจากหลักการสำคัญของโครงการบ้านมั่นคงของสถาบันพัฒนาองค์กรชุมชน ซึ่งเป็นแบบมาตรประเมินค่า 5 ระดับ (Rating Scale) กำหนดเกณฑ์คะแนนการมีส่วนร่วม ดังนี้

คะแนน	ระดับคิดเห็น
1	ไม่เห็นด้วย
2	เห็นด้วยค่อนข้างน้อย
3	เห็นด้วยปานกลาง
4	เห็นด้วยค่อนข้างมาก
5	เห็นด้วยอย่างมาก

และกำหนดค่าเฉลี่ยเป็น 3 ระดับ คือ (ช่วงคะแนน 1 – 5)

เห็นด้วยน้อย	มีค่าเฉลี่ย	1.00 - 2.33
เห็นด้วยปานกลาง	มีค่าเฉลี่ย	2.34 - 3.66
เห็นด้วยมาก	มีค่าเฉลี่ย	3.67 - 5.00



## บทที่ 4

### ผลการประเมิน

การประเมินโครงการบ้านมั่นคง: กรณีศึกษาชุมชนตำบลบางโปรง อำเภอเมือง จังหวัดสมุทรปราการ ใช้วิธีการสุ่มตัวอย่างแบบเจาะจง (Purposive Sampling) โดยเก็บข้อมูลจากครัวเรือนที่เข้าร่วมโครงการบ้านมั่นคงชุมชนตำบลบางโปรง จำนวน 186 ครัวเรือน ซึ่งเก็บได้จริงจำนวน 150 ครัวเรือน คิดเป็นร้อยละ 80.60 และเก็บข้อมูลการสุ่มขนาดตัวอย่างผู้แทนชุมชน ใช้วิธีการสุ่มตัวอย่างแบบเจาะจง (Purposive Sampling) โดยสุ่มเฉพาะคณะกรรมการชุมชน ผู้แทนจากองค์กรปกครองส่วนท้องถิ่น และผู้ประสานงานจากสถาบันพัฒนาองค์กรชุมชน (พอช.) ในพื้นที่โครงการจำนวนทั้งสิ้น 8 คน โดยผู้ประเมินได้กำหนดกรอบการเสนอผลการประเมินออกเป็นด้านต่าง ๆ ดังนี้

- 4.1 ข้อมูลทั่วไปของกลุ่มตัวอย่าง
- 4.2 ผลการประเมินปัจจัยนำเข้าสู่โครงการ (Input Evaluation)
- 4.3 ผลการประเมินกระบวนการดำเนินงานตามโครงการ (Process Evaluation)
- 4.4 ผลการประเมินผลผลิตของโครงการ (Output Evaluation)
- 4.5 ผลการประเมินผลลัพธ์ของโครงการ (Outcome Evaluation)
- 4.6 ปัญหา อุปสรรค ข้อคิดเห็นหรือข้อเสนอแนะอื่น ๆ

#### 4.1 ข้อมูลทั่วไปของกลุ่มตัวอย่าง

ข้อมูลทั่วไปของกลุ่มตัวอย่างมีทั้งหมดรวม 2 กลุ่ม ได้แก่ 1) ครัวเรือนที่เข้าร่วมโครงการบ้านมั่นคงชุมชนตำบลบางโปรง จำนวน 150 ครัวเรือน 2) คณะกรรมการชุมชน ผู้แทนจากองค์กรปกครองส่วนท้องถิ่น และผู้ประสานงานจากสถาบันพัฒนาองค์กรชุมชน (พอช.) ในพื้นที่โครงการจำนวนทั้งสิ้น 8 คน โดยปรากฏผลการศึกษาข้อมูลทั่วไปของกลุ่มตัวอย่าง ดังต่อไปนี้

#### 4.1.1 ข้อมูลทั่วไปของกลุ่มครัวเรือนที่เข้าร่วมโครงการ

ผลการศึกษาข้อมูลทั่วไปของกลุ่มผู้แทนครัวเรือนที่เข้าร่วมโครงการบ้านมั่นคงชุมชน ตำบลบางโปรง จำนวน 150 ครัวเรือน ประกอบด้วย เพศ อายุ ระดับการศึกษา อาชีพ รายได้เฉลี่ย ระยะเวลาที่เข้าร่วมโครงการ จำนวนผู้อยู่อาศัยในครัวเรือน และลักษณะที่อยู่อาศัยก่อนเข้าร่วมโครงการ ปรากฏผลดังตารางที่ 4.1

เพศ พบว่า กลุ่มตัวอย่างส่วนใหญ่เป็นเพศหญิง (ร้อยละ 62) มากกว่าเพศชาย (ร้อยละ 38)

อายุ พบว่า กลุ่มตัวอย่างส่วนใหญ่มีอายุระหว่าง 41-50 ปี (ร้อยละ 38) และ 51-60 ปี (ร้อยละ 38) รองลงมาตามลำดับ คือ อายุระหว่าง 31-40 ปี (ร้อยละ 20.7) อายุมากกว่า 60 ปี (ร้อยละ 2) และน้อยที่สุด คือ อายุระหว่าง 20-30 ปี (ร้อยละ 1.3)

ระดับการศึกษา พบว่า กลุ่มตัวอย่างส่วนใหญ่มีระดับการศึกษามัธยมศึกษาตอนปลาย, ปวช. หรือเทียบเท่า (ร้อยละ 35.3) รองลงมาตามลำดับ คือ มัธยมศึกษาตอนต้น (ร้อยละ 33.3) ประถมศึกษา (ร้อยละ 15.3) อนุปริญญา, ปวส. หรือเทียบเท่า (ร้อยละ 10.7) และน้อยที่สุดคือ ปริญญาตรี (ร้อยละ 5.3)

อาชีพหลัก พบว่า กลุ่มตัวอย่างส่วนใหญ่ประกอบอาชีพงานบริษัท (ร้อยละ 52) รองลงมาตามลำดับ คือ รับจ้างทั่วไป (ร้อยละ 30.20) งานโรงงาน (ร้อยละ 10.7) ค้าขาย (ร้อยละ 9.3) ธุรกิจส่วนตัว (ร้อยละ 3) และน้อยที่สุดคือ รับราชการ (ร้อยละ 2.7)

รายได้เฉลี่ยต่อเดือนของครัวเรือน พบว่า กลุ่มตัวอย่างส่วนใหญ่มีรายได้เฉลี่ยระหว่าง 20,000-25,000 บาท (ร้อยละ 36.7) รองลงมาตามลำดับ คือ 15,000-20,000 บาท (ร้อยละ 34.7) 10,000-15,000 บาท (ร้อยละ 18.7) 25,000-30,000 บาท (ร้อยละ 6) และรายได้เฉลี่ยน้อยที่สุด คือ ต่ำกว่า 10,000 บาท (ร้อยละ 4)

ระยะเวลาที่เข้าร่วมโครงการบ้านมั่นคง พบว่า กลุ่มตัวอย่างส่วนใหญ่เข้าร่วมโครงการมากกว่า 6 ปี (ร้อยละ 82) รองลงมา คือ 4-6 ปี (ร้อยละ 16) และน้อยที่สุดคือ มากกว่า 2-4 ปี (ร้อยละ 2)

จำนวนผู้อยู่อาศัยในบ้าน พบว่า กลุ่มตัวอย่างส่วนใหญ่มีจำนวนสมาชิกอยู่อาศัยในครัวเรือน 3-4 คน (ร้อยละ 70) รองลงมา คือ 1-2 คน (ร้อยละ 15.3) และจำนวนสมาชิก 5-6 คน (ร้อยละ 14.7)

ลักษณะที่อยู่อาศัยก่อนเข้าร่วมโครงการ พบว่ากลุ่มตัวอย่างส่วนใหญ่เช่าที่ดินและบ้าน (ร้อยละ 40) รองลงมา คือ โคนไต้รื้อ (ร้อยละ 38) เช่าบ้าน (ร้อยละ 16) และเช่าที่ดิน (ร้อยละ 6)

#### 4.1.2 ข้อมูลทั่วไปของคณะกรรมการชุมชน ผู้แทนจากองค์กรปกครองส่วนท้องถิ่น และผู้ ประธานงานจากสถาบันพัฒนาองค์กรชุมชน (พอช.)

ผลการศึกษาข้อมูลทั่วไปของผู้แทนชุมชน คือ คณะกรรมการชุมชน ผู้แทนจากองค์กร  
ปกครองส่วนท้องถิ่น และผู้ประธานงานจากสถาบันพัฒนาองค์กรชุมชน (พอช.) ในพื้นที่โครงการ  
จำนวนทั้งสิ้น 8 คน ประกอบด้วย เพศ อายุ ระดับการศึกษา ฐานะความเกี่ยวข้องกับโครงการใน  
ปัจจุบัน และอยู่ในฐานะนี้มาเป็นระยะเวลา โดยปรากฏผลดังต่อไปนี้

คณะกรรมการชุมชน เป็นเพศชาย อายุ 69 ปี ระดับการศึกษาสูงสุด คือ ประถมศึกษา  
ปัจจุบันเกี่ยวข้องกับโครงการนี้ในฐานะประธานบ้านมั่นคงชุมชนตำบลบางโปรง ชุมชนสหกรณ์  
เคหสถานรวมใจพัฒนาบางโปรง และอยู่ในฐานะนี้มาเป็นเวลา 2 ปี

คณะกรรมการชุมชน เป็นเพศชาย อายุ 47 ปี ระดับการศึกษาสูงสุด คือ มัธยมศึกษาตอน  
ปลาย ปัจจุบันเกี่ยวข้องกับโครงการนี้ในฐานะประธานบ้านมั่นคงชุมชนตำบลบางโปรง ชุมชน  
สหกรณ์เคหสถานธารทิพย์บางโปรง และอยู่ในฐานะนี้มาเป็นเวลา 10 ปี

คณะกรรมการชุมชน เป็นเพศหญิง อายุ 47 ปี ระดับศึกษาสูงสุด คือ ประกาศนียบัตร  
วิชาชีพ (ปวช.) ปัจจุบันเกี่ยวข้องกับโครงการนี้ในฐานะเป็นเลขานุการและเจ้าหน้าที่บัญชีโครงการ  
บ้านมั่นคง ชุมชนตำบลบางโปรง ชุมชนสหกรณ์เคหสถานธารทิพย์บางโปรง และอยู่ในฐานะนี้มา  
เป็นเวลา 10 ปี

คณะกรรมการชุมชน เป็นเพศหญิง อายุ 53 ปี ระดับศึกษาสูงสุด คือ มัธยมศึกษาตอนต้น  
ปัจจุบันเกี่ยวข้องกับโครงการนี้ในฐานะรองประธานบ้านมั่นคงชุมชนตำบลบางโปรง ชุมชน  
สหกรณ์เคหสถานธารทิพย์บางโปรง และอยู่ในฐานะนี้มาเป็นเวลา 10 ปี

คณะกรรมการชุมชน เป็นเพศหญิง อายุ 48 ปี ระดับศึกษาสูงสุด คือ มัธยมศึกษาตอนต้น  
ปัจจุบันเกี่ยวข้องกับโครงการนี้ในเป็นผู้ประธานงานบ้านมั่นคงชุมชนตำบลบางโปรง ชุมชน  
สหกรณ์เคหสถานธารทิพย์บางโปรง และอยู่ในฐานะนี้มาเป็นเวลา 10 ปี

ผู้แทนจากองค์กรปกครองส่วนท้องถิ่น เป็นเพศชาย อายุ 55 ปี ระดับการศึกษาสูงสุด คือ  
มัธยมศึกษาตอนต้น ปัจจุบันเกี่ยวข้องกับโครงการนี้ในฐานะผู้ใหญ่บ้านหมู่ที่ 2 ตำบลบางโปรง  
และอยู่ในฐานะนี้มาเป็นเวลา 5 ปี

ผู้แทนจากองค์กรปกครองส่วนท้องถิ่น เป็นเพศชาย อายุ 59 ปี ระดับการศึกษาสูงสุด คือ  
มัธยมศึกษาตอนปลาย ปัจจุบันเกี่ยวข้องกับโครงการนี้ในฐานะรองนายกองค์การบริหารส่วนตำบล  
บางโปรง และอยู่ในฐานะนี้มาเป็นเวลา 2 ปี

ผู้ประสานงานจากสถาบันพัฒนาองค์กรชุมชน (พอช.) เป็นเพศหญิง อายุ 45 ปี ระดับการศึกษาสูงสุด คือปริญญาตรี ปัจจุบันเกี่ยวข้องกับโครงการนี้ในฐานะเป็นผู้ประสานงานและรับผิดชอบโครงการบ้านมั่นคงชุมชนตำบลบางโปรง และอยู่ในฐานะนี้มาเป็นเวลา 6 ปี

ตารางที่ 4.1 ข้อมูลทั่วไปของกลุ่มครัวเรือนที่เข้าร่วมโครงการบ้านมั่นคง

ประเภทและคุณลักษณะ	จำนวน (N = 150)	ร้อยละ (100.0)
1. เพศ		
- ชาย	57	38
- หญิง	93	62
2. อายุ		
- 20-30 ปี	2	1.3
- 31-40 ปี	31	20.7
- 41-50 ปี	57	38
- 51-60 ปี	58	38
- มากกว่า 60 ปี	3	2
3. ระดับการศึกษา		
- ประถมศึกษา	23	15.3
- มัธยมศึกษาตอนต้น	50	33.3
- มัธยมศึกษาตอนปลาย, ปวช. หรือเทียบเท่า	53	35.3
- อนุปริญญา, ปวส. หรือเทียบเท่า	16	10.7
- ปริญญาตรี	8	5.3
4. อาชีพ		
- รับจ้างทั่วไป	30	20
- ค้าขาย	14	9.3
- งานบริษัท	78	52
- งานโรงงาน	16	10.7
- รับราชการ	4	2.7
- ธุรกิจส่วนตัว	8	5.3

ตารางที่ 4.1 (ต่อ)

ประเภทและคุณลักษณะ	จำนวน (N = 150)	ร้อยละ (100.0)
5. รายได้เฉลี่ย		
- ต่ำกว่า 10,000 บาท	6	4
- 10,001-15,000 บาท	28	18.7
- 15,001-20,000 บาท	52	34.7
- 20,001-25,000 บาท	55	36.7
- 25,001-30,000 บาท	9	6
6.ระยะเวลาที่เข้าร่วมโครงการ		
- มากกว่า 2-4 ปี	3	2
- 4-6 ปี	24	16
- มากกว่า 6 ปี	126	82
7. จำนวนผู้อยู่อาศัยในครัวเรือน		
- 1 – 2 คน	23	15.3
- 3 – 4 คน	105	70
- 5 – 6 คน	22	14.7
8.สถานภาพที่อยู่อาศัยก่อนเข้าร่วมโครงการ		
- เช่าบ้าน	24	16
- เช่าที่ดิน	9	6
- เช่าที่ดินและบ้าน	60	40
- โคนไถ่รื้อ	57	38

## 4.2 ผลการประเมินปัจจัยนำเข้าสู่โครงการ (Input Evaluation)

การประเมินปัจจัยนำเข้าสู่โครงการ เป็นขั้นตอนที่มีความสำคัญการดำเนินงานตามโครงการ โดยข้อมูลที่ได้จากปัจจัยนำเข้าดังกล่าว จะสามารถนำไปปรับใช้ให้เกิดประโยชน์ในการดำเนินการประเมินโครงการในขั้นต่อไป

การประเมินปัจจัยนำเข้าสู่โครงการในครั้งนี้ ผู้ประเมินได้พิจารณาความเหมาะสมของปัจจัยนำเข้าสู่โครงการ 2 ปัจจัย ได้แก่ ปัจจัยภายในชุมชน คือ ประชาชน (สมาชิกโครงการบ้านมั่นคง) ปัจจัยภายนอกชุมชน คือ เจ้าหน้าที่ (ผู้ประสานจากพอช.) และงบประมาณ โดยผู้แทนชุมชนในโครงการ มีความคิดเห็นต่อปัจจัยนำเข้าสู่โครงการแต่ละปัจจัย ปรากฏดังนี้

### 4.2.1 ปัจจัยภายในชุมชน

ปัจจัยภายในชุมชนการวิเคราะห์ข้อมูลโดยสังเกตความพร้อมของประชาชนในชุมชนจากสัดส่วนของผู้เข้าร่วมกิจกรรมตามโครงการ ความถี่ในการเข้าร่วม และการสนับสนุนทรัพยากร โดยหลังจากสัมภาษณ์เจาะลึกข้อมูลดังกล่าวจากผู้แทนชุมชนทั้ง 8 คน ตามกิจกรรมของโครงการ ได้ผลการศึกษา ดังนี้

กิจกรรมก่อนเข้าร่วมโครงการบ้านมั่นคง มีสัดส่วนของผู้ร่วมโครงการการบ้านมั่นคงมาก ซึ่งมีความสำคัญเป็นอย่างยิ่งในดำเนินการโครงการ เพราะถ้าคนจนหรือคนที่ประสบปัญหาที่อยู่อาศัยโดนไฟไหม้ โดนไล่รื้อ ได้เล็งเห็นความสำคัญของโครงการบ้านมั่นคงว่าสามารถเปลี่ยนแปลงคุณภาพชีวิตพวกเราได้เพราะถ้าหากคนเข้าร่วมโครงการน้อยความสำเร็จของโครงการก็เกิดได้ยาก ก่อนเข้าร่วมโครงการทางองค์การบริหารส่วนตำบลบางโปรงได้ประชาสัมพันธ์เกี่ยวกับโครงการบ้านมั่นคง และได้ทำกรรณบัตรประชุมผู้ที่สนใจจะเข้าร่วมโครงการเพื่อรับฟังความที่มาจากโครงการเป็นทำความเข้าใจโครงการในเบื้องต้น เพราะการเข้าร่วมโครงการผู้เข้าร่วมต้องดำเนินการบริหารจัดการโดยชุมชนทั้งหมดซึ่งจัดตั้งทีมคณะกรรมการชุมชนเพื่อตัวแทนในการดำเนินงานในขั้นต่อไป ขั้นตอนการสรรหาที่ดินเพื่อทำบ้านมั่นคงก็ต้องผ่านมติจากสมาชิกทุกคนที่เข้าร่วมโครงการ เมื่อได้คณะทำงานก็ต้องจัดตั้งกลุ่มออมทรัพย์เพื่อสะสมเงินไว้สำหรับการกู้ยืมเงินจาก พอช. ซึ่งมีเงื่อนไขว่าต้องใช้เงิน 10 เปอร์เซ็นต์ ของวงเงินที่ต้องการกู้ทั้งหมด เพื่อให้เกิดความสำเร็จในขั้นตอนการออมเงินของสมาชิกบ้านมั่นคงมีความสำคัญเป็นอย่างมาก และต้องยอมรับว่าสมาชิกในโครงการมีความสามัคคีให้ความร่วมมือในการออมทรัพย์ตามกติกาที่ชุมชนกำหนดขึ้นเองเป็นอย่างดีเยี่ยมส่งผลทางกลุ่มสหกรณ์ออมทรัพย์ได้มีวงเงินไปกู้ยืมเงินเพื่อดำเนินการตามแผนที่ได้วางไว้

กิจกรรมเมื่อเข้าร่วมโครงการ ขั้นตอนการดำเนินโครงการบ้านมั่นคงเมื่อสมาชิกร่วมกันรับรองสิทธิการเป็นสมาชิกซึ่งกันและกัน เมื่อสรรหาที่ดินในการก่อสร้างที่อยู่อาศัยได้แล้วทางทีมคณะทำงานก็นัดประชุมสมาชิกเพื่อแจ้งผลการดำเนินการและแจ้งถึงขั้นตอนในการทำงานต่อไป อีกกิจกรรมที่สมาชิกเข้าร่วมกันทุกคนนั่นก็คือการปรับปรุงพื้นที่ก่อสร้างที่อยู่อาศัย โดยเริ่มตั้งแต่การทำพิธีไหว้เจ้าที่ขอตัดต้นไม้ถางป่าเพื่อเรียกขวัญและกำลังใจของสมาชิกของโครงการทุกท่านเพื่อเป็นการดันชีวิตใหม่ร่วมกันบนที่ผืนนี้ซึ่งสมาชิกได้มีสิทธิ์เป็นเจ้าของร่วมกันอย่างยั่งยืนมั่นคง จนเข้าสู่ขั้นตอนการถมดิน ซึ่งทางสมาชิกในโครงการได้มีมติตกลงกันว่าพวกเราต้องพึ่งตนเองให้มากที่สุดเพื่อเป็นประหยัดงบประมาณในการจ้างผู้รับเหมาและช่างจากภายนอกชุมชน โดยเลือกใช้สมาชิกที่มีความรู้และความสามารถเป็นทีมช่างชุมชนเพื่อดำเนินการก่อสร้างที่อยู่อาศัยเป็นหลัก โดยมีการรายงานความก้าวหน้าให้กับสมาชิกในทุกๆเดือน และสมาชิกสามารถเข้าร่วมออกความคิดเห็นและตรวจสอบความโปร่งใสของคณะกรรมการโครงการได้ตลอด และการดำเนินการก็จะมีทางองค์กรปกครองส่วนท้องถิ่น และพอช.เข้ามาเป็นที่เล็งตลอดจนการรับรองการก่อสร้างให้เป็นไปตามเงื่อนไขและมาตรฐานที่อยู่อาศัย

ความดีในการเข้ากิจกรรมของโครงการ สมาชิกที่ประสงค์ที่จะเข้าร่วมโครงการบ้านมั่นคงต้องให้ความสนใจในการเข้ากิจกรรมทุกอย่างที่ทางโครงการได้ดำเนินการจัดขึ้น โดยเหตุผลของโครงการเองที่มุ่งให้เกิดการมีส่วนร่วมของสมาชิกเพราะในอนาคตสมาชิกทุกคนต้องอยู่อาศัยเป็นชุมชนเดียวกัน และที่สำคัญคือการดำเนินโครงการบ้านมั่นคงชุมชนต้องเป็นผู้ดำเนินการเองในทุกขั้นตอน ตลอดการดำเนินโครงการบ้านมั่นคงที่ผ่านมาสมาชิกทุกคนให้ความร่วมมือในทุกกิจกรรมเป็นอย่างดีพร้อมเพรียง นับตั้งแต่ ประชุมทำความเข้าใจเกี่ยวกับบ้านมั่นคง การเลือกคณะกรรมการชุมชนทั้งส่วนแกนนำหลักและแกนนำกลุ่มย่อย การรับรองสิทธิพิจารณาสิทธิในชุมชน เกณฑ์การเลือกที่ดิน กระบวนการออกแบบวางผังปรับผังที่อยู่อาศัย การสร้างกติกการอยู่ร่วมกัน ทุกกิจกรรมที่กล่าวมาข้างต้นสมาชิกในโครงการต้องเข้าร่วมหรือต้องมีตัวแทนร่วมประชุมทุกครั้งหากไม่ได้เข้าร่วมก็ต้องลาประชุมกับคณะกรรมการชุมชนไว้ล่วงหน้า ทุกกิจกรรมและสมาชิกทุกคนล้วนมีความสำคัญเพราะโครงการนี้สมาชิกทุกคนเป็นเจ้าของร่วมกันต้องมีความรับผิดชอบกันดูแล แม้ว่าในตอนนี้โครงการบ้านมั่นคงได้ดำเนินการในส่วนของการสร้างที่อยู่ได้ดำเนินการเสร็จเป็นที่เรียบร้อยแล้ว สมาชิกทุกครัวเรือนมีคุณภาพชีวิตความเป็นอยู่ที่ดีขึ้น แต่การพัฒนาชุมชนยังมีการดำเนินต่อไปในรูปแบบโครงการมากกว่าคำว่าบ้าน มีโครงการเพื่อการพัฒนาชุมชน เช่น การจัดกิจกรรมตามประเพณี วันสงกรานต์ วันเด็ก วันแม่ วันพ่อ วันปีใหม่ ตลอดจนการพัฒนากลุ่มอาชีพต่าง ๆ เช่น กลุ่มแปรรูปสมุนไพร กลุ่มปลูกเห็ด กลุ่มทำน้ำยาหมักชีวภาพ ซึ่งได้รับการตอบรับการเข้าร่วมจากสมาชิกในโครงการบ้านมั่นคงเป็นอย่างดี

การสนับสนุนทรัพยากรจากภาคประชาชน แบ่งการสนับสนุนได้ออกเป็นสองส่วน คือ ส่วนแรก การช่วยสนับสนุนโดยการออกแรงในการจัดกิจกรรมต่าง ๆ ของสมาชิกในโครงการ เป็นที่รับรู้กันโดยไปอยู่แล้วสมาชิกในโครงการส่วนใหญ่เป็นคนยากจนขาดโอกาสในการเข้าถึงที่อยู่อาศัยที่มั่นคง สมาชิกในโครงการต่างเป็นผู้เดือดร้อนจากปัญหาโดนไล่รื้อเนื่องจากบุกรุกที่ดินเอกชน บ้างก็ต้องเช่าที่ดินเช่าบ้านมีความไม่มั่นคงและคุณภาพชีวิตที่ไม่ดีเท่าที่ควรกันทั้งนั้น ในเมื่อขาดทุนด้านทรัพยากร แรงกายจึงเป็นหลักในการช่วยเหลือกิจกรรมต่าง ๆ เพื่อโครงการบ้านมั่นคง ประสบผลสำเร็จ ไม่ว่าจะเป็นการถางป่าถางหญ้าเพื่อการปรับปรุงที่ดิน การเสียดสละเป็นช่างชุมชน เพื่อลดต้นทุนในการก่อสร้าง การดำเนินการจัดซื้อวัสดุอุปกรณ์ที่ต้องออกไปติดประสานงานทางร้านค้าโดยตรงเพื่อต่อราคาตามความเหมาะสมโดยไม่ผ่านนายหน้าค้ากำไร ตลอดจนการดำเนินโครงการบ้านมั่นคง สมาชิกในโครงการสามัคคีกันเป็นอย่างนี้เสมอมา จากที่ดินรกร้างจนเป็นที่อยู่อาศัยในปัจจุบันเพราะความร่วมมือร่วมใจร่วมแรงของสมาชิกในโครงการทุกคน ส่วนที่สอง ช่วยสนับสนุนเป็นเงิน มีบางช่วงในการดำเนินโครงการเกิดปัญหาที่ไม่ได้คาดคิดไว้ อย่างเช่น การประเมินราคาวัสดุอุปกรณ์ในการก่อสร้าง ก่อนเสนอโครงการให้กับ พอช.ทางทีมคณะทำงานก็ได้ทำการสำรวจราคาสินค้าไว้แล้ว แต่ระหว่างที่อยู่ในขั้นตอนดำเนินการอนุมัติราคาสินค้ามีการปรับราคาสูงขึ้นทำให้งบประมาณที่ได้มาไม่เพียงพอหรืออาจจะล่าช้าหากจะใช้เงินออมรายเดือนของสมาชิกเพียงอย่างเดียว ทางคณะทำงานได้เรียกสมาชิกในโครงการประชุมเพื่อแจ้งสถานการณ์ทุกอย่างที่เกิดขึ้น สุดท้ายก็ได้มติจากที่ประชุมว่าให้เก็บเงินออมเพิ่มขึ้นอีกก้อนเพื่อแก้ไขปัญหาที่เกิดขึ้นและให้โครงการดำเนินไปตามขั้นตอนระยะเวลาต่อไป อีกกรณีให้เห็นได้ชัดนั่นก็คือตอนเกิดน้ำท่วมใหญ่ปี พ.ศ. 2554 พื้นที่โครงการอยู่ช่วยกำลังก่อสร้างที่อยู่อาศัยวัสดุอุปกรณ์บางส่วนได้รับความเสียหาย สุดท้ายก็สามารถแก้ไขปัญหาได้ด้วยมติที่ประชุมซึ่งสมาชิกต่างเห็นพ้องร่วมกันเรื่องสนับสนุนงบประมาณเพิ่มเติม ในปัจจุบันกิจกรรมชุมชนที่จัดขึ้นเพื่อสร้างความรักความสามัคคีให้เกิดขึ้นภายในชุมชน เช่น วันสงกรานต์ วันเด็ก วันแม่ วันพ่อ วันปีใหม่ ก็ได้รับการสนับสนุนจากสมาชิกในโครงการเป็นอย่างดีไม่ว่ามาในรูปแบบออกแรงในการจัดเตรียมสถานที่ อาหารและเครื่องดื่มที่นำมาสนับสนุนเพิ่มเติมและเป็นตัวเงินเพื่อใช้ดำเนินกิจกรรมให้สำเร็จลุล่วงไปได้ด้วยดี นั่นก็ถือว่าเป็นทรัพยากรที่สำคัญจากสมาชิกในโครงการแห่งนี้

ปัจจัยภายในชุมชน โดยประชาชนในโครงการถือได้ว่ามีความสำคัญเป็นอย่างมาก จะเห็นได้ว่าปัจจัยดังกล่าวช่วยให้โครงการสามารถดำเนินการกิจกรรมต่าง ๆ จนสำเร็จลุล่วงไปได้อย่างมีประสิทธิภาพ ผลการศึกษาที่ได้จากสัมภาษณ์ผู้แทนชุมชนบ้านมั่นคงตำบลบางโปรงทำให้ทราบว่าโดยภาพรวมประชาชนและสมาชิกในโครงการถือการมีส่วนร่วมของสมาชิกทุกคนเป็นสำคัญ ทุกกิจกรรมที่เกิดขึ้นจะต้องผ่านการรับรู้ของสมาชิกทั้งโครงการไม่ว่าจะรับรู้โดยตรงหรือจะประสาน



ผ่านสมาชิกกลุ่มย่อย การดำเนินการกิจกรรมทุกครั้งต้องผ่านมติเห็นชอบจากสมาชิกในโครงการ และสมาชิกในโครงการต่างก็เห็นประโยชน์ของการมีส่วนร่วมร่วมกัน จะเห็นได้ว่าจะสมาชิกมีความรับผิดชอบต่อน้ำที่ของตนเองเป็นอย่างดี สามารถดำเนินการโครงการบ้านมั่นคงทั้งในส่วนของการก่อสร้างที่อยู่อาศัย และกิจกรรมการพัฒนาชุมชนมากกว่าคำว่าบ้านจนเป็นผลสำเร็จและสามารถดำเนินไปอย่างมั่นคงในปัจจุบัน

#### 4.2.2 ปัจจัยภายนอกชุมชน

ปัจจัยภายนอกชุมชนได้แก่แนวคิดโดยการสังเกตและวิเคราะห์ข้อมูลจาก ความสม่ำเสมอในเยี่ยมชมเยือนของเจ้าหน้าที่จากสถาบันพัฒนาองค์กรเอกชน(พอช.) และความเหมาะสมของงบประมาณที่ได้รับ โดยหลังจากสัมภาษณ์เจาะลึกข้อมูลดังกล่าวจากผู้แทนชุมชนทั้ง 8 คน ตามกิจกรรมของโครงการ ได้ผลการศึกษา ดังนี้

ความสม่ำเสมอในการเยี่ยมชมเยือนของเจ้าหน้าที่สถาบันพัฒนาองค์กรเอกชน (พอช.) ซึ่งพื้นที่โครงการจะอยู่ในเขตความรับผิดชอบในพื้นที่ปริมาตร ซึ่งตลอดระยะเวลาที่ดำเนินโครงการ บ้านมั่นคงชุมชนตำบลบางโปรง ทางพอช.แทบจะเป็นแม่ข่ายหลักในการประสานให้เกิดโครงการนี้ขึ้น นอกจากจะเป็นแหล่งเงินกู้สำหรับการก่อสร้างบ้านมั่นคงแล้ว ขั้นตอนก่อนหน้านั้นสำคัญยิ่งกว่า ทางพอช.ได้ส่งเจ้าหน้าที่มาประสานงานก่อนก่อตั้งโครงการเป็นที่เล็งคณะกรรมการชุมชนในการพัฒนาโครงการ มีทีมวิศวกรในการดูการก่อสร้างที่อยู่อาศัยให้เป็นตามเงื่อนไขของโครงการ บ้านมั่นคงทำให้แก้ไขปัญหาได้ทันเวลาส่งผลต่อความรวดเร็วในการก่อสร้าง อีกทั้งการเดินทางไปมาระหว่างพื้นที่บ้านมั่นคงกับสถานที่ตั้งพอช.ก็ทำได้สะดวกหากปัญหาเรื่องเอกสารก็สามารถดำเนินการแก้ไขปัญหาได้ทันท่วงที ทีมเจ้าหน้าที่จากพอช.ก็มีความรู้ความสามารถเป็นทีมเท่ากับโครงการ โดยเฉพาะช่วงที่ก่อสร้างโครงการมีเจ้าหน้าที่แวะเวียนมาเยี่ยมให้คำปรึกษาและให้กำลังใจตลอด การให้การศึกษารพัฒนาโครงการและระบบบัญชีเอกสารต่าง ๆ ที่มีประสิทธิภาพ ทำให้ในส่วนงานด้านตรงนี้ของโครงการที่ไม่มีปัญหา และถูกประเมินอยู่ระดับดีในทุกปี นอกจากพอช.แล้วทางโครงการยังได้รับความช่วยเหลือจากสหพันธ์พัฒนาองค์กรชุมชนคนจนเมืองแห่งชาติ จังหวัดสมุทรปราการ ได้เข้าช่วยเหลือและเป็นพี่เลี้ยงในพื้นที่อีกหนึ่งหน่วยงาน เพราะเป็นหน่วยงานในจังหวัดการประสานจึงมีความใกล้ชิด และทางสหพันธ์พัฒนาองค์กรชุมชนคนจนเมืองแห่งชาติ จังหวัดสมุทรปราการก็ประสานงานผ่านพอช.ให้โครงการอีกทางด้วย การดำเนินโครงการจึงสามารถทำได้ตามแผนงานที่วางแผนกันไว้แม้ว่าในปัจจุบันการดำเนินในส่วนการก่อสร้างที่อยู่อาศัยเสร็จเรียบร้อยแล้ว และทางพอช.จะจัดเวทีประชุมเพื่อเป็นเวทีนำเสนอ

และรายงานผลการดำเนินงานอยู่เป็นประจำ และยังเป็นตัวเชื่อมประสานให้ทางโครงการได้รับการสนับสนุนการพัฒนาชุมชนจากหน่วยงานนอกที่เป็นภาคีเครือข่ายของพอช.อีกทางด้วย

ความเหมาะสมของงบประมาณที่ได้รับในการสนับสนุนในโครงการ โดยภาพรวมก็มีความเหมาะสมมีความเป็นจริงที่ทางสมาชิกจะกู้ยืมเพื่อค้ำประกันก่อสร้างที่อยู่อาศัย แต่ด้วยเงื่อนไขที่ต้องจัดตั้งกลุ่มออมทรัพย์และต้องใช้จ่ายเงิน 10 เปอร์เซ็นต์เพื่อหลักทรัพย์ในการยื่นกู้ ทำให้ทางโครงการต้องใช้ระยะเวลาในการระดมทุน ซึ่งหลักเกณฑ์ก็ทำให้โครงการได้สมาชิกที่มีความตั้งใจที่อยากมีอยู่อาศัยที่มั่นคงจริง ๆ ช่วยกันดำเนินโครงการร่วมกันจนกลายเป็นครอบครัวชุมชนบ้านมั่นคงในทุกวันนี้ ตอนก่อตั้งโครงการใหม่สมาชิกบางท่านก็ไม่เข้าใจว่าจะต้องเสียเงินก่อนไปทำไมเป็นปี ๆ ทั้งที่ไม่มีอะไรที่เป็นรูปเป็นร่างขึ้นมาเลย แต่ก็ได้ทางท้องถิ่นไม่ว่าจะเป็นองค์การบริหารส่วนตำบลผู้ใหญ่บ้านในตอนนั้นช่วยสร้างความน่าเชื่อถือให้กับคณะทำงาน จนทำให้วันนี้เงินออมและส่งเงินกู้ชำระหนี้ในจำนวนเงินหลักพันบาทสามารถทำให้สมาชิกในโครงการมีที่อยู่อาศัยอย่างมั่นคงและส่งผลให้คุณภาพชีวิตที่ดีขึ้น

ปัจจัยภายนอกชุมชน จากเจ้าหน้าที่และงบประมาณ เป็นปัจจัยที่จะทำให้เกิดการดำเนินงานตามกิจกรรมต่าง ๆ ดำเนินไปตามขั้นตอนที่มีประสิทธิภาพ ผลการศึกษาที่ได้จากการสัมภาษณ์ผู้แทนชุมชนบ้านมั่นคงตำบลบางโปรง จะเห็นได้ว่าโดยภาพรวมแล้วได้รับการประสานและสนับสนุนงานเจ้าหน้าที่ของสถาบันพัฒนาองค์กรเอกชน (พอช.) เป็นอย่างดีอีกทั้งยังได้รับการสนับสนุนจากองค์กรพัฒนาชุมชนในท้องถิ่นคือ สหพันธ์พัฒนาองค์กรชุมชนคนจนเมืองแห่งชาติ จังหวัดสมุทรปราการ ซึ่งเป็นองค์กรในพื้นที่ทำให้คณะกรรมการในการสมารถปรึกษาและได้รับการแก้ไขปัญหาได้อย่างทันทั่วทั้งที ในด้านส่วนงบประมาณนั้นก็เป็นไปทางเงื่อนไขการกู้ยืมที่ระบุให้ชุมชนที่รับสนับสนุนโครงการต้องปฏิบัติ หากสมาชิกในโครงการมีระเบียบวินัยในการออมเงินอย่างมีความรับผิดชอบก็จะช่วยให้โครงการสามารถดำเนินงานไปตามขั้นตอนอย่างรวดเร็ว

#### 4.3 ผลการประเมินกระบวนการดำเนินงานตามโครงการ (Process Evaluation)

การประเมินกระบวนการดำเนินการตามโครงการ เป็นขั้นตอนที่มีความสำคัญในการดำเนินงานการประเมินโครงการ เนื่องจาก ขั้นตอนดังกล่าวทำให้ผู้ประเมินโครงการสามารถทราบถึงจุดเด่น จุดด้อยของโครงการได้ หากมีข้อผิดพลาดในส่วนใดก็สามารถปรับปรุงและแก้ไขการดำเนินงานดังกล่าวให้เป็นไปตามแผนงานที่วางไว้และนำไปสู่เป้าหมายการดำเนินงานอย่างมีประสิทธิภาพต่อไป

การประเมินกระบวนการดำเนินงานตามโครงการนี้ ผู้ศึกษาได้ทำการประเมินทั้งหมด 2 ด้าน ได้แก่ การดำเนินงาน และการประสานงาน โดยผู้แทนชุมชนในโครงการมีความเห็นต่อการดำเนินงานตามโครงการ ปรากฏผลดังนี้

#### 4.3.1 การดำเนินงาน

การดำเนินงานตามโครงการ ใช้เกณฑ์วัดโดยพิจารณาจากการดำเนินงาน ซึ่งอาศัยการสัมภาษณ์เจาะลึกข้อมูลจากผู้แทนชุมชนทั้ง 8 คน ตามกิจกรรมของโครงการบ้านมั่นคงชุมชนตำบลบางโปรง ได้ผลการศึกษา ดังนี้

การดำเนินงานตามโครงการที่ได้ดำเนินงานไปนั้น แบ่งออกเป็น 4 ด้าน ได้แก่ การเตรียมความพร้อมก่อนเข้าร่วมโครงการ การบริหารจัดการออมทรัพย์ การก่อสร้างบ้านมั่นคง การติดตามผลการดำเนินงาน ซึ่งเมื่อวิเคราะห์ข้อมูลจากการสัมภาษณ์แบบเจาะลึก โดยพิจารณาจากจำนวนกิจกรรมตามแผนที่ทำเสร็จแล้ว โดยภาพรวมผู้แทนชุมชนมีความคิดเห็นสอดคล้องกัน ดังนี้

##### 4.3.1.1 การเตรียมความพร้อมก่อนเข้าร่วมโครงการ

กิจกรรมที่เกิดขึ้นในการดำเนินงานการเตรียมความพร้อมก่อนเข้าร่วมโครงการ ซึ่งการดำเนินงานตามโครงการทั้งหมดคืออาศัยมติจากการประชุมร่วมกันของสมาชิกในโครงการได้แก่ ประชุมทำความเข้าใจเกี่ยวกับบ้านมั่นคง เนื่องจากโครงการมีละเอียดค่อนข้างเยอะ และมีเรื่องเงินเข้ามาเกี่ยวข้องทางองค์การบริหารส่วนท้องถิ่นร่วมกับสถาบันพัฒนาองค์กรชุมชน เป็นผู้อธิบายความรู้ความเป็นมาเบื้องต้นให้กับผู้สนใจที่เข้าร่วมประชุมในครั้งแรกก่อนที่จะเข้าร่วมโครงการได้ เพราะเป็นเรื่องสำคัญอย่างมาก เมื่อเข้าร่วมโครงการแล้ว สมาชิกต้องส่งเงินออมทรัพย์ เพื่อให้ได้สิทธิผู้ถิ่นเชื่อกับ พอช. แล้วก็เรื่องการก่อสร้างบ้านอีก ซึ่งต้องใช้รายละเอียดที่เยอะจึงต้องทำความเข้าใจและเตรียมพร้อมเป็นเวลาพอสมควร ซึ่งตอนนั้นก็มีการประชุมกันอยู่หลายครั้งเพื่อสมาชิกเข้าใจในเงื่อนไขและเกิดความเชื่อใจในการเข้าร่วมโครงการ

การสรรหาคณะกรรมการที่มาจากมติสมาชิกโครงการ เพื่อเป็นตัวแทนสมาชิกในการดำเนินงานตามโครงการ จนได้โครงสร้างคณะทำงานซึ่งทำหน้าที่แทนสมาชิกในโครงการซึ่งในปัจจุบันก็มีหลายคนที่เป็นคณะทำงานที่แต่งตั้งกันมาตั้งแต่ครั้งแรก

การรับรองสิทธิพิจารณาสิทธิในชุมชน ผู้เข้าร่วมโครงการต้องผ่านเกณฑ์และมีสมาชิกด้วยกันรับรอง หลักเกณฑ์ในการพิจารณาผู้เข้าร่วมโครงการเป็นผู้เดือดร้อนเรื่องที่อยู่อาศัย ไม่มีบ้านเลขที่และที่ดินเป็นของตนเอง เป็นบุคคลที่ไม่มีประวัติเสียหายร้ายแรงในชุมชน เป็นผู้ที่บรรลุนิติภาวะแล้ว /เป็นครอบครัวขยายที่ไม่มีบ้านและที่ดินเป็นของตนเอง มีการออมทรัพย์และร่วม

ทำกิจกรรมกลุ่มออมทรัพย์อย่างสม่ำเสมอ ต้องเป็นผู้ที่อาศัยอยู่ในชุมชนอย่างน้อย 5 ปี ไม่เป็นผู้  
วิกลจริต ไม่เป็นสมาชิกโครงการอื่น

เกณฑ์การเลือกที่ดิน อยู่ในชุมชนตำบลบางโปรง มีทางเข้าออกไม่เป็นที่ตาบอด มี  
สาธารณูปโภค ใกล้เคียง โรงเรียน สถานอนามัย ที่ดินต้องมีโฉนด ที่ไม่ติดภาระหนี้สิน และราคาไม่  
แพง

#### 4.3.1.2 การบริหารจัดการออมทรัพย์

การบริหารจัดการออมทรัพย์อยู่ในเงื่อนไขของโครงการบ้านมั่นคง แผนระดมเงินออม  
รายบุคคล สมาชิกที่ออม 10 เปอร์เซ็นต์ บ้านที่ดินดำเนินการโดยคณะกรรมการอย่างต่อเนื่องและ  
ก็ถือว่าเป็นประสิทธิภาพดี สมาชิกก็ส่งเงินออมทรัพย์กันสม่ำเสมอดี ในการจัดการในรูปแบบ  
คณะกรรมการร่วมกันจัดการ การพิจารณาสินเชื่อจะช้าหรือเร็วก็ต้องขึ้นอยู่กับสมาชิกเป็นสำคัญ ถ้ามี  
การออมทรัพย์อย่างต่อเนื่อง สม่ำเสมอ ไม่ขาดส่ง การพิจารณา ก็จะรวดเร็ว แต่ที่ผ่านมาก็ถือว่าไม่  
ติดขัดอะไร สมาชิกก็ไม่มีปัญหาอะไรในเรื่องการกู้สินเชื่อ ในส่วนระยะเวลาส่งคืนก็รู้สึกว่ามี  
เหมาะสมดี ไม่นานเกินไป และก็ไม่ได้สั้นเกินไป โดยทางคณะกรรมการก็ได้ทำแผนการชำระให้สมาชิก  
ในโครงการได้รับรู้โดยทั่วกัน

#### 4.3.1.3 การก่อสร้างบ้านมั่นคง

การดำเนินการในขั้นตอนสร้างที่อยู่อาศัยจะเป็นระเบียบแบบแผนของทางพอช.ซึ่ง  
จะมีวิศวกรและสถาปนิกคอยให้คำปรึกษากำกับดูแล โดยทางสมาชิกในโครงการสรุปแบบบ้าน  
แฝด 2 ชั้น ขนาด 4.5 x 6 เมตร พื้นที่ใช้สอย รวมทั้ง 2 ชั้น (56 ตรม.) ในการก่อสร้างจ้างผู้รับเหมา/  
จ้างช่างชุมชน/ช่างเครือข่าย คณะกรรมการชุมชนในนามสหกรณ์เป็นผู้จัดซื้อวัสดุ การตรวจรับงวด  
งานโดยมีเจ้าของบ้าน ทีมตรวจงวดชุมชนจากพอช. และสหกรณ์ชุมชน โดยระบบสาธารณูปโภค  
ไฟฟ้า น้ำประปา ทางท้องถิ่นจะอำนวยความสะดวกให้ หากพบปัญหาสมาชิกในโครงการสามารถแจ้ง  
ข่าวคณะกรรมการชุมชนได้ทันที และทางเจ้าของบ้านสามารถเปลี่ยนเป็นวัสดุตัวบ้านตามความ  
ต้องการของตัวเองได้แต่ต้องแจ้งคณะกรรมการชุมชนเพื่อดำเนินการประสานงานทีมช่างในลำดับ  
ต่อไป

#### 4.3.1.4 การติดตามผลการดำเนินงาน

การติดตามผลการดำเนินงานตามโครงการนั้น ในเจ้าหน้าที่สถาบันพัฒนาองค์กร  
ชุมชน (พอช.) มีการลงพื้นที่ติดตามผลการดำเนินงานมาโดยตลอด และมีการให้ความรู้แนะนำ  
เกี่ยวกับโครงการอย่างสม่ำเสมอ รวมถึงเมื่อพบปัญหาที่สามารถปรับปรุงแก้ไขได้ ซึ่งในส่วนทาง  
คณะกรรมการชุมชนก็กำกับติดตามผลการดำเนินการให้เป็นไปตามแผนอยู่ตลอด มีการเรียก  
ประชุมสมาชิกในทุกเดือนถ้ามีวาระพิเศษการประสานแจ้ง

กล่าวโดยสรุป ผู้แทนชุมชนมีความคิดเห็นสอดคล้องกันว่า กระบวนการดำเนินโครงการบ้านมั่นคง ดำเนินการได้ดีในทุกด้าน การดำเนินงานมีความต่อเนื่องไม่ขาดช่วง คณะกรรมการมีความเสียสละเพื่อชุมชนและพร้อมแก้ไขปัญหาทันที ในส่วนของการเตรียมความพร้อม ผู้เข้าร่วมโครงการมีความเข้าใจเกี่ยวกับโครงการอย่างถูกต้องชัดเจน การประสานงานไม่เกิดอุปสรรคใด ๆ มีการอธิบายถึงองค์ความรู้ ทักษะความเข้าใจต่อการดำเนินงานอย่างมีประสิทธิภาพ และในการก่อสร้างบ้านมั่นคง มีมาตรฐานตามแบบแปลนที่ทางโครงการกำหนด สำหรับการบริหารการออมทรัพย์ มีการจัดการอย่างมีประสิทธิภาพโดยคณะกรรมการ และในการติดตามผลการดำเนินงาน ทางเจ้าหน้าที่สถาบันพัฒนาองค์กรชุมชน (พอช.) มีการติดตามผลอย่างต่อเนื่องในพื้นที่ แม้ว่าในตอนนี้นั้นขั้นตอนการก่อสร้างบ้านมั่นคงจะสำเร็จลุล่วงไปได้ด้วยดีแล้วแต่การสร้าง ความมั่นคงในชุมชนจะดำเนินการพัฒนาให้เป็นมากกว่าบ้านต่อไป

#### 4.3.2 การประสานงาน

การประสานงานตามโครงการ ได้ใช้เกณฑ์วัดโดยประสิทธิภาพของการประสานงาน โดยหลังจากการสัมภาษณ์เจาะลึกข้อมูลดังกล่าวจากผู้แทนชุมชนทั้ง 8 ท่าน ตามกิจกรรมของโครงการ โดยภาพรวมผู้แทนชุมชนมีความคิดเห็นสอดคล้องกัน ดังนี้

การประสานงานตามโครงการที่ได้ดำเนินไป พบว่า ในขั้นการดำเนินงานทางคณะกรรมการชุมชนได้แจ้งความก้าวหน้าของโครงการให้สถาบันพัฒนาองค์กรชุมชน (พอช.) เป็นระยะ ๆ และทางพอช.เองก็จะจัดเวทีนำเสนอความก้าวหน้าอยู่เป็นประจำอยู่แล้ว ในส่วนขององค์กรปกครองส่วนท้องถิ่นทางคณะกรรมการก็ประสานอยู่ในทุกขั้นตอน ไม่ว่าจะเป็นการขอบ้านเลขที่ ไฟฟ้า ประปา การจัดเก็บขยะ เป็นต้น ซึ่งที่ดำเนินโครงการที่ผ่านมาก็ไม่ได้ประสบปัญหาที่ร้ายแรงจนทำให้โครงการต้องชะงัก

ในส่วนของสมาชิกในโครงการเองเมื่อดำเนินโครงการในระยะเตรียมความพร้อม ก่อนเข้าร่วมโครงการบ้านมั่นคงมีการประสานงานประชุมเพื่อให้โครงการสามารถดำเนินงานไปตามแผนงานที่กำหนดเอาไว้ได้ทันบ่อยครั้งมากๆ เดือนละสองครั้งและไม่นับรวมวาระพิจารณาเร่งด่วน เพราะทุกอย่างในทุกขั้นตอนเป็นการดำเนินงานโดยชุมชนทั้งหมด ซึ่งในปัจจุบันทางคณะกรรมการเข้าร่วมประชุมที่จัดขึ้นไม่ว่าจะพอช.องค์กรปกครองส่วนท้องถิ่น หรือหน่วยงานพัฒนาภายในที่ให้ การสนับสนุนงบประมาณในการพัฒนาชุมชน และทางคณะกรรมการหรือผู้ที่ได้รับมอบหมายในการประชุมนั้นก็จะมาแจ้งข่าวสารในการประชุมประจำเดือน หรือถ้าเป็นเรื่องเร่งด่วน คณะกรรมการชุมชนก็จะประสานแจ้งข่าวสารผ่านหัวหน้ากลุ่มในพื้นที่เพื่อนัดหมายการประชุมในทันสถานการณ์ที่เกิดขึ้นในตอนนั้น

ผลการศึกษา สรุปได้ว่า การติดต่อประสานงานระหว่างชุมชนและสถาบันพัฒนาองค์กรชุมชน (พอช.) มีการติดประสานกันอย่างต่อเนื่องและมีความใกล้ชิดในการส่งข้อมูลซึ่งกันและกัน นอกจากนี้การติดต่อและเข้าร่วมประชุมกับองค์กรปกครองส่วนท้องถิ่นก็เป็นในทางที่ดีต่อกัน สุดท้ายในส่วนการประสานกันภายในสมาชิกโครงการด้วยกันก็มีความใกล้ชิดและมีความสม่ำเสมอ ซึ่งทั้งหมดส่งผลต่อการดำเนินงานของบ้านมั่นคงชุมชนตำบลบางโปรงให้สามารถดำเนินงานจนสำเร็จโครงการดังในปัจจุบัน

#### 4.4 ผลการประเมินผลผลิตของโครงการ (Output Evaluation)

การประเมินผลผลิตจากการดำเนินงานตามโครงการเป็นอีกขั้นตอนที่มีความสำคัญ ซึ่งจะเกิดขึ้นเมื่อมีการดำเนินงานตามโครงการเสร็จสิ้นแล้ว โดยขั้นตอนดังกล่าวจะทำให้ทราบถึงผลการดำเนินงาน ปัญหาอุปสรรคต่าง ๆ ที่เกิดขึ้นจากการดำเนินงานตามโครงการ ซึ่งจะเป็ประโยชน์ต่อไปในการปรับปรุง แก้ไข จัดทำโครงการครั้งต่อไป

การประเมินผลผลิตจากการดำเนินงานโครงการครั้งนี้ ผู้ศึกษาได้ทำการประเมินผลจากการดำเนินงานเป็น 2 ด้าน คือ การมีส่วนร่วมในกิจกรรมของโครงการ และความพึงพอใจในกิจกรรมของโครงการ

##### 4.4.1 การมีส่วนร่วมในกิจกรรมของโครงการ

การมีส่วนร่วมในกิจกรรมของโครงการบ้านมั่นคง เป็นการเข้าร่วมกิจกรรมเพื่อประโยชน์จากการดำเนินตามโครงการ โดยกลุ่มตัวอย่างในภาพรวมมีส่วนร่วมในกิจกรรมของโครงการอยู่ในระดับมาก (มีค่าเฉลี่ยเท่ากับ 2.63) (ตารางที่ 4.2)

4.4.1.1 การมีส่วนร่วมในกิจกรรมของโครงการ ตามความคิดเห็นของผู้แทนครัวเรือน

การมีส่วนร่วมในกิจกรรมของโครงการบ้านมั่นคงชุมชนตำบลบางโปรง ตามความคิดเห็นของผู้แทนครัวเรือน มีทั้งหมด 10 ข้อ ประกอบด้วย

ท่านได้เข้าร่วมในการวางแผนการดำเนินโครงการบ้านมั่นคงกับคณะกรรมการ และเจ้าหน้าที่ พอช. มีผู้ตอบว่า เข้าร่วมมากมีมากที่สุด เป็นจำนวน 85 คน (ร้อยละ 56.7) รองลงมาคือ เข้าร่วมกิจกรรมปานกลาง เป็นจำนวน 56 คน (ร้อยละ 37.3) เข้าร่วมน้อย เป็นจำนวน 8 คน (ร้อยละ 5.3) และไม่ได้เข้าร่วมมีน้อยที่สุด เป็นจำนวน 1 คน (ร้อยละ 0.7)

ท่านได้เข้าร่วมในการเสนอชื่อบุคคลเข้าเป็นคณะกรรมการโครงการบ้านมั่นคง มีผู้ตอบว่า เข้าร่วมมากมีมากที่สุด เป็นจำนวน 87 คน (ร้อยละ 58) รองลงมาคือ เข้าร่วมกิจกรรมปานกลาง เป็นจำนวน 54 คน (ร้อยละ 36) และเข้าร่วมน้อยมีน้อยที่สุด เป็นจำนวน 9 คน (ร้อยละ 6)

ท่านได้เข้าร่วมกำหนดพื้นที่ในการก่อสร้างบ้านมั่นคง และพื้นที่ใช้สอยโดยส่วนกลาง มีผู้ตอบว่า เข้าร่วมมากมีมากที่สุด เป็นจำนวน 104 คน (ร้อยละ 69.3) รองลงมาคือ เข้าร่วมกิจกรรมปานกลาง เป็นจำนวน 37 คน (ร้อยละ 24.7) และเข้าร่วมน้อย เป็นจำนวน 9 คน (ร้อยละ 6)

ท่านได้เข้าร่วมแสดงความคิดเห็นต่อการดำเนินกิจกรรมภายในโครงการบ้านมั่นคง มีผู้ตอบว่า เข้าร่วมมากมีมากที่สุด เป็นจำนวน 103 คน (ร้อยละ 68.7) รองลงมาคือ เข้าร่วมกิจกรรมปานกลาง เป็นจำนวน 39 คน (ร้อยละ 26.0) และเข้าร่วมน้อยมีน้อยที่สุด เป็นจำนวน 8 คน (ร้อยละ 5.3)

ท่านได้เข้าร่วมตัดสินใจเกี่ยวกับการจัดสรรเงินงบประมาณ ส่วนกลางเพื่อก่อสร้างพื้นที่สาธารณะ มีผู้ตอบว่า เข้าร่วมมากมีมากที่สุด เป็นจำนวน 90 คน (ร้อยละ 60) รองลงมาคือ เข้าร่วมกิจกรรมปานกลาง เป็นจำนวน 48 คน (ร้อยละ 32) เข้าร่วมน้อย เป็นจำนวน 11 คน (ร้อยละ 7.3) และไม่ได้เข้าร่วมมีน้อยที่สุด เป็นจำนวน 1 คน (ร้อยละ 0.7)

ท่านได้เข้าร่วมกิจกรรมเตรียมพื้นที่ก่อนตั้งโครงการบ้านมั่นคง เช่น ถางป่า ตัดต้นไม้ มีผู้ตอบว่า เข้าร่วมมากมีมากที่สุด เป็นจำนวน 122 คน (ร้อยละ 81.3) รองลงมาคือ เข้าร่วมกิจกรรมปานกลาง เป็นจำนวน 23 คน (ร้อยละ 15.3) เข้าร่วมน้อย เป็นจำนวน 4 คน (ร้อยละ 2.7) และไม่ได้เข้าร่วมมีน้อยที่สุด เป็นจำนวน 1 คน (ร้อยละ 0.7)

ท่านได้เข้าร่วมเสนอแนะประเด็นปัญหาและร่วมหาแนวทางแก้ไขปัญหาที่เกิดขึ้น มีผู้ตอบว่า เข้าร่วมมากมีมากที่สุด เป็นจำนวน 103 คน (ร้อยละ 68.7) รองลงมาคือ เข้าร่วมกิจกรรมปานกลาง เป็นจำนวน 43 คน (ร้อยละ 28.7) และเข้าร่วมน้อยมีน้อยที่สุด เป็นจำนวน 4 คน (ร้อยละ 2.7)

ท่านได้เข้าร่วมประชุมและรับฟังการชี้แจงรายละเอียดเกี่ยวกับเงินออมทรัพย์ มีผู้ตอบว่า เข้าร่วมมากมีมากที่สุด เป็นจำนวน 114 คน (ร้อยละ 76) รองลงมาคือ เข้าร่วมกิจกรรมปานกลาง เป็นจำนวน 30 คน (ร้อยละ 20) เข้าร่วมน้อย เป็นจำนวน 5 คน (ร้อยละ 3.3) และไม่ได้เข้าร่วมมีน้อยที่สุด เป็นจำนวน 1 คน (ร้อยละ 0.7)

ท่านได้เข้าร่วมในการทำกิจกรรมของโครงการบ้านมั่นคงเช่น กิจกรรมพัฒนาชุมชน สังสรรค์วันขึ้นปีใหม่ เป็นต้น มีผู้ตอบว่า เข้าร่วมมากมีมากที่สุด เป็นจำนวน 122 คน (ร้อยละ 81.3)

รองลงมาคือ เข้าร่วมกิจกรรมปานกลาง เป็นจำนวน 24 คน (ร้อยละ 16) และเข้าร่วมน้อยมีน้อยที่สุด เป็นจำนวน 4 คน (ร้อยละ 2.7)

ท่านได้มีส่วนตรวจสอบการดำเนินงานของคณะกรรมการในทุกๆ กิจกรรม มีผู้ตอบว่า เข้าร่วมมากมีมากที่สุด เป็นจำนวน 109 คน (ร้อยละ 72.7) รองลงมาคือ เข้าร่วมกิจกรรมปานกลาง เป็นจำนวน 31 คน (ร้อยละ 20.7) เข้าร่วมน้อย เป็นจำนวน 9 คน (ร้อยละ 6) และไม่ได้เข้าร่วมมีน้อยที่สุด เป็นจำนวน 1 คน (ร้อยละ 0.7)

#### 4.4.1.2 การมีส่วนร่วมในกิจกรรมของโครงการ ตามความคิดเห็นของผู้แทนชุมชน

การมีส่วนร่วมในกิจกรรมของโครงการบ้านมั่นคงชุมชนตำบลบางโปรง ตามความคิดเห็นของผู้แทนชุมชน มีความสอดคล้องกัน โดยพบว่า สมาชิกโครงการบ้านมั่นคงชุมชนตำบลบางโปรงมีระดับการมีส่วนร่วมในระดับมาก เนื่องจาก สมาชิกที่ประสงค์ที่จะเข้าร่วมโครงการบ้านมั่นคงต้องให้ความสนใจในการเข้ากิจกรรมทุกอย่างที่ทางโครงการ ได้ดำเนินการจัดขึ้น สำคัญคือการดำเนินโครงการบ้านมั่นคงชุมชนต้องเป็นผู้ดำเนินการเองในทุกขั้นตอน ตลอดจนการดำเนินโครงการบ้านมั่นคงที่ผ่านมาสมาชิกทุกคนให้ความร่วมมือในทุกกิจกรรมเป็นอย่างดีพร้อมเพรียงนับตั้งแต่ ประชุมทำความเข้าใจเกี่ยวกับบ้านมั่นคง การเลือกคณะกรรมการชุมชนทั้งส่วนแกนนำหลักและแกนนำกลุ่มย่อย การรับรองสิทธิพิจารณาสิทธิในชุมชน เกณฑ์การเลือกที่ดิน กระบวนการออกแบบวางผังปรับผังที่อยู่อาศัย การสร้างกติกการอยู่ร่วมกัน ดังที่ประธานชุมชนได้กล่าวไว้ว่า

ก่อนจะเข้าร่วมโครงการบ้านมั่นคงมีการประชุมทำความเข้าใจกันหลายครั้งมาก เพราะเป็นโครงการใหม่คนยากจนก็ไม่ค่อยเข้าใจกัน ไหนจะเรื่องชุมชนต้องบริหารจัดการโครงการกันเองอีก ช่วงนั้นประชุมบ่อยแต่ทุกคนก็มากันอย่างพร้อมเพรียงแต่ทุกอย่างในดำเนินงานต้องมาจากมติของสมาชิกในบ้านมั่นคง การรับรองสิทธิสมาชิกก็ต้องตกลงด้วยกัน (เฉลิม พันแจ็ก, 2560)

“เมื่อก่อนที่ดินตรงนี้ เป็นป่ากร้าง พวกสมาชิกบ้านมั่นคงต้องช่วยถางป่า เราทำทุกอย่างกันด้วยตัวเอง การปรับพื้นที่ การซื้อของวัสดุต่าง ๆ ก็จะไปหาซื้อจากร้านกันเองความร่วมมือความสามัคคีเป็นเริ่มจากตรงนี้แล้ว” (ภานุมาศ แสงสว่าง, 2560)

กล่าวโดยสรุป การมีส่วนร่วมของประชาชนในชุมชน ผู้แทนชุมชนมีความเห็นสอดคล้องกันว่า ชุมชนมีความระดับการมีส่วนร่วมในระดับมาก ประชาชนมีให้ความร่วมมือและสามัคคีกัน ในพัฒนาชุมชนร่วมกัน



ตารางที่ 4.2 ผลการประเมินการมีส่วนร่วมในโครงการบ้านมั่นคง

(n = 150)

ประเภทของการประเมิน	ค่าเฉลี่ย	ส่วนเบี่ยงเบน มาตรฐาน	ระดับ
<b>การมีส่วนร่วมในโครงการ</b>	<b>2.63</b>	<b>0.57</b>	<b>มาก</b>
1. ท่านได้เข้าร่วมในการวางแผนการดำเนินโครงการบ้านมั่นคงกับคณะกรรมการ และเจ้าหน้าที่ พอช.	2.50	0.63	มาก
2. ท่านได้เข้าร่วมในการเสนอชื่อบุคคลเข้าเป็นคณะกรรมการโครงการบ้านมั่นคง	2.52	0.60	มาก
3. ท่านได้เข้าร่วมกำหนดพื้นที่ในการก่อสร้างบ้านมั่นคง และพื้นที่ใช้สอยโดยส่วนกลาง	2.63	0.59	มาก
4. ท่านได้เข้าร่วมแสดงความคิดเห็นต่อการดำเนินกิจกรรมภายในโครงการบ้านมั่นคง	2.63	0.58	มาก
5. ท่านได้เข้าร่วมตัดสินใจเกี่ยวกับการจัดสรรเงินงบประมาณ ส่วนกลางเพื่อก่อสร้างพื้นที่สาธารณะ	2.51	0.66	มาก
6. ท่านได้เข้าร่วมกิจกรรมเตรียมพื้นที่ก่อนตั้งโครงการบ้านมั่นคง เช่น ถางป่า ตัดต้นไม้	2.77	0.52	มาก
7. ท่านได้เข้าร่วมเสนอแนะประเด็นปัญหาและร่วมหาแนวทางแก้ไขปัญหาที่เกิดขึ้น	2.66	0.52	มาก
8. ท่านได้เข้าร่วมประชุมและรับฟังการชี้แจงรายละเอียดเกี่ยวกับเงินออมทรัพย์	2.71	0.55	มาก
9. ท่านได้เข้าร่วมในการทำกิจกรรมของโครงการบ้านมั่นคงเช่น กิจกรรมพัฒนาชุมชน สัปดาห์วันขึ้นปีใหม่ เป็นต้น	2.78	0.47	มาก
10. ท่านได้มีส่วนร่วมตรวจสอบการดำเนินงานของคณะกรรมการในทุก ๆ กิจกรรม	2.65	0.62	มาก

#### 4.4.2 ความพึงพอใจในกิจกรรมของโครงการ

ความพึงพอใจในกิจกรรมของโครงการบ้านมั่นคงชุมชนตำบลบางโปรง โดยพิจารณาในลักษณะความคิดเห็นประกอบด้วย 2 ด้าน ได้แก่ด้านกระบวนการดำเนินโครงการ และด้านบุคลากรที่เกี่ยวข้องกับโครงการ โดยกลุ่มตัวอย่างในภาพรวมมีความพึงพอใจในกิจกรรมของโครงการอยู่ในระดับมาก (ค่าเฉลี่ยเท่ากับ 4.67)

เมื่อพิจารณารายด้าน พบว่า ความพึงพอใจในกิจกรรมของโครงการด้านกระบวนการดำเนินโครงการอยู่ในระดับมาก (มีค่าเฉลี่ยเท่ากับ 4.71) และด้านบุคลากรที่เกี่ยวข้องกับโครงการอยู่ในระดับมาก (มีค่าเฉลี่ยเท่ากับ 4.64) (ตารางที่ 4.3)

ตารางที่ 4.3 ผลการประเมินความพึงพอใจต่อการดำเนินโครงการบ้านมั่นคง รายด้าน

ประเภทของการประเมิน	ค่าเฉลี่ย	ส่วนเบี่ยงเบน มาตรฐาน	ระดับ
1. กระบวนการดำเนินโครงการ	4.71	0.55	มาก
2. บุคลากรที่เกี่ยวข้องกับโครงการ	4.64	0.62	มาก
<b>รวม</b>	<b>4.67</b>	<b>0.58</b>	<b>มาก</b>

4.4.2.1 ผลการประเมินความพึงใจในกิจกรรมของโครงการ ตามความคิดเห็นของผู้แทนครัวเรือน ผลการประเมินความพึงใจในกิจกรรมของโครงการบ้านมั่นคงชุมชนตำบลบางโปรง มีทั้งหมด 19 ข้อคำถาม โดยแบ่งเป็น ด้านกระบวนการดำเนินโครงการ จำนวน 11 ข้อคำถาม ได้ผลการศึกษาว่าทุกข้ออยู่ในระดับมาก ดังนี้ ระยะเวลาในการก่อสร้างบ้านและการเข้าอยู่อาศัยในโครงการ (มีค่าเฉลี่ยเท่ากับ 4.80) ระยะเวลาในการผ่อนชำระคืน มีความเหมาะสม ไม่เร็วเกินไปและไม่นานเกินไป (มีค่าเฉลี่ยเท่ากับ 4.78) ผู้รับเหมาและทีมช่างชุมชนมีทักษะและความเชี่ยวชาญในการดำเนินการก่อสร้างในโครงการ (มีค่าเฉลี่ยเท่ากับ 4.77) วัสดุอุปกรณ์ในการก่อสร้างบ้านมั่นคง มีคุณภาพดี เหมาะสมสำหรับใช้เป็นที่อยู่อาศัย (มีค่าเฉลี่ยเท่ากับ 4.76) ระบบสาธารณูปโภค เช่น การวางท่อพักน้ำ ถนน ไฟฟ้า ประปา มีความเหมาะสม (มีค่าเฉลี่ยเท่ากับ 4.76) การขอกู้ยืมเงินจากกองทุนออมทรัพย์ มีขั้นตอนที่ไม่ยุ่งยากมีความเป็นระบบชัดเจนและเข้าใจได้ง่าย (มีค่าเฉลี่ยเท่ากับ 4.76) จำนวนเงินกู้ยืมที่ต้องส่งคืนในแต่ละงวด เป็น จำนวนที่มีความเหมาะสมไม่เดือดร้อนเกินไป (มีค่าเฉลี่ยเท่ากับ 4.76) การออกแบบผังบ้านของโครงการบ้านมั่นคง (มีค่าเฉลี่ยเท่ากับ 4.74) กระบวนการพิจารณาสิทธิกับคณะกรรมการดำเนินงานเพื่อเข้าร่วมโครงการ มีความโปร่งใส และ

ยุติธรรม (มีค่าเฉลี่ยเท่ากับ 4.58) การประชาสัมพันธ์ให้กับสมาชิกทราบถึงความคืบหน้าของโครงการ (มีค่าเฉลี่ยเท่ากับ 4.58) และระยะเวลาในการพิจารณาให้กู้ยืมเงินจากกองทุนออมทรัพย์ มีความรวดเร็ว ทันต่อความต้องการ (มีค่าเฉลี่ยเท่ากับ 4.58)

ด้านบุคลากรที่เกี่ยวข้องกับโครงการ จำนวน 8 ข้อคำถาม ได้ผลการศึกษาว่าทุกข้ออยู่ในระดับมาก ดังนี้ เจ้าหน้าที่ พอช. มีองค์ความรู้ในการถ่ายทอดสู่ผู้เข้าร่วมโครงการได้อย่างถูกต้องชัดเจน (มีค่าเฉลี่ยเท่ากับ 4.68) เจ้าหน้าที่ พอช. มีความเป็นกันเอง สามารถเข้า กับชาวบ้านในโครงการได้เป็นอย่างดี (มีค่าเฉลี่ยเท่ากับ 4.68) การทำงานของเจ้าหน้าที่ พอช. มีการลงพื้นที่ให้คำแนะนำ และช่วยแก้ไขปัญหา อย่างต่อเนื่อง (มีค่าเฉลี่ยเท่ากับ 4.67) การปฏิบัติหน้าที่ของเจ้าหน้าที่ พอช. มีการปฏิบัติอย่างเท่าเทียมและเสมอภาคต่อทุกคน (มีค่าเฉลี่ยเท่ากับ 4.67) คณะกรรมการ มีองค์ความรู้และสามารถถ่ายทอดให้ผู้เข้าร่วมโครงการได้อย่างถูกต้องชัดเจน (มีค่าเฉลี่ยเท่ากับ 4.62) คณะกรรมการ ให้ความสำคัญและปฏิบัติต่อผู้เข้าร่วมโครงการ โดยเท่าเทียมกันทุกครัวเรือน (มีค่าเฉลี่ยเท่ากับ 4.62) การทำงานของคณะกรรมการ โครงการ มีการเอาใจใส่อย่างสม่ำเสมอ พร้อมเสียสละเพื่อชุมชน (มีค่าเฉลี่ยเท่ากับ 4.60) และคณะกรรมการมีความเข้าใจโครงการอย่างรอบด้านสามารถแก้ไขปัญหาที่เกิดขึ้นเฉพาะหน้าได้ดี (มีค่าเฉลี่ยเท่ากับ 4.59) (ตารางที่ 4.4)

4.4.2.1 ผลความพึงพอใจในกิจกรรมของโครงการ ตามความคิดเห็นของผู้แทนชุมชน

ความพึงพอใจในกิจกรรมของโครงการบ้านมั่นคงชุมชนตำบลบางโปรง ตามความคิดเห็นของผู้แทนชุมชน มีความสอดคล้องกัน โดยพบว่า สมาชิกโครงการบ้านมั่นคงชุมชนตำบลบางโปรงมีระดับความพึงพอใจอยู่ในระดับมาก เนื่องจาก การดำเนินทุกอย่างเกิดขึ้นสมาชิกทุกคนมีส่วนร่วมกระบวนการทำงานโดยมุ่งระเบียบวินัยด้านการออมทรัพย์เป็นสำคัญเมื่อการเงินมีสภาพคล่องกิจกรรมทุกอย่างก็ดำเนินไปตามขั้นตอนจนสำเร็จลุล่วงเป็นได้ด้วยดี ดังที่รองประธานชุมชนได้กล่าวไว้ว่า “เรื่องการออมทรัพย์ที่โครงการมีความเข้มงวด และสมาชิกทุกคนก็ปฏิบัติกันอย่างเคร่งครัด เรื่องการชำระเงินมีความตรงเวลาเป็นอย่างดี และ โชคดีที่เงินที่ต้องชำระเป็นยอดเงินจำนวน ไม่เยอะ บ้านก็สวยงามอยู่พอใจมากดีกว่าเช่าบ้านอยู่เยอะเลย” (สุนทรีย์พร กลิ่นจันทร์, 2560)

กล่าวโดยสรุป ความพึงพอใจในกิจกรรมของประชาชน และผู้แทนชุมชนมีความสอดคล้องกันว่า ความพึงพอใจในการดำเนินตามโครงการสำเร็จเกิดวินัยในการอยู่ร่วมกันของสมาชิกในโครงการบ้านมั่นคง

ตารางที่ 4.4 ผลการประเมินความพึงพอใจต่อการดำเนินโครงการบ้านมั่นคง

(n = 150)

การดำเนินโครงการบ้านมั่นคง	ค่าเฉลี่ย	ส่วนเบี่ยงเบน มาตรฐาน	ระดับ
<b>ด้านกระบวนการดำเนินโครงการ</b>			
1. กระบวนการพิจารณาสิทธิ์กับคณะกรรมการ ดำเนินงานเพื่อเข้าร่วมโครงการ มีความโปร่งใส และ ยุติธรรม	4.58	0.67	มาก
2. การประชาสัมพันธ์ให้กับสมาชิกทราบถึงความ คืบหน้าของโครงการ	4.58	0.64	มาก
3. การออกแบบผังบ้านของโครงการบ้านมั่นคง	4.74	0.56	มาก
4. วัสดุอุปกรณ์ในการก่อสร้างบ้านมั่นคง มีคุณภาพดี เหมาะสมสำหรับใช้เป็นที่อยู่อาศัย	4.76	0.52	มาก
5. ระยะเวลาในการก่อสร้างบ้านและการเข้าอยู่อาศัย ในโครงการ	4.80	0.47	มาก
6. ผู้รับเหมาและทีมช่างชุมชนมีทักษะและความเชี่ยวชาญ ในการดำเนินการก่อสร้างในโครงการ	4.77	0.56	มาก
7. ระบบสาธารณูปโภค เช่น การวางท่อพักน้ำ ถนน ไฟฟ้า ประปา มีความเหมาะสม	4.76	0.56	มาก
8. การขอกู้ยืมเงินจากกองทุนออมทรัพย์ มีขั้นตอนที่ ไม่ยุ่งยากมีความเป็นระบบชัดเจนและเข้าใจได้ง่าย	4.76	0.56	มาก
9. จำนวนเงินกู้ยืมที่ต้องส่งคืนในแต่ละงวดเป็น จำนวนที่มีความเหมาะสมไม่เดือดร้อนเกินไป	4.76	0.54	มาก
10. ระยะเวลาในการผ่อนชำระคืน มีความเหมาะสม ไม่เร็วเกินไป และไม่นานเกินไป	4.78	0.54	มาก
11. ระยะเวลาในการพิจารณาให้กู้ยืมเงินจากกองทุน ออมทรัพย์ มีความรวดเร็ว ทันต่อความต้องการ	4.58	0.65	มาก

## ตารางที่ 4.4 (ต่อ)

การดำเนินโครงการบ้านมั่นคง	ค่าเฉลี่ย	ส่วนเบี่ยงเบน มาตรฐาน	ระดับ
<b>ด้านบุคลากรที่เกี่ยวข้องกับโครงการ</b>			
12. การทำงานของคณะกรรมการโครงการ มีการเอาใจใส่อย่างสม่ำเสมอ พร้อมเสียดสละเพื่อชุมชน	4.60	0.65	มาก
13. คณะกรรมการมีความเข้าใจโครงการอย่างรอบด้านสามารถแก้ไขปัญหาซึ่งเกิดขึ้นเฉพาะหน้าได้ดี	4.59	0.65	มาก
14. คณะกรรมการ มีองค์ความรู้และสามารถถ่ายทอด ให้ผู้เข้าร่วมโครงการได้อย่างถูกต้องชัดเจน	4.62	0.64	มาก
15. คณะกรรมการ ให้ความสำคัญและปฏิบัติต่อผู้เข้าร่วมโครงการ โดยเท่าเทียมกันทุกครัวเรือน	4.62	0.64	มาก
16. การทำงานของเจ้าหน้าที่ พอช. มีการลงพื้นที่ ให้คำแนะนำ และช่วยแก้ไขปัญหา อย่างต่อเนื่อง	4.67	0.60	มาก
17. เจ้าหน้าที่ พอช. มีองค์ความรู้ในการถ่ายทอดสู่ผู้เข้าร่วมโครงการ ได้อย่างถูกต้องชัดเจน	4.68	0.60	มาก
18. การปฏิบัติหน้าที่ของเจ้าหน้าที่ พอช. มีการปฏิบัติอย่างเท่าเทียมและเสมอภาคต่อทุกคน	4.67	0.62	มาก
19. เจ้าหน้าที่ พอช. มีความเป็นกันเอง สามารถเข้า กับชาวบ้านในโครงการได้เป็นอย่างดี	4.68	0.62	มาก

## 4.5 ผลการประเมินผลลัพธ์ของโครงการ (Outcome Evaluation)

การประเมินผลลัพธ์จากการดำเนินงานตามโครงการ เป็นขั้นตอนการประเมินที่เกิดขึ้นหลังจากสิ้นสุดโครงการเรียบร้อยแล้ว โดยขั้นตอนดังกล่าวจะช่วยให้ผู้รับผิดชอบโครงการสามารถตัดสินใจเกี่ยวกับทิศทางในอนาคตของโครงการได้ ข้อมูลที่ได้จากขั้นตอนนี้จะแสดงถึงความโปร่งใสในการดำเนินงานของทุก ๆ ฝ่าย และสามารถตอบสนองต่อหลักการบริหารจัดการที่ดี ได้ ต่อไป

การประเมินผลลัพธ์จากการดำเนินโครงการในครั้งนี้ ผู้ศึกษาได้ทำการประเมินผลลัพธ์โดยพิจารณาจากหลักการสำคัญของโครงการบ้านมั่นคงของสถาบันพัฒนาองค์กรชุมชน (พอช.) 4 ด้าน ได้แก่ ดำเนินการโดยองค์กรชุมชน ความมั่นคงในการครอบครองที่ดิน ชุมชนเข้มแข็ง และการแก้ไขปัญหาาร่วมกัน ปรากฏผลดังนี้

#### 4.5.1 หลักการสำคัญของโครงการบ้านมั่นคงของสถาบันพัฒนาองค์กรชุมชน (พอช.)

จากการประเมินผลลัพธ์ตามโครงการบ้านมั่นคงชุมชนบางโปรง ตามความคิดเห็นของผู้แทนครัวเรือน โดยพิจารณาจากหลักการสำคัญของโครงการบ้านมั่นคงของสถาบันพัฒนาองค์กรชุมชน (พอช.) 4 ด้าน ได้แก่ ดำเนินการโดยองค์กรชุมชน ความมั่นคงในการครอบครองที่ดิน ชุมชนเข้มแข็ง และการแก้ไขปัญหาาร่วมกัน กลุ่มตัวอย่างโดยภาพรวมให้ผลการประเมินอยู่ในระดับเห็นด้วยมาก (ค่าเฉลี่ยเท่ากับ 4.64)

เมื่อพิจารณาเป็นรายด้าน พบว่า ด้านความมั่นคงในการครอบครองที่ดินอยู่ในระดับเห็นด้วยมาก (ค่าเฉลี่ยเท่ากับ 4.69) ด้านการแก้ไขปัญหาาร่วมกันอยู่ในระดับเห็นด้วยมาก (ค่าเฉลี่ยเท่ากับ 4.64) ด้านชุมชนเข้มแข็งอยู่ในระดับเห็นด้วยมาก (ค่าเฉลี่ยเท่ากับ 4.62) และด้านดำเนินการโดยชุมชนอยู่ในระดับเห็นด้วยมาก (ค่าเฉลี่ย 4.61) (ตารางที่ 4.5)

ตารางที่ 4.5 ผลประเมินผลลัพธ์ของโครงการบ้านมั่นคง โดยพิจารณาจากหลักการสำคัญของโครงการบ้านมั่นคงของสถาบันพัฒนาองค์กรชุมชน (รายด้าน)

ประเภทของการประเมิน	ค่าเฉลี่ย	ส่วนเบี่ยงเบน มาตรฐาน	ระดับ
1. ดำเนินการโดยองค์กรชุมชน	4.61	0.62	มาก
2. ความมั่นคงในการครอบครองที่ดิน	4.69	0.56	มาก
3. ชุมชนเข้มแข็ง	4.62	0.61	มาก
4. การแก้ไขปัญหาาร่วมกัน	4.64	0.64	มาก
<b>รวม</b>	<b>4.64</b>	<b>0.50</b>	<b>มาก</b>

#### 4.5.1.1 ด้านดำเนินการโดยชุมชน

หลักการสำคัญของโครงการบ้านมั่นคงของสถาบันพัฒนาองค์กรชุมชน (พอช.) ด้านดำเนินการโดยชุมชน มีทั้งหมด 3 ข้อคำถาม โดยเรียงค่าเฉลี่ยมากไปหาน้อย ได้ผลการศึกษาทุกข้ออยู่ในระดับเห็นด้วยมาก ดังนี้ ชุมชนมีความรู้สึกเป็นเจ้าของโครงการบ้านมั่นคง (ค่าเฉลี่ย 4.66) ชุมชนมีการบริหารการเงินที่เป็นระบบ (ค่าเฉลี่ย 4.62) และชุมชนสามารถพัฒนาระบบสาธารณูปโภคและสิ่งแวดล้อมได้เองโดยมีหน่วยงานของรัฐเป็นผู้หนุนเสริม (ค่าเฉลี่ย 4.57) (ตารางที่ 4.6)

**ตารางที่ 4.6** ผลประเมินผลลัพธ์ของ โครงการบ้านมั่นคง โดยพิจารณาจากหลักการสำคัญของโครงการบ้านมั่นคงของสถาบันพัฒนาองค์กรชุมชน ด้านดำเนินการ โดยองค์กรชุมชน

ดำเนินการโดยองค์กรชุมชน	ค่าเฉลี่ย	ส่วนเบี่ยงเบน มาตรฐาน	ระดับ
1. ชุมชนมีการบริหารการเงินที่เป็นระบบ	4.62	0.64	มาก
2. ชุมชนสามารถพัฒนาระบบสาธารณูปโภคและสิ่งแวดล้อมได้เองโดยมีหน่วยงานของรัฐเป็นผู้หนุนเสริม	4.57	0.65	มาก
3. ชุมชนมีความรู้สึกเป็นเจ้าของโครงการบ้านมั่นคง	4.66	0.58	มาก

#### 4.5.1.2 ด้านความมั่นคงในการครอบครองที่ดิน

หลักการสำคัญของโครงการบ้านมั่นคงของสถาบันพัฒนาองค์กรชุมชน (พอช.) ด้านความมั่นคงในการครอบครองที่ดิน มีทั้งหมด 2 ข้อคำถาม โดยเรียงค่าเฉลี่ยมากไปหาน้อย ได้ผลการศึกษาทุกข้ออยู่ในระดับเห็นด้วยมาก ดังนี้ สมาชิกในโครงการมีสิทธิในการอยู่อาศัยในโครงการอย่างเท่าเทียม (ค่าเฉลี่ย 4.70) และเกณฑ์การเลือกที่ดินสำหรับที่ตั้งโครงการเป็นอย่างดี (ค่าเฉลี่ยเท่ากับ 4.69) (ตารางที่ 4.7)

**ตารางที่ 4.7** ผลประเมินผลลัพธ์ของโครงการบ้านมั่นคงโดยพิจารณาจากหลักการสำคัญของโครงการบ้านมั่นคง ของสถาบันพัฒนาองค์กรชุมชน ด้านความมั่นคงในการครอบครองที่ดิน

ด้านความมั่นคงในการครอบครองที่ดิน	ค่าเฉลี่ย	ส่วนเบี่ยงเบน มาตรฐาน	ระดับ
1. เกณฑ์การเลือกที่ดินสำหรับที่ตั้งโครงการเป็น อย่างถูกต้อง	4.69	0.56	มาก
2. สมาชิกในโครงการมีสิทธิในการอยู่อาศัยใน โครงการอย่างเท่าเทียม	4.70	0.56	มาก

#### 4.5.1.3 ด้านชุมชนเข้มแข็ง

หลักการสำคัญของโครงการบ้านมั่นคงของสถาบันพัฒนาองค์กรชุมชน (พอช.) ด้านชุมชนเข้มแข็ง มีทั้งหมด 10 ข้อคำถาม โดยเรียงค่าเฉลี่ยมากไปหาน้อย ได้ผลการศึกษาทุกข้ออยู่ในระดับเห็นด้วยมาก ดังนี้ การเข้าร่วมโครงการบ้านมั่นคง ทำให้สมาชิกในครอบครัวมีความมั่นคงปลอดภัย และคุณภาพชีวิตที่ดีขึ้น (ค่าเฉลี่ย 4.68) สมาชิกในครอบครัวมีความสุขมากยิ่งขึ้น (ค่าเฉลี่ย 4.67) สวัสดิการต่าง ๆ เช่น เงินรับขวัญบุตร เงินสงเคราะห์ เสียชีวิต หรือเจ็บป่วย ช่วยบรรเทาความเดือนร้อนได้ (ค่าเฉลี่ย 4.66) สมาชิกที่อยู่อาศัยในโครงการมีความสามัคคี และเอื้ออาทรต่อกัน (ค่าเฉลี่ย 4.66) ชุมชนมีสภาพแวดล้อมที่ดี เช่น อากาศถ่ายเท มีระบบจัดเก็บขยะมูลฝอยที่ดี (ค่าเฉลี่ย 4.64) องค์กรชุมชนที่มาจากการเลือกตั้งสามารถดูแลชุมชนได้ เป็นอย่างดี (ค่าเฉลี่ย 4.60) ผู้ที่อยู่อาศัยในโครงการ ได้รับประโยชน์จากองค์กร/กลุ่มที่ ชุมชนจัดตั้งขึ้น เช่น กลุ่มออมทรัพย์ (ค่าเฉลี่ย 4.60) คริวเรือนมีเงินเก็บเพิ่มขึ้น (ค่าเฉลี่ย 4.59) ผู้นำองค์กรชุมชน/กลุ่มในชุมชนมีความเข้มแข็ง (ค่าเฉลี่ย 4.58) และผู้ที่อยู่อาศัยในโครงการ ปฏิบัติตามกฎหมาย ระเบียบวินัย กติกาในการอยู่อาศัย (ค่าเฉลี่ย 4.54) (ตารางที่ 4.8)



ตารางที่ 4.8 ผลประเมินผลลัพธ์ของโครงการบ้านมั่นคงโดยพิจารณาจากหลักการสำคัญของโครงการบ้านมั่นคง ของสถาบันพัฒนาองค์กรชุมชน ด้านชุมชนเข้มแข็ง

ชุมชนเข้มแข็ง	ค่าเฉลี่ย	ส่วนเบี่ยงเบนมาตรฐาน	ระดับ
1. องค์กรชุมชนที่มาจากการเลือกตั้งสามารถดูแลชุมชนได้เป็นอย่างดี	4.60	0.60	มาก
2. ผู้นำองค์กรชุมชน/กลุ่มในชุมชนมีความเข้มแข็ง	4.58	0.61	มาก
3. ผู้อยู่อาศัยในโครงการ ปฏิบัติตามกฎหมาย ระเบียบวินัย กติกาในการอยู่อาศัย	4.54	0.67	มาก
4. ผู้อยู่อาศัยในโครงการ ได้รับประโยชน์จากองค์กร/กลุ่มที่ ชุมชนจัดตั้งขึ้น เช่น กลุ่มออมทรัพย์	4.60	0.62	มาก
5. คราวเรือนมีเงินเก็บเพิ่มขึ้น	4.59	0.67	มาก
6. สวัสดิการต่าง ๆ เช่น เงินรับขวัญบุตร เงินสงเคราะห์ เสียชีวิต หรือเจ็บป่วย ช่วยบรรเทาความเดือนร้อนได้	4.66	0.60	มาก
7. สมาชิกในครอบครัวมีความสุขมากยิ่งขึ้น	4.67	0.58	มาก
8. ชุมชนมีสภาพแวดล้อมที่ดี เช่น อากาศถ่ายเท มีระบบจัดเก็บขยะมูลฝอยที่ดี	4.64	0.61	มาก
9. สมาชิกที่อยู่อาศัยในโครงการมีความสามัคคีและเอื้ออาทรต่อกัน	4.66	0.62	มาก
10 การเข้าร่วมโครงการบ้านมั่นคง ทำให้สมาชิกในครอบครัวมีความมั่นคงปลอดภัย และคุณภาพชีวิตที่ดีขึ้น	4.68	0.58	มาก

#### 4.5.1.4 ด้านการแก้ไขปัญหาพร้อมกัน

หลักการสำคัญของโครงการบ้านมั่นคงของสถาบันพัฒนาองค์กรชุมชน (พอช.) ด้านการแก้ไขปัญหา มีทั้งหมด 4 ข้อคำถาม โดยเรียงค่าเฉลี่ยมากไปหาน้อย ได้ผลการศึกษาทุกข้ออยู่ในระดับเห็นด้วยมาก ดังนี้ ชุมชนมีการเชื่อมโยงกับเมืองอื่นเพื่อร่วมกันพัฒนาโครงการบ้าน

มั่นคงให้ดีขึ้น (มีค่าเฉลี่ย 4.68) ชุมชนมีการพัฒนาสามารถทำงานร่วมกันกับองค์กรอื่น ๆ ได้ เช่น องค์กรปกครองส่วนท้องถิ่น สถาบันการศึกษา (มีค่าเฉลี่ยเท่ากับ 4.68) คณะกรรมการชุมชนและสมาชิกร่วมแก้ไขปัญหาร่วมกัน (มีค่าเฉลี่ย 4.62) และปัญหาที่เกิดขึ้นคือปัญหาของสมาชิกบ้านมั่นคงทุกคน (มีค่าเฉลี่ย 4.58) (ตารางที่ 4.9)

**ตารางที่ 4.9** ผลประเมินผลลัพธ์ของโครงการบ้านมั่นคง โดยพิจารณาจากหลักการสำคัญของโครงการบ้านมั่นคง ของสถาบันพัฒนาองค์กรชุมชน ด้านการแก้ไขปัญหาร่วมกัน

การแก้ไขปัญหาร่วมกัน	ค่าเฉลี่ย	ส่วนเบี่ยงเบน มาตรฐาน	ระดับ
1. ปัญหาที่เกิดขึ้นคือปัญหาของสมาชิกบ้านมั่นคงทุกคน	4.58	0.71	มาก
2. คณะกรรมการชุมชนและสมาชิกร่วมแก้ไขปัญหาร่วมกัน	4.62	0.65	มาก
3. ชุมชนมีการเชื่อมโยงกับเมืองอื่นเพื่อร่วมกันพัฒนาโครงการบ้านมั่นคงให้ดีขึ้น	4.68	0.61	มาก
4. ชุมชนมีการพัฒนาสามารถทำงานร่วมกันกับองค์กรอื่น ๆ ได้ เช่น องค์กรปกครองส่วนท้องถิ่น สถาบันการศึกษา	4.68	0.59	มาก

#### 4.6 ปัญหา อุปสรรค ข้อคิดเห็นหรือข้อเสนอแนะอื่น ๆ

ปัญหา อุปสรรค ข้อคิดเห็นหรือข้อเสนอแนะในการดำเนินงานตามโครงการ แบ่งออกเป็น 2 ประเภท คือ ตามความความคิดเห็นของผู้แทนครัวเรือน และตามความคิดเห็นของคณะกรรมการชุมชนผู้แทนจากองค์กรปกครองส่วนท้องถิ่น และผู้ประสานงานจากสถาบันพัฒนาองค์กรชุมชน (พอช.) ในพื้นที่โครงการ ปรากฏผลดังนี้

#### 4.6.1 ปัญหา อุปสรรค ข้อคิดเห็นหรือข้อเสนอแนะในการดำเนินงานตามโครงการ ตาม ความคิดเห็นของผู้แทนครัวเรือน

ตามความคิดเห็นของผู้แทนครัวเรือน 150 คน มีครัวเรือนที่ตอบแบบสอบถามในส่วนของ  
ปัญหา อุปสรรค ข้อคิดเห็นหรือข้อเสนอแนะ เป็นจำนวน 3 คน (ร้อยละ 2) ดังนี้

- 1) ควรมีการตรวจสอบเสพติดทุกเดือนเพื่อเป็นการป้องกันเอาไว้ก่อน
- 2) บางครั้งท้องถิ่นก็ไม่ให้ความร่วมมือเท่าที่ควร แต่ชุมชนก็พึ่งตนเองได้
- 3) ควรจัดกิจกรรมเพื่อเสริมสร้างความสามัคคีของชุมชนอย่างต่อเนื่อง

#### 4.6.2 ปัญหา อุปสรรค ข้อคิดเห็นหรือข้อเสนอแนะในการดำเนินงานตามโครงการ ตาม ความคิดเห็นของคณะกรรมการชุมชน ผู้แทนจากองค์กรปกครองส่วนท้องถิ่น และผู้ ประสานงานจากสถาบันพัฒนาองค์กรชุมชน (พอช.) ในพื้นที่โครงการ

ความคิดเห็นของผู้แทนชุมชน ในส่วนของปัญหา อุปสรรค ข้อคิดเห็นหรือข้อเสนอแนะ ผู้  
ศึกษาได้ใช้ข้อคำถามในการสัมภาษณ์ 7 ข้อคำถาม คือ ความพร้อมและการสนับสนุนทรัพยากรของ  
คนในโครงการ งบประมาณ ความเพียงพอของวัสดุอุปกรณ์ ความสม่ำเสมอในการประสานงาน  
ความคิดเห็นของคนในโครงการ การมีส่วนร่วมของเจ้าหน้าที่สถาบันพัฒนาองค์กรชุมชน/  
คณะกรรมการชุมชน/องค์กรปกครองส่วนท้องถิ่น และข้อเสนอแนะเพื่อการปรับปรุง ปรากฏผล  
ดังนี้

##### 4.6.2.1 ความพร้อมและการสนับสนุนทรัพยากรของคนในโครงการ

ผู้แทนชุมชนให้ความคิดเห็นสอดคล้องไปทิศทางเดียวกันว่า สมาชิกในโครงการมี  
ความสามัคคีกันเป็นอย่างดี จะเห็นจากได้เวลาการนัดประชุมที่ทุกครัวเรือนก็ส่งสมาชิกเข้าร่วม  
ประชุมอย่างพร้อมเพรียง ส่วนหนึ่งอาจเกิดมาจากข้อตกลงร่วมกันว่าสมาชิกต้องเข้าร่วมประชุมทุก  
ครั้งและที่ผ่านมามีสมาชิกในโครงการก็ให้ความร่วมมือด้วยดีมาตลอด ในส่วนการสนับสนุนด้าน  
ทรัพยากรในช่วงเข้าร่วมโครงการช่วงเริ่มต้น สมาชิกส่วนใหญ่ก็เป็นผู้มีรายได้น้อยทุกคนก็ทำมา  
หากินแบบหาเช้ากินค่ำแต่สมาชิกทุกคนก็ให้ความร่วมมือในการเข้าร่วมประชุมแลกเปลี่ยนความ  
คิดเห็นจนโครงการสามารถดำเนินงานได้ การสนับสนุนโดยส่วนใหญ่จะเน้นเป็นการออกแรงออก  
ความคิดเห็น ซึ่งเห็นได้ชัดเจนตอนการปรับปรุงพื้นที่ทางป่าสมาชิกในโครงการมาลงขันออกแรง  
กันอย่างเต็มความสามารถ ดังที่ คณะกรรมการชุมชนตำแหน่งผู้ประสานโครงการ ได้กล่าวไว้ว่า

สมาชิกบ้านม่วงบางโปรงนี่เราให้ความร่วมมือกันเป็นอย่างดีตอนเริ่มโครงการ  
ก็มาประชุมกันทุกคนนั่นแหละ ตอนนั้นนัดประชุมกันบ่อยมาก และที่ได้น้ำใจกัน

จริง ๆ ก็ตอนถางป่าจะสร้างบ้านนั่นแหละ ต่างคนต่างช่วยกัน ใครมีอะไรก็เอามาช่วยกันทั้งอาหารเครื่องดื่ม ความรักความสามัคคีของคนในชุมชนก็เริ่มจากตรงนั้นแหละ (สุจิตรา แสงสว่าง, 2560)

กล่าวโดยสรุป คณะกรรมการชุมชนตำแหน่งผู้ประสานโครงการมีความคิดเห็นว่สมาชิกในโครงการบ้านมั่นคงมีความพร้อมและให้การสนับสนุนทรัพยากรเป็นอย่างดีซึ่งส่งผลต่อความสำเร็จในการดำเนินโครงการ

#### 4.6.2.2 งบประมาณ

ผู้แทนชุมชนให้ความคิดเห็นสอดคล้องไปทิศทางเดียวกันว่า เรื่องการออมทรัพย์เป็นเรื่องสมาชิกให้ความร่วมมือเป็นอย่างดี ช่วงเริ่มทำโครงการใหม่อาจมีการตั้งคำถามเรื่องความน่าเชื่อถือของโครงการเกี่ยวกับเรื่องการบริหารจัดการเงินอยู่บ้าง แต่ทางโครงการก็มีทางองค์การบริหารส่วนท้องถิ่นเข้ามาสร้างความน่าเชื่อถือเนื่องจากเป็นหน่วยงานของรัฐ ตลอดระยะที่ผ่านที่ดำเนินการ โครงการทางคณะกรรมการเองมีวาระประชุมเพื่อแจ้งสถานะทางการเงินและให้สมาชิกสามารถตรวจสอบความโปร่งใสได้ตลอด การทำบัญชีที่มีความเชี่ยวชาญมากยิ่งขึ้นสมาชิกในโครงการก็มีวินัยในการออมและชำระเงินกู้อย่างเคร่งครัด ทำให้คณะกรรมการชุมชนมีสภาพคล่องในการดำเนินงานในโครงการ โดยเฉพาะในขั้นตอนการก่อสร้างบ้านมั่นคงไม่มีการชะงักโครงการเพราะเรื่องปัญหางบประมาณ ดังที่ คณะกรรมการชุมชนตำแหน่งเลขานุการ/เจ้าหน้าที่บัญชี และผู้ประสานงานจากสถาบันพัฒนาองค์กรชุมชน (พอช.) ได้กล่าวไว้ว่า

พอเริ่มเข้าร่วมโครงการบ้านมั่นคงทางคณะกรรมการก็ได้ประชุมชี้แจงเรื่องการออมทรัพย์เลยทันที เมื่อโครงการผ่านอนุมัติจากพอช. ทางเราก็มารวมเงินในการยื่นกู้ทันที การดำเนินก่อสร้างบ้านจึงทำได้อย่างรวดเร็ว สมาชิกบ้านมั่นคงที่นี่ตรงต่อเวลาในการจ่ายเงินในทุกเดือน ซึ่งจะเก็บในทุกวันที 5 ของทุกเดือน เรื่องการทำบัญชีก็ไม่มีปัญหาปิดเรียบร้อยทุกเดือน (อมลวรรณ บวรสิริกิติ์, 2560)

“การสนับสนุนงบประมาณของโครงการบ้านมั่นคงก็เป็นไปตามเงื่อนไขของโครงการและที่ผ่านมามีบ้านมั่นคงชุมชนบาง โปร่งก็บริหารจัดการเรื่องการเงินและบัญชีก็อยู่ในการประเมินในระดับดี” (อารีย์ แซ่โคว์, 2560)

กล่าวโดยสรุป ผู้แทนชุมชนให้ความสำคัญคล่องในเรื่องการบริหารจัดการงบประมาณของสมาชิกบ้านมั่นคง และหากสมาชิกไม่ยึดถือวินัยการออมทรัพย์และชำระเงินกู้ยืมการดำเนินตามโครงการคงยากที่จะประสบความสำเร็จ

#### 4.6.2.3 ความเพียงพอของวัสดุอุปกรณ์

ผู้แทนชุมชนให้ความสำคัญเห็นสอดคล้องไปทิศทางเดียวกันว่า วัสดุอุปกรณ์ในขั้นตอนการสร้างที่อยู่มีความเพียงพอ เพราะทางโครงการได้ช่างชุมชนซึ่งเป็นสมาชิกในโครงการที่มีความเชี่ยวชาญ และในการจัดซื้อจัดจ้างสมาชิกในโครงการก็ได้มีส่วนร่วมกันในการจัดซื้อกันเองโดยให้คณะกรรมการชุมชนดำเนินงานผ่านสหกรณ์ออมทรัพย์ของชุมชน โดยไปหาร้านค้าเองโดยตรงไม่ผ่านคนกลางส่งผลให้วัสดุอุปกรณ์ในการก่อสร้างมีราคาที่ไม่สูงมากนัก ปัญหาและอุปสรรคช่วงนั้นก็เรื่องราคาประเมินวัสดุเนื่องจากตอนเสนอโครงการและขั้นตอนอนุมัติต้องใช้ระยะเวลา ช่องว่างตรงนั้นทำให้มีสินค้าบางชนิดปรับราคาสูงขึ้น แต่ทางคณะกรรมการชุมชนก็นำเรื่องดังกล่าวเข้าสู่การประชุมสมาชิกในโครงการแจ้งเพื่อดำเนินการแก้ปัญหา ผลสรุปก็คือทางสมาชิกในโครงการจะออมเงินเพื่อใช้เป็นส่วนต่างในการบริหารจัดการในขั้นตอนการก่อสร้างบ้านมั่นคง ในส่วนของสำนักงานสหกรณ์วัสดุอุปกรณ์ทุกอย่างก็ได้มีสมาชิกในโครงการรับรองและเห็นชอบในการจัดซื้อทั้งสิ้น ดังที่ ประธานชุมชน ได้กล่าวไว้ว่า

ขั้นตอนการจัดซื้อจัดจ้างชุมชนเป็นคนดำเนินการเองทั้งหมด พี่กับทีมเป็นออกไปเจรจาต่อรองกับร้านค้าเองโดยตรง เพราะเราซื้อของในปริมาณมากอยู่แล้ว บางร้านค้าก็ใจดีพอรู้ว่าเป็น โครงสร้างบ้านช่วยคนจนก็ลดราคา และมีของแถมให้อีกด้วย ช่วงที่ราคาของขึ้นไม่ตรงกับที่เสนอก็มีปัญหาที่เกิดขึ้นแจ้งสมาชิกเพื่อหาทางออกทันที สรุปคือออมเงินเพื่อไว้ใช้เป็นค่าส่วนต่าง (ภาณุมาศ แสงสว่าง, 2560)

กล่าวโดยสรุป ประธานชุมชน มีความเห็นว่าวัสดุอุปกรณ์มีความเพียงพอในการดำเนินงานตามโครงการ คุณภาพและราคาได้มาตรฐานเพราะชุมชนจัดซื้อจัดจ้างเองโดยตรง เมื่อเกิดปัญหาและอุปสรรคก็ใช้มติของสมาชิกในโครงการร่วมกันคิดร่วมกันแก้ไขปัญหาเพื่อหาทางออกร่วมกันจนโครงการสำเร็จไปได้ด้วยดี

#### 4.6.2.4 ความสม่ำเสมอในการประสานงาน

ผู้แทนชุมชนให้ความสำคัญเห็นสอดคล้องไปทิศทางเดียวกันว่า ในด้านความสม่ำเสมอในการประสานช่วงเริ่มต้น โครงการจะมีความเข้มข้นและความถี่ในการประชุมสูงเพื่อทำความเข้าใจ

เข้าใจโครงการบ้านมั่นคงทั้งในส่วนสมาชิกที่เข้าร่วมโครงการบ้านมั่นคงประชุมกับพอช.ร่วมกับหน่วยงานส่วนท้องถิ่นเพื่อร่างสร้างคณะกรรมการ จนเมื่อได้คณะกรรมการหน้าทีการประสานงานจะเป็นความรับผิดชอบของคณะกรรมการที่ผ่านการสรรหามาจากตัวแทนสมาชิกซึ่งเป็นผู้เสียสละในการดำเนินงานโครงการบ้านมั่นคง คณะกรรมการต้องประสานงานในเรื่องการพัฒนาโครงการในด้านๆอยู่หลายจนกว่าจะเข้าสู่ขั้นตอนอนุมัติโครงการ และคณะกรรมการชุมชนต้องสื่อสารข้อมูลที่ทั้งหมดสู่เวทีประชุมสมาชิกที่เข้าร่วมโครงการบางเรื่องคณะกรรมการก็สามารถตัดสินใจได้ แต่ถ้าเรื่องใดที่เป็นสำคัญก็ต้องใช้มติของสมาชิกในโครงการนั้น คณะกรรมการชุมชนที่มีหน้าที่รับผิดชอบโครงการในขั้นตอนการสร้างบ้านมั่นคงต้องรายงานความก้าวหน้าของโครงการกับพอช.อย่างเสมอเสมอเพื่อพอช.พิจารณาเบิกงวดงบประมาณ และต้องประสานงานกับหน่วยงานท้องถิ่นอยู่ตลอดในอำนวยความสะดวกในเรื่องสาธารณูปโภค ถนน ไฟฟ้า น้ำประปา บ่อบำบัดน้ำเสีย เป็นต้น เมื่อในปัจจุบันการดำเนินก่อสร้างในส่วนที่อยู่อาศัยจะสำเร็จไปแล้วแต่ทางชุมชนก็ยังประชุมประจำเดือนอย่างน้อยเดือนละครั้ง และอาจเพิ่มขึ้นตามวาระเร่งด่วนอื่น ๆ ดังที่ รองประธานชุมชน ได้กล่าวไว้ว่า

ตอนเริ่มต้นมีแต่การประชุม ประชุมกันเป็นอาชีพไปเลย แต่ก็คืนะเราจะเข้าใจโครงการอย่างถูกต้อง ทุกวันนี้โครงสร้างเสร็จการประชุมก็จะไม่บ่อยเหมือนเดิมแต่อย่างน้อยก็จะประชุมกันพบปะเดือนละครั้งนัดประชุมกับทนายอภิตชัยแรกของเดือน และแจ้งข่าวประชุมผ่านไลน์กลุ่มบ้านมั่นคงด้วยนะ (สุนทรียพร กลิ่นจันทร์, 2560)

กล่าวโดยสรุป รองประธานชุมชน มีความเห็นว่า การดำเนินโครงการบ้านมั่นคงของชุมชนนั้นมีความสม่ำเสมอในการประสานงาน ทั้งการประชุมในขั้นเริ่มโครงการและการประชุมในปัจจุบันเพื่อแจ้งข่าวสารและเป็นการพบปะสมาชิกในโครงการ โดยปัจจุบันได้ใช้เทคโนโลยีมาใช้ในการสื่อสารที่สะดวกและรวดเร็วมากยิ่งขึ้น

#### 4.6.2.5 ความคิดเห็นของคนในโครงการ

ผู้แทนชุมชนให้ความคิดเห็นสอดคล้องไปที่ทิศทางเดียวกันว่า คณะกรรมการชุมชนและสมาชิกในโครงการต่างก็รับฟังความคิดเห็นซึ่งกันและกัน เพราะตลอดระยะเวลาการดำเนินงานโครงการบ้านมั่นคงก็จะใช้มติที่เกิดจากตัดสินใจร่วมร่วมมาเป็นแนวทางในการดำเนินงานและแก้ไขปัญหาอุปสรรคที่เกิดขึ้น ในช่วงเริ่มต้นโครงการก็รับฟังความคิดเห็นของสมาชิกที่เข้าร่วมโครงการเพราะการทำความเข้าใจโครงการในตอนแรกเป็นเรื่องที่อาศัยการประชุมหลาย ๆ ครั้งเพื่อสร้างความรู้ความเข้าใจให้กับสมาชิก ในขั้นตอนการสร้างที่อยู่อาศัยสมาชิกใน

โครงการก็สามารถเสนอความคิดเห็นได้ หากเจ้าของบ้านอยากวัสดุอุปกรณ์ในการสร้างบ้านที่นอกเหนือจากที่โครงการเตรียมไว้ เช่น ขอเปลี่ยนประตู หน้าต่าง ห้องน้ำ ก็เสนอดำเนินการแจ้งคณะกรรมการที่รับผิดชอบได้ล่วงหน้าทันที ดังที่ ประธานชุมชน ได้กล่าวไว้ว่า

เวลาประชุมสมาชิกทุกคนก็สามารถแสดงความคิดเห็นได้อย่างอิสระ เพราะหลายคนช่วยกันคิดช่วยกันแก้ไขปัญหาคิดว่า อย่างตอนสร้างบ้านบางบ้านเจ้าของบ้านพอมีกำลังอยากของที่เกรดดีกว่าที่ทางเราจัดหา ก็สามารทำได้เพราะถือความสุขและความพอใจของเจ้าของบ้านอยู่แล้ว บ้านใครคนนั้นก็อยากทำออกมาให้ดีที่สุดทั้งนั้น และอาศัยอยู่ใน โครงนี้เราก็เป็นครอบครัวเดียวกัน (เฉลิม พันแจ็ก, 2560)

กล่าวโดยสรุป ประธานชุมชน มีความคิดเห็นว่า สมาชิกในโครงการรับความคิดเห็นซึ่งกันละกันเพราะเห็นว่าสมาชิกในโครงการบ้านมั่นคงก็เปรียบเสมือนเป็นคนในครอบครัวเดียวกัน และรับฟังความคิดเห็นซึ่งกันและกันจะทำชุมชนเกิดความรักความสามัคคี

4.6.2.6 การมีส่วนร่วมของเจ้าหน้าที่สถาบันพัฒนาองค์กรชุมชน/คณะกรรมการชุมชน/องค์กรปกครองส่วนท้องถิ่น

ผู้แทนชุมชนให้ความคิดเห็นสอดคล้องไปทิศทางเดียวกันว่า การดำเนินงานโครงการบ้านมั่นคงต้องอาศัยความร่วมมือจากทุกภาคส่วน โดยตลอดระยะเวลาที่ดำเนินโครงการทางพอช.และองค์กรปกครองส่วนท้องถิ่นก็ได้ให้ความช่วยเหลือในทุกด้าน แม้ว่าการเปลี่ยนวาระทางการเมืองท้องถิ่นจะทำให้เกิดช่องว่างในการประสานอยู่บ้างในบางครั้ง แต่ชุมชนก็สามารถพึ่งตนเองได้ เจ้าหน้าที่ประสานงานจากพอช.สามารถอำนวยความสะดวกและเป็นพี่เลี้ยงในขั้นตอนการพัฒนาโครงการได้เป็นอย่างดี เพราะเข้าร่วมโครงการในตอนนั้นก็เป็นที่ปรึกษาธรรมดาที่ไม่มีความรู้เรื่องเกี่ยวกับบ้านมั่นคงเลย ทางองค์กรปกครองส่วนท้องถิ่นก็เป็นพี่เลี้ยงเรื่องการดำเนินการสร้างที่อยู่อาศัย เช่น การขอบ้านเลขที่ ไฟฟ้า ประปา และระบบสาธารณูปโภคต่าง ๆ ในส่วนความร่วมมือของคณะกรรมการด้วยกันเองทุกคนมีความเสียสละมาก ๆ สละเวลาทำมาหากินมาช่วยกันดูแลโครงการบ้านมั่นคงโดยเฉพาะในช่วงขั้นตอนการก่อสร้างต้องสลับเปลี่ยนกันมาเฝ้าระวังการก่อสร้างเป็นอย่างนั้นเรื่อยมาจนโครงการดำเนินเสร็จ ดังที่ คณะกรรมการชุมชนตำแหน่งเลขานุการ/เจ้าหน้าที่บัญชี ผู้ใหญ่บ้าน และรองนายกองค์การบริหารส่วนตำบลบางโปรง ได้กล่าวไว้ว่า

พอช.ก็เปรียบเป็นแม่ที่คลอดบ้านมั่นคงออกมา ถ้าไม่มีโครงการนี้ ชีวิตก็ยังคงลำบาก ตอนสมัยเริ่มโครงการน้อง ๆ จากพอช.มากินอยู่หลับกันในโครงการด้วยกัน ทุกคนมีความทุ่มเทเป็นอย่างมาก ส่วนท้องถิ่นถ้าไม่เขาอำนวยความสะดวก ประปาเราก็แย่มากเหมือนกัน ที่สำเร็จอย่างดีในทุกวันนี้ก็เพราะองค์กรนี้แหละ ทุกวันนี้คุณภาพชีวิตของสมาชิกบ้านมั่นคงดีขึ้นมาก ๆ (อมลวรรณ บวรสิริภักดิ์, 2560)

“ทางท้องถิ่นก็สนับสนุนให้ความร่วมมือเป็นอย่างดี สถานที่ก่อสร้างก็อยู่ในความรับผิดชอบของเรา สมาชิกบ้านมั่นคงเหล่านั้นก็เหมือนสมาชิกใหม่ในชุมชน จนในวันนี้บ้านมั่นคงประสบความสำเร็จ จนสามารถเป็นต้นแบบให้หน่วยงานภายนอกเข้ามาศึกษาดูงานได้” (สุรินทร์ มุติพันธุ์, 2560) “อบต. เป็นพี่เลี้ยงโครงการมาโดยตลอดทำงานร่วมกันกับพอช. อำนวยความสะดวกทั้งไฟฟ้า ประปา พกสาธารณสุขไปรษณีย์ขั้นพื้นฐาน ทางคณะกรรมการชุมชนก็เข้ามาประสานงานอยู่เรื่อย ๆ ประสบปัญหาอะไรก็ช่วยกันประจำอยู่แล้ว” (ปริษา นิ่มเนียม, 2560)

กล่าวโดยสรุป คณะกรรมการชุมชน และองค์กรปกครองส่วนท้องถิ่น ก็สนับสนุนร่วมมือซึ่งกัน ทางองค์กรปกครองส่วนท้องถิ่นอำนวยความสะดวกในด้านปัจจัยพื้นฐานของการสร้างที่อยู่อาศัย ทางคณะกรรมการชุมชนก็ได้ประสานงานดำเนินการตามระเบียบเพื่อรับการช่วยเหลือด้วยดีมาตลอด ส่งผลต่อความสำเร็จในการดำเนินโครงการบ้านมั่นคง

#### 4.6.2.7 ข้อเสนอแนะเพื่อการปรับปรุง

ข้อเสนอแนะเพื่อการปรับปรุง โดยความคิดเห็นของคณะกรรมการชุมชนที่มีต่อสถาบันพัฒนาองค์กรชุมชน (พอช.) เพื่อเป็นข้อสังเกตสำหรับชุมชนโครงการบ้านมั่นคงที่กำลังเริ่มต้นโครงการ สรุปได้ดังนี้

- 1) เจ้าหน้าที่ประสานต้องมีการประสานงานอย่างต่อเนื่อง เพื่อสร้างความรู้ความเข้าใจอย่างใกล้ชิด
- 2) วิศวกรและสถาปนิกต้องเข้ามาควบคุมดูแลการออกแบบ โครงสร้าง และการวางระบบสาธารณสุขไปรษณีย์อย่างใกล้ชิด เพื่อให้ตรงกับเงื่อนไขของโครงการ
- 3) พอช.ต้องเพิ่มวงเงินและงบประมาณบางหมวดในการก่อสร้าง เพราะวัสดุอุปกรณ์ในการก่อสร้างมีความไม่แน่นอนสินค้ามีการปรับราคาขึ้นอยู่บ่อย หากโครงการไม่ได้วางแผนแก้ไขปัญหาไว้ล่วงหน้าจะทำให้การก่อสร้างเกิดการชะงักได้
- 4) บ้านมั่นคงเป็นโครงการที่ดีทำให้คนจนได้มีคุณภาพชีวิตที่ดีขึ้น ขอให้พอช.ดำเนินโครงการนี้ต่อไปเพราะคนที่ขาดโอกาสเรื่องที่อยู่อาศัยยังมีอยู่อีกเยอะ



ข้อเสนอแนะเพื่อการปรับปรุง โดยความคิดเห็นของผู้แทนองค์กรปกครองส่วนท้องถิ่นที่มีต่อโครงการบ้านมั่นคงชุมชนตำบลบางโปรง สรุปได้ดังนี้

- 1) ให้ช่วยกันสอดส่องเฝ้าระวังปัญหาหาสาเหตุ
- 2) การจัดการเรื่องขยะแม้ว่าปัจจุบันจะทำได้เป็นที่น่าพอใจ

ข้อเสนอแนะเพื่อการปรับปรุง โดยความคิดเห็นของผู้ประสานจากสถาบันพัฒนาองค์กรชุมชน (พอช.) เพื่อให้โครงการบ้านมั่นคงอย่างยั่งยืน สรุปได้ดังนี้

- 1) จัดกิจกรรมเพื่อกระตุ้นพลังความรักความสามัคคีภายในชุมชนอย่างสม่ำเสมอ เพื่อสร้างปฏิสัมพันธ์ที่ดีต่อกัน
- 2) กิจกรรมในชุมชนที่เกิดขึ้นต้องให้สมาชิกในบ้านมั่นคงเข้ามาส่วนร่วมให้มากที่สุด อย่าปล่อยให้กิจกรรมชุมชนเป็นกิจกรรมกลุ่มของคณะกรรมการชุมชน
- 3) เน้นกิจกรรมที่มากกว่าคำว่าบ้านเพราะโครงการบ้านมั่นคงไม่มีวัตถุประสงค์สร้างที่อยู่อาศัยเพียงอย่างเดียว แต่รวมไปถึงการสร้างความมั่นคงของชุมชน โดยชุมชนอย่างยั่งยืนอีกด้วย

## บทที่ 5

### สรุปผลการประเมิน อภิปรายผล และข้อเสนอแนะ

การประเมิน โครงการบ้านมั่นคง: กรณีศึกษาชุมชนตำบลบางโปรง อำเภอเมือง จังหวัดสมุทรปราการ ในครั้งนี้มีวัตถุประสงค์เพื่อประเมินการดำเนินงานโครงการบ้านมั่นคง ชุมชนตำบลบางโปรง อำเภอเมือง จังหวัดสมุทรปราการ ในด้านปัจจัยนำเข้า (Input) กระบวนการ (Process) ผลผลิต (Output) และผลลัพธ์ (Outcome) และศึกษาศึกษาปัญหา อุปสรรค ทั้งให้ข้อเสนอแนะในการปรับปรุงการดำเนินงานโครงการบ้านมั่นคง

วิธีการประเมินผลการดำเนินงานของบ้านมั่นคงในครั้งนี้ เป็นการประเมินโดยใช้ระเบียบวิธีการวิจัยการประเมินผล ประเมินผล (Evaluative Research) โดยใช้การประเมินตัวแบบระบบ (Input-Output Model) มาประยุกต์ใช้ในการกำหนดกรอบแนวคิดของการประเมิน โดยทำการเก็บรวบรวมข้อมูลจากบุคคลผู้เกี่ยวข้องกับโครงการ 2 กลุ่ม ได้แก่ 1) กลุ่มครัวเรือนที่อาศัยอยู่ในโครงการบ้านมั่นคงชุมชนตำบลบางโปรง จำนวน 150 หน่วย เก็บรวบรวมข้อมูลโดยใช้แบบสอบถาม 2) คณะกรรมการชุมชน ผู้แทนจากองค์กรปกครองส่วนท้องถิ่น และผู้ประสานงานจากสถาบันพัฒนาองค์กรชุมชน (พอช.) ในพื้นที่โครงการ จำนวน 8 คน เก็บรวบรวมข้อมูลโดยใช้แนวทางการสัมภาษณ์แบบเจาะลึก (In-Depth Interview) เกี่ยวกับโครงการ

การวิเคราะห์ข้อมูล ใช้วิธีวิเคราะห์ทั้งในเชิงปริมาณและเชิงคุณภาพ โดยสถิติที่ใช้วิเคราะห์ข้อมูล ได้แก่ 1) ค่าความถี่ ค่าร้อยละ เพื่อแจกแจงความถี่ของข้อมูลที่ได้จากแบบสอบถาม 2) ค่าเฉลี่ยและส่วนเบี่ยงเบนมาตรฐาน เพื่อวัดแนวโน้มเข้าสู่ส่วนกลางและการกระจายของข้อมูลที่ได้จากแบบสอบถาม

ในบทที่ 5 นี้ ได้ทำการเสนอผลการศึกษา ซึ่งประกอบด้วย ผลการประเมิน อภิปรายผล และข้อเสนอแนะ เรียงตามลำดับหัวข้อ ดังนี้

- 5.1 สรุปผลการประเมิน
- 5.2 อภิปรายผล
- 5.3 ข้อเสนอแนะ

## 5.1 สรุปผลการประเมิน

การประเมินโครงการบ้านมั่นคง กรณีศึกษา ชุมชนตำบลบางโปรง อำเภอเมือง จังหวัดสมุทรปราการ ในครั้งนี้ผู้ศึกษาสรุปผลการวิเคราะห์ข้อมูล ดังนี้

### 5.1.1 ลักษณะทั่วไปของกลุ่มตัวอย่าง

ผู้แทนครัวเรือนที่อาศัยอยู่ในโครงการบ้านมั่นคงชุมชนตำบลบางโปรงส่วนใหญ่มีอายุระหว่าง 41-50 ปี (ร้อยละ 38) 51-60 ปี (ร้อยละ 38) รองลงมาตามลำดับคือ อายุระหว่าง 31-40 ปี (ร้อยละ 20.7) อายุมากกว่า 60 ปี ขึ้นไป (ร้อยละ 2) และน้อยที่สุด คือ อายุระหว่าง 20-30 ปี (ร้อยละ 1.3)

คณะกรรมการชุมชน ผู้แทนจากองค์กรปกครองส่วนท้องถิ่น และผู้ประสานงานจากสถาบันพัฒนาองค์กรชุมชน (พอช.) ในพื้นที่โครงการ ได้แก่

คณะกรรมการชุมชน เป็นเพศชาย อายุ 69 ปี ระดับการศึกษาสูงสุด คือ ประถมศึกษา ปัจจุบันเกี่ยวข้องกับโครงการนี้ในฐานะประธานบ้านมั่นคงชุมชนตำบลบางโปรง ชุมชนสหกรณ์เคหสถานรวมใจพัฒนาบางโปรง และอยู่ในฐานะนี้มาเป็นเวลา 2 ปี

คณะกรรมการชุมชน เป็นเพศชาย อายุ 47 ปี ระดับการศึกษาสูงสุด คือ มัธยมศึกษาตอนปลาย ปัจจุบันเกี่ยวข้องกับโครงการนี้ในฐานะประธานบ้านมั่นคงชุมชนตำบลบางโปรง ชุมชนสหกรณ์เคหสถานธารทิพย์บางโปรง และอยู่ในฐานะนี้มาเป็นเวลา 10 ปี

คณะกรรมการชุมชน เป็นเพศหญิง อายุ 47 ปี ระดับการศึกษาสูงสุด คือ ประกาศนียบัตรวิชาชีพ (ปวช.) ปัจจุบันเกี่ยวข้องกับโครงการนี้ในฐานะเป็นเลขานุการและเจ้าหน้าที่บัญชีโครงการบ้านมั่นคง ชุมชนตำบลบางโปรง ชุมชนสหกรณ์เคหสถานธารทิพย์บางโปรง และอยู่ในฐานะนี้มาเป็นเวลา 10 ปี

คณะกรรมการชุมชน เป็นเพศหญิง อายุ 53 ปี ระดับการศึกษาสูงสุด คือ มัธยมศึกษาตอนต้น ปัจจุบันเกี่ยวข้องกับโครงการนี้ในฐานะรองประธานบ้านมั่นคงชุมชนตำบลบางโปรง ชุมชนสหกรณ์เคหสถานธารทิพย์บางโปรง และอยู่ในฐานะนี้มาเป็นเวลา 10 ปี

คณะกรรมการชุมชน เป็นเพศหญิง อายุ 48 ปี ระดับการศึกษาสูงสุด คือ มัธยมศึกษาตอนต้น ปัจจุบันเกี่ยวข้องกับโครงการนี้ในเป็นผู้ประสานงานบ้านมั่นคงชุมชนตำบลบางโปรง ชุมชนสหกรณ์เคหสถานธารทิพย์บางโปรง และอยู่ในฐานะนี้มาเป็นเวลา 10 ปี

ผู้แทนจากองค์กรปกครองส่วนท้องถิ่น เป็นเพศชาย อายุ 55 ปี ระดับการศึกษาสูงสุด คือ มัธยมศึกษาตอนต้น ปัจจุบันเกี่ยวข้องกับโครงการนี้ในฐานะผู้ใหญ่บ้านหมู่ที่ 2 ตำบลบางโปรง และอยู่ในฐานะนี้มาเป็นเวลา 5 ปี

ผู้แทนจากองค์กรปกครองส่วนท้องถิ่น เป็นเพศชาย อายุ 59 ปี ระดับการศึกษาสูงสุด คือ มัธยมศึกษาตอนปลาย ปัจจุบันเกี่ยวข้องกับโครงการนี้ในฐานะรองนายกองค์การบริหารส่วนตำบลบางโปรง และอยู่ในฐานะนี้มาเป็นเวลา 2 ปี

ผู้ประสานงานจากสถาบันพัฒนาองค์กรชุมชน (พอช.) เป็นเพศหญิง อายุ 45 ปี ระดับการศึกษาสูงสุด คือ ปริญญาตรี ปัจจุบันเกี่ยวข้องกับโครงการนี้ในฐานะเป็นผู้ประสานงานและรับผิดชอบโครงการบ้านมั่นคงชุมชนตำบลบางโปรง และอยู่ในฐานะนี้มาเป็นเวลา 6 ปี

### 5.1.2 ผลการประเมินปัจจัยนำเข้าสู่โครงการ (Input Evaluation)

การประเมินปัจจัยนำเข้าสู่โครงการแบ่งเป็น 2 ปัจจัย ได้แก่

5.1.2.1 ปัจจัยภายในชุมชน พบว่า สมาชิกที่อยู่อาศัยในโครงการบ้านมั่นคงมีส่วนมากในการเข้าร่วมกิจกรรมในโครงการบ้านมั่นคง ไม่ว่าจะเป็นกิจกรรมก่อนเข้าร่วมโครงการที่สมาชิกให้ความร่วมมือในการเข้าร่วมประชุมทุกครั้งเป็นอย่างดี จึงส่งให้ความถี่ในการเข้าร่วมกิจกรรมมีมากตามไปด้วย เมื่อเข้าร่วมเป็นสมาชิกในโครงการบ้านมั่นคงแล้ว สมาชิกทุกคนก็มีส่วนร่วมในการปรับปรุงพื้นที่ที่ใช้ในการก่อสร้างบ้านมั่นคงโดยสมาชิกมาช่วยกันถางป่า สมาชิกท่านใดที่ความรู้ความสามารถในการก่อสร้างก็อาสาเข้ามาเป็นช่างชุมชน อาสาเป็นคณะกรรมการชุมชนเพื่อดำเนินการบริหารจัดการโครงการโดยยึดหลักการพึ่งตนเองให้มากที่สุด สำหรับการสนับสนุนทรัพยากรจากสมาชิกส่วนใหญ่มีทั้งการช่วยแรงเข้าร่วมกิจกรรมในทุกกิจกรรมที่โครงการจัดขึ้น ตลอดจนการออมทรัพย์อย่างเคร่งครัดเพื่อนำเงินให้ครบจำนวนตามเงื่อนไขการกู้เพื่อดำเนินโครงการบ้านมั่นคง

5.1.2.2 ปัจจัยภายนอกชุมชน ผลการศึกษาพบว่า เจ้าหน้าที่จากสถาบันพัฒนาองค์กรเอกชน (พอช.) ให้ความร่วมมือในกิจกรรมการมีส่วนร่วมอยู่เสมอ เป็นพี่เลี้ยงและที่ปรึกษาที่ดีตลอดการดำเนินโครงการบ้านมั่นคง นอกจากนี้ยังมีทางสหพันธ์พัฒนาองค์กรชุมชนคนจนเมืองแห่งชาติ จังหวัดสมุทรปราการเข้ามาช่วยเป็นพี่เลี้ยงโครงการให้อีกด้วย ส่วนงบประมาณที่ได้รับในการสนับสนุนบ้านมั่นคงก็เป็นไปตามเงื่อนไขของโครงการโดยชุมชนที่เข้าร่วมโครงการต้องจัดสหกรณ์กลุ่มออมทรัพย์เพื่อระดมทุนเพื่อยื่นกู้และการชำระหนี้สินค้ำโครงการ ตลอดระยะเวลาดำเนินโครงการทางชุมชนไม่ได้ประสบปัญหาเรื่องงบประมาณที่เป็นอุปสรรคที่ทำให้โครงการชะงัก

### 5.1.3 ผลการประเมินกระบวนการดำเนินงานตามโครงการ (Process Evaluation)

การประเมินกระบวนการดำเนินงานตามโครงการ แบ่งกิจกรรมออกเป็น 2 ปัจจัย ได้แก่

#### 5.1.3.1 การดำเนินงาน แบ่งออกเป็น 4 ด้าน ได้แก่

1) การเตรียมความพร้อมก่อนเข้าร่วมโครงการ ผู้แทนชุมชน มีความเห็นสอดคล้องกันว่าทุกกิจกรรมที่เกิดขึ้น ได้แก่ ประชุมทำความเข้าใจเกี่ยวกับบ้านมั่นคง การสรรหาคณะกรรมการที่มาจากสมาชิกโครงการ การรับรองสิทธิพิจารณาสิทธิในชุมชน และเกณฑ์การเลือกที่ดิน ที่ประสบความสำเร็จเพื่อเกิดจากสมาชิกเข้ามามีส่วนร่วมกันประชุมและแสดงความคิดเห็นจนได้มติร่วมกันเพื่อใช้แนวทางในการดำเนินกิจกรรมตามโครงการ

2) การบริหารจัดการออมทรัพย์ ผู้แทนชุมชน มีความคิดสอดคล้องกันว่า การดำเนินการตามโครงการบ้านมั่นคงจนสำเร็จลุล่วงไปได้ด้วยดี เพราะสมาชิกในโครงการมีวินัยในการออมทรัพย์และส่งเงินเพื่อชำระยอดเงินกู้ได้ตรงต่อเวลา

3) การก่อสร้างบ้านมั่นคง ผู้แทนชุมชน มีความคิดสอดคล้องกันว่า การดำเนินการก่อสร้างการบ้านมั่นคงสามารถดำเนินการไปตามแผนงานอย่างมีประสิทธิภาพ ทางพอช. มีวิศวกรและสถาปนิกคอยให้คำปรึกษากำกับดูแล ในการก่อสร้างจ้างผู้รับเหมา/ช่างชุมชน/ช่างเครือข่าย คณะกรรมการชุมชนในนามสหกรณ์เป็นผู้จัดซื้อวัสดุ การตรวจรับงวดงานโดยมีเจ้าของบ้าน ทีมตรวจงวดชุมชนจากพอช. และสหกรณ์ชุมชน โดยระบบสาธารณูปโภค ไฟ น้ำประปา ทางท้องถิ่นจะอำนวยความสะดวกให้

4) การติดตามผลการดำเนินงาน ผู้แทนชุมชน มีความคิดสอดคล้องกันว่า การที่ชุมชนสามารถดำเนินการตามโครงการได้ เพราะเจ้าหน้าที่สถาบันพัฒนาองค์กรชุมชน (พอช.) มีการลงพื้นที่ติดตามโครงการอย่างต่อเนื่อง ให้ความรู้เกี่ยวกับโครงการ รวมถึงเมื่อพบปัญหาที่สามารถปรับปรุงแก้ไขได้ ซึ่งในส่วนทางคณะกรรมการชุมชนก็กำกับติดตามผลการดำเนินการให้เป็นไปตามแผน เรียกประชุมสมาชิกในทุกเดือนและหากมีวาระพิเศษการประชุมงานแจ้งข่าวในทันที

#### 5.1.3.2 การประสานงาน

ผู้แทนชุมชนมีความคิดเห็นสอดคล้องกันว่า ชุมชนและสถาบันพัฒนาองค์กรชุมชน (พอช.) มีการติดต่อประสานกันอย่างต่อเนื่องและมีความใกล้ชิดในการส่งข้อมูลซึ่งกันและกัน นอกจากนี้การติดต่อและเข้าร่วมประชุมกับองค์กรปกครองส่วนท้องถิ่นก็เป็นในทางที่ดีต่อกัน สุดท้ายในส่วนการประสานกันภายในสมาชิกโครงการด้วยกันก็มีความใกล้ชิดและมีความสม่ำเสมอ โดยผ่านการประชุมในทุกเดือน

### 5.1.4 ผลการประเมินผลผลิตของโครงการ (Output Evaluation)

การประเมินผลผลิตจากการดำเนินงาน แบ่งออกเป็น 2 ปัจจัย ได้แก่

#### 5.1.4.1 การมีส่วนร่วมในกิจกรรมของโครงการ

กลุ่มตัวอย่างในภาพรวมมีส่วนร่วมในกิจกรรมของโครงการอยู่ในระดับมาก (มีค่าเฉลี่ยเท่ากับ 2.62)

1) ตามความคิดเห็นของผู้แทนครัวเรือน มีทั้งหมด 10 ข้อคำถาม ได้แก่ เข้าร่วมในการวางแผนการดำเนินโครงการบ้านมั่นคงกับคณะกรรมการ และเจ้าหน้าที่ พอช. เข้าร่วมมากที่สุด (ร้อยละ 56.7) เข้าร่วมในการเสนอชื่อบุคคลเข้าเป็นคณะกรรมการโครงการบ้านมั่นคง เข้าร่วมมากที่สุด (ร้อยละ 58) เข้าร่วมกำหนดพื้นที่ในการก่อสร้างบ้านมั่นคง และพื้นที่ใช้สอยโดยส่วนกลาง เข้าร่วมมากที่สุด (ร้อยละ 69.3) เข้าร่วมแสดงความคิดเห็นต่อการดำเนินกิจกรรมภายในโครงการบ้านมั่นคง เข้าร่วมมากที่สุด (ร้อยละ 68.7) เข้าร่วมตัดสินใจเกี่ยวกับการจัดสรรเงินงบประมาณ ส่วนกลางเพื่อก่อสร้างพื้นที่สาธารณะ เข้าร่วมมากที่สุด (ร้อยละ 60) เข้าร่วมกิจกรรมเตรียมพื้นที่ก่อนตั้งโครงการบ้านมั่นคง เช่น ถางป่า ตัดต้นไม้ เข้าร่วมมากที่สุด (ร้อยละ 81.3) เข้าร่วมเสนอแนะประเด็นปัญหาและร่วมหาแนวทางแก้ไขปัญหาที่เกิดขึ้น เข้าร่วมมากที่สุด (ร้อยละ 68.7) เข้าร่วมประชุมและรับฟังการชี้แจงรายละเอียดเกี่ยวกับเงินออมทรัพย์ เข้าร่วมมากที่สุด (ร้อยละ 76) เข้าร่วมในการทำกิจกรรมของโครงการบ้านมั่นคงเช่น กิจกรรมพัฒนาชุมชน สังสรรค์วันขึ้นปีใหม่ เป็นต้น เข้าร่วมมากที่สุด (ร้อยละ 81.3) และมีส่วนร่วมตรวจสอบการดำเนินงานของคณะกรรมการในทุกๆ กิจกรรม เข้าร่วมมากที่สุด (ร้อยละ 72.7)

2) ตามความคิดเห็นของผู้แทนชุมชน การมีส่วนร่วมในกิจกรรมของโครงการ ผู้แทนชุมชนมีความคิดสอดคล้องกันว่า สมาชิกโครงการบ้านมั่นคงชุมชนตำบลบางโปรง มีระดับการมีส่วนร่วมในระดับมาก เนื่องจาก สมาชิกที่ประสงค์ที่จะเข้าร่วมโครงการบ้านมั่นคงต้องให้ความสนใจในการเข้ากิจกรรมทุกอย่างที่ทางโครงการได้ดำเนินการจัดขึ้น สำคัญคือการดำเนินโครงการบ้านมั่นคงชุมชนต้องเป็นผู้ดำเนินการเองในทุกขั้นตอน ตลอดการดำเนินโครงการบ้านมั่นคงที่ผ่านมาสมาชิกทุกคนให้ความร่วมมือในกิจกรรมเป็นอย่างดีพร้อมเพรียง

#### 5.1.4.2 ความพึงพอใจในกิจกรรมของโครงการ

กลุ่มตัวอย่างในภาพรวมมีความพึงพอใจในกิจกรรมของโครงการอยู่ในระดับมาก (ค่าเฉลี่ยเท่ากับ 4.67) เมื่อพิจารณาเป็นรายด้าน โดยเรียงลำดับตามเฉลี่ยจากมากไปหาน้อย พบว่าความพึงพอใจในกิจกรรมของโครงการด้านกระบวนการดำเนินโครงการอยู่ในระดับมาก (มี

ค่าเฉลี่ยเท่ากับ 4.71) และด้านบุคลากรที่เกี่ยวข้องกับโครงการอยู่ในระดับมาก (มีค่าเฉลี่ยเท่ากับ 4.64)

ด้านกระบวนการดำเนินโครงการ จำนวน 11 ข้อคำถาม มีค่าเฉลี่ยอยู่ในระดับมากทุกข้อ ดังนี้ ระยะเวลาในการก่อสร้างบ้านและการเข้าอยู่อาศัยในโครงการ (มีค่าเฉลี่ยเท่ากับ 4.80) ระยะเวลาในการผ่อนชำระคืน มีความเหมาะสม ไม่เร็วเกินไป และไม่ช้าเกินไป (มีค่าเฉลี่ยเท่ากับ 4.78) ผู้รับเหมาและทีมช่างชุมชนมีทักษะและความเชี่ยวชาญในการดำเนินการก่อสร้างในโครงการ (มีค่าเฉลี่ยเท่ากับ 4.77) วัสดุอุปกรณ์ในการก่อสร้างบ้านมั่นคง มีคุณภาพดี เหมาะสมสำหรับใช้เป็นที่อยู่อาศัย (มีค่าเฉลี่ยเท่ากับ 4.76) ระบบสาธารณูปโภค เช่น การวางท่อพักน้ำ ถนน ไฟฟ้า ประปา มีความเหมาะสม (มีค่าเฉลี่ยเท่ากับ 4.76) การขอกู้ยืมเงินจากกองทุนออมทรัพย์ มีขั้นตอนที่ไม่ยุ่งยากมีความเป็นระบบชัดเจนและเข้าใจได้ง่าย (มีค่าเฉลี่ยเท่ากับ 4.76) จำนวนเงินกู้ยืมที่ต้องส่งคืนในแต่ละงวด เป็นจำนวนที่มีความเหมาะสมไม่เดือดร้อนเกินไป (มีค่าเฉลี่ยเท่ากับ 4.76) การออกแบบผังบ้านของโครงการบ้านมั่นคง (มีค่าเฉลี่ยเท่ากับ 4.74) กระบวนการพิจารณาสิทธิกับคณะกรรมการดำเนินงานเพื่อเข้าร่วมโครงการ มีความโปร่งใส และยุติธรรม (มีค่าเฉลี่ยเท่ากับ 4.58) การประชาสัมพันธ์ให้กับสมาชิกทราบถึงความคืบหน้าของโครงการ (มีค่าเฉลี่ยเท่ากับ 4.58) และระยะเวลาในการพิจารณาให้กู้ยืมเงินจากกองทุนออมทรัพย์ มีความรวดเร็ว ทันต่อความต้องการ (มีค่าเฉลี่ยเท่ากับ 4.58)

ด้านบุคลากรที่เกี่ยวข้องกับโครงการ จำนวน 8 ข้อคำถาม มีค่าเฉลี่ยอยู่ในระดับมากทุกข้อ ดังนี้

ความพึงพอใจในกิจกรรมของโครงการ ตามความคิดเห็นของผู้แทนชุมชน มีความคิดเห็นสอดคล้องกันว่า สมาชิกในโครงการบ้านมั่นคงชุมชนตำบลบางโปรงมีระดับความพึงพอใจอยู่ในระดับมาก เนื่องจาก การดำเนินกิจกรรมในโครงการสมาชิกทุกคนมีส่วนร่วมกระบวนการทำงาน ถือเป็นระเบียบวินัยด้านการออมทรัพย์เป็นสิ่งสำคัญ การเงินมีสภาพคล่องกิจกรรมทุกอย่างก็ดำเนินไปตามขั้นตอนจนสำเร็จลุล่วงตามกิจกรรมของโครงการ

### 5.1.5 ผลการประเมินผลลัพธ์ของโครงการ (Outcome Evaluation)

การประเมินผลลัพธ์ตามโครงการบ้านมั่นคงชุมชนบางโปรง ตามความคิดเห็นของผู้แทนครัวเรือน โดยพิจารณาจากหลักการสำคัญของโครงการบ้านมั่นคงของสถาบันพัฒนาองค์กรชุมชน (พอช.) กลุ่มตัวอย่างโดยภาพรวมให้ผลการประเมินอยู่ในระดับเห็นด้วยมาก (ค่าเฉลี่ยเท่ากับ 4.64) เมื่อพิจารณารายด้าน โดยเรียงลำดับตามค่าเฉลี่ยจากมากไปหาน้อย พบว่า ด้านความมั่นคงในการครอบครองที่ดินอยู่ในระดับเห็นด้วยมาก (ค่าเฉลี่ยเท่ากับ 4.69) ด้านการแก้ไขปัญหาาร่วมกันอยู่ใน

ระดับเห็นด้วยมาก (ค่าเฉลี่ยเท่ากับ 4.64) ด้านชุมชนเข้มแข็งอยู่ในระดับเห็นด้วยมาก (ค่าเฉลี่ยเท่ากับ 4.62) และด้านดำเนินการโดยชุมชนอยู่ในระดับเห็นด้วยมาก (ค่าเฉลี่ย 4.61)

ด้านดำเนินการ โดยองค์กรชุมชน มีค่าเฉลี่ยอยู่ในระดับมากทุกข้อคำถาม ดังนี้ ชุมชนมีความรู้สึกเป็นเจ้าของโครงการบ้านมั่นคง (ค่าเฉลี่ย 4.67) ชุมชนมีการบริหารการเงินที่เป็นระบบ (ค่าเฉลี่ย 4.61) และชุมชนสามารถพัฒนาระบบสาธารณูปโภคและสิ่งแวดล้อมได้เองโดยมีหน่วยงานของรัฐเป็นผู้หนุนเสริม (ค่าเฉลี่ย 4.57)

ด้านความมั่นคงในการครอบครองที่ดิน มีค่าเฉลี่ยอยู่ในระดับมากทุกข้อคำถาม ดังนี้ สมาชิกในโครงการมีสิทธิในการอยู่อาศัยในโครงการอย่างเท่าเทียม (ค่าเฉลี่ย 4.70) และเกณฑ์การเลือกที่ดินสำหรับที่ตั้งโครงการเป็นอย่างถูกต้อง (ค่าเฉลี่ยเท่ากับ 4.69)

ด้านชุมชนเข้มแข็ง มีค่าเฉลี่ยอยู่ในระดับมากทุกข้อคำถาม ดังนี้ การเข้าร่วมโครงการบ้านมั่นคง ทำให้สมาชิกในครอบครัวมีความมั่นคงปลอดภัย และคุณภาพชีวิตที่ดีขึ้น (ค่าเฉลี่ย 4.68) สมาชิกในครอบครัวมีความสุขมากยิ่งขึ้น (ค่าเฉลี่ย 4.67) สวัสดิการต่างๆ เช่น เงินรับขวัญบุตร เงินสงเคราะห์ เสียชีวิต หรือเจ็บป่วย ช่วยบรรเทาความเดือนร้อนได้ (ค่าเฉลี่ย 4.66) สมาชิกที่อยู่อาศัยในโครงการมีความสามัคคี และเอื้ออาทรต่อกัน (ค่าเฉลี่ย 4.66) ชุมชนมีสภาพแวดล้อมที่ดี เช่น อากาศถ่ายเท มีระบบจัดเก็บขยะมูลฝอยที่ดี (ค่าเฉลี่ย 4.64) องค์กรชุมชนที่มาจากการเลือกตั้งสามารถดูแลชุมชนได้ เป็นอย่างดี (ค่าเฉลี่ย 4.60) ผู้อยู่อาศัยในโครงการ ได้รับประโยชน์จากองค์กร/กลุ่มที่ ชุมชนจัดตั้งขึ้น เช่น กลุ่มออมทรัพย์ (ค่าเฉลี่ย 4.60) คราวเรือนมีเงินเก็บเพิ่มขึ้น (ค่าเฉลี่ย 4.59) ผู้นำองค์กรชุมชน/กลุ่มในชุมชนมีความเข้มแข็ง (ค่าเฉลี่ย 4.58) และผู้อยู่อาศัยในโครงการ ปฏิบัติตามกฎหมาย ระเบียบวินัย กตัญญูในการอยู่อาศัย (ค่าเฉลี่ย 4.54)

ด้านการแก้ไขปัญหาหาร่วมกัน มีค่าเฉลี่ยอยู่ในระดับมากทุกข้อคำถาม ดังนี้ ชุมชนมีการเชื่อมโยงกับเมืองอื่นเพื่อร่วมกันพัฒนาโครงการบ้านมั่นคงให้ดีขึ้น (มีค่าเฉลี่ย 4.68) ชุมชนมีการพัฒนาสามารถทำงานร่วมกันกับองค์กรอื่นๆ ได้ เช่น องค์กรปกครองส่วนท้องถิ่น สถาบันการศึกษา (มีค่าเฉลี่ยเท่ากับ 4.68) คณะกรรมการชุมชนและสมาชิกร่วมแก้ไขปัญหาหาร่วมกัน (มีค่าเฉลี่ย 4.62) และปัญหาที่เกิดขึ้นคือปัญหาของสมาชิกบ้านมั่นคงทุกคน (มีค่าเฉลี่ย 4.58)

### 5.1.6 ปัญหา อุปสรรค ข้อคิดเห็นหรือข้อเสนอแนะอื่น ๆ

5.1.6.1 ปัญหา อุปสรรค ข้อคิดเห็นหรือข้อเสนอแนะในการดำเนินงานตามโครงการ ตามความความคิดเห็นของผู้แทนครัวเรือน พบว่า

- 1) ควรมีการตรวจสอบเสถียรทุกเดือนเพื่อเป็นการป้องกันเอาไว้ก่อน
- 2) บางครั้งท้องถิ่นก็ไม่ให้ความร่วมมือเท่าที่ควร แต่ชุมชนก็พึ่งตนเองได้



## 3) ควรจัดกิจกรรมเพื่อเสริมสร้างความสามัคคีของชุมชนอย่างต่อเนื่อง

5.1.6.2 ข้อคิดเห็นหรือข้อเสนอแนะในการดำเนินงานตามโครงการ ตามความคิดเห็นของผู้แทนชุมชน พบว่า

1) ความพร้อมและการสนับสนุนทรัพยากรของคนในโครงการ สมาชิกในโครงการมีความสามัคคีกันเป็นอย่างดี โดยสังเกตได้จากสัดส่วนผู้เข้าร่วมกิจกรรมมีจำนวนมาก พร้อมใจกันออกแรงและเงินเพื่อให้บริการกิจกรรมตามโครงการ

2) งบประมาณ การออมทรัพย์เป็นเรื่องสมาชิกให้ความร่วมมือเป็นอย่างดี เห็นได้จากการมีวินัยการออมทรัพย์และชำระเงินกู้ การเงินมีสภาพคล่องการดำเนินงานโครงการไม่หยุดชะงัก

3) ความเพียงพอของวัสดุอุปกรณ์ ในขั้นตอนการสร้างวัสดุอุปกรณ์มีความเพียงพอ มีช่างชุมชนซึ่งเป็นสมาชิกโครงการ ด้านการจัดซื้อจัดจ้างให้คณะกรรมการชุมชนดำเนินงาน โดยผ่านสหกรณ์ออมทรัพย์ของชุมชนติดต่อร้านค้าเองโดยตรงไม่ผ่านคนกลาง

4) ความสม่ำเสมอในการประสานงาน ช่วงเริ่มต้นโครงการมีความเข้มข้นและความถี่ในการประชุมสูงเพื่อทำความเข้าใจโครงการบ้านมั่นคง ประชุมกับพอช.ร่วมกับหน่วยงานส่วนท้องถิ่น มีคณะทำงานหน้าที่การประสานงาน ปัจจุบันประชุมประจำเดือนอย่างน้อยเดือนละครั้ง

5) ความคิดเห็นของคนในโครงการ คณะกรรมการชุมชนและสมาชิกในโครงการต่างก็รับฟังความคิดเห็นซึ่งกันและกัน การดำเนินงานโครงการบ้านมั่นคงจะใช้มติร่วมกันมาเป็นแนวทางในการดำเนินงานและแก้ไขปัญหาอุปสรรคที่เกิดขึ้น

6) การมีส่วนร่วมของเจ้าหน้าที่สถาบันพัฒนาองค์กรชุมชน/คณะกรรมการชุมชน/องค์กรปกครองส่วนท้องถิ่น การดำเนินโครงการ เจ้าหน้าที่ประสานงานจากพอช.เป็นพี่เลี้ยงในขั้นตอนการพัฒนาโครงการจนถึงปัจจุบัน องค์กรปกครองส่วนท้องถิ่นเป็นพี่เลี้ยงเรื่องการค้าเงินสร้างที่อยู่อาศัย และระบบสาธารณูปโภค คณะกรรมการชุมชนด้วยกันเองก็เปรียบเหมือนคนในครอบครัวเดียวกัน

## 7) ข้อเสนอแนะเพื่อการปรับปรุง

ข้อเสนอแนะเพื่อการปรับปรุง โดยความคิดเห็นของคณะกรรมการชุมชนที่มีต่อพอช. สำหรับการดำเนินโครงการบ้านมั่นคงอื่น ๆ พบว่า

(1) เจ้าหน้าที่ประสานต่อมีการประสานงานอย่างต่อเนื่อง เพื่อสร้างความรู้ความเข้าใจอย่างใกล้ชิด

(2) วิศวกรและสถาปนิกต้องเข้ามาควบคุมดูแลการออกแบบ โครงสร้าง และการวางระบบสาธารณูปโภคอย่างใกล้ชิด เพื่อให้ตรงกับเงื่อนไขของโครงการ

(3) พอช.ต้องเพิ่มวงเงินและงบประมาณบางหมวดในการก่อสร้าง เพราะวัสดุอุปกรณ์ในการก่อสร้างมีความไม่แน่นอนสินค้ามีการปรับราคาขึ้นอยู่บ่อย หากโครงการไม่ได้วางแผนแก้ไขปัญหาไว้ล่วงหน้าจะทำให้การก่อสร้างเกิดการชะงักได้

(4) บ้านมั่นคงเป็นโครงการที่ดีทำให้คนจนได้มีคุณภาพชีวิตที่ดีขึ้น ขอให้พอช.ดำเนินโครงการนี้ต่อไปเพราะคนที่ขาดโอกาสเรื่องที่อยู่อาศัยยังมีอยู่อีกเยอะ

ข้อเสนอแนะเพื่อการปรับปรุง โดยความคิดเห็นของผู้แทนองค์กรปกครองส่วนท้องถิ่นที่มีต่อโครงการบ้านมั่นคงชุมชนตำบลบางโปรง พบว่า

(1) ให้ช่วยกันสอดส่องเฝ้าระวังปัญหาเสพติด

(2) การจัดการเรื่องขยะแม้ว่าปัจจุบันจะทำได้เป็นที่น่าพอใจ

ข้อเสนอแนะเพื่อการปรับปรุง โดยความคิดเห็นของผู้ประสานจากสถาบันพัฒนาองค์กรชุมชน (พอช.) เพื่อให้โครงการบ้านมั่นคงอย่างยั่งยืน สรุปได้ดังนี้

(1) จัดกิจกรรมเพื่อกระตุ้นพลังความรักความสามัคคีภายในชุมชนอย่างสม่ำเสมอ เพื่อสร้างความปฏิสัมพันธ์ที่ดีต่อกัน

(2) กิจกรรมในชุมชนที่เกิดขึ้นต้องให้สมาชิกในบ้านมั่นคงเข้ามาส่วนร่วมให้มากที่สุด อย่าปล่อยให้กิจกรรมชุมชนเป็นกิจกรรมกลุ่มของคณะกรรมการชุมชน

(3) เน้นกิจกรรมที่มากกว่าคำว่าบ้านเพราะโครงการบ้านมั่นคงไม่มีวัตถุประสงค์เพื่อสร้างที่อยู่อาศัยเพียงอย่างเดียว แต่รวมไปถึงการสร้างความมั่นคงของชุมชนโดยชุมชนอย่างยั่งยืนอีกด้วย

## 5.2 อภิปรายผล

การประเมินการดำเนินงานโครงการในครั้งนี้ ผู้ศึกษาได้นำการประเมินตัวแบบระบบ (Input-Output Model) มาประยุกต์ใช้ในการกำหนดกรอบแนวคิดของการประเมิน เพื่อประเมินว่าการดำเนินงานตามโครงการนั้นได้บรรลุตามวัตถุประสงค์ของโครงการหรือไม่ โดยทำการประเมินปัจจัยนำเข้า (Input) กระบวนการ (Process) ผลผลิต (Output) และผลลัพธ์ (Outcome) และศึกษาศึกษาปัญหา อุปสรรคทั้งให้ข้อเสนอแนะในการปรับปรุงการดำเนินงานโครงการบ้านมั่นคง

จากการดำเนินงานตามโครงการ ผลจากการประเมินที่ได้ สามารถช่วยตัดสินใจถึงอนาคตของโครงการ ภายได้ข้อมูลที่ได้ให้นำเสนอไปจากการดำเนินงานตามโครงการ และนำไปปรับปรุง

แก้ไขเสริมแรงหรือเป็นแนวทางในการดำเนินโครงการให้ดีขึ้นในโอกาสต่อไป การประเมินการดำเนินโครงการบ้านมั่นคง กรณีศึกษา ชุมชนตำบลบางโปรง อำเภอเมือง จังหวัดสมุทรปราการ ดังที่ได้ว่า ผลการประเมินปัจจัยนำเข้า กระบวนการ ผลผลิต และผลลัพธ์จากการดำเนินงานในภาพรวม ผลการประเมินการดำเนินโครงการบ้านมั่นคงชุมชนตำบลบางโปรง พบว่า มีคุณภาพในระดับมาก กล่าวคือ กิจกรรมต่าง ๆ ชุมชนมีการดำเนินกิจกรรมมาก ผลจากการสนับสนุนกิจกรรมมาก ทำให้มีคุณภาพชีวิตของประชาชนในชุมชนดีขึ้น และพบประเด็นหนุนเสริมประสิทธิภาพการดำเนินงานตามโครงการ ซึ่งสามารถอภิปรายผลได้ ดังต่อไปนี้

### 5.2.1 ปัจจัยนำเข้าสู่โครงการ

โดยภาพรวมสมาชิกในโครงการบ้านมั่นคง จะให้ความสำคัญและให้ความสนใจเข้าร่วมในทุกกิจกรรมของการดำเนินการ โดยสาเหตุที่ทำให้สัดส่วนของสมาชิกที่เข้าร่วมกิจกรรมในโครงการบ้านมั่นคงมีมากนั้น เพราะสมาชิกทุกคนที่เข้าร่วมโครงการเป็นผู้ขาดโอกาสด้านที่อยู่อาศัย ประสบปัญหาความเดือดร้อน เช่น โคนโล้หรือจากการบุกรุกที่ดินเอกชนในการสร้างที่อยู่อาศัย และที่ทำกิน ต้องเช่าบ้านและที่ดินซึ่งมีราคาสูงเมื่อเปรียบเทียบกับรายรับ ด้วยสมาชิกที่เข้าร่วมโครงการเห็นประโยชน์ของโครงการบ้านมั่นคงร่วมกันว่าเมื่อเข้าร่วมโครงการจะสามารถมีคุณภาพชีวิตที่ดีขึ้นได้และสามารถเป็นเจ้าของที่ดินได้มีที่อยู่อาศัยเป็นหลักแหล่งมีบ้านเลขที่ที่สามารถเข้าถึงสิทธิพื้นฐานของรัฐได้ ซึ่งส่งผลต่อความถี่ในการเข้าร่วมกิจกรรมมากตามขึ้นไปด้วย ด้านสมาชิกโครงการบ้านมั่นคงต้องอยู่อาศัยเป็นชุมชนเดียวกัน และหัวใจในการดำเนินโครงการบ้านมั่นคงชุมชนต้องเป็นผู้ดำเนินการเองในทุกขั้นตอน ตลอดการดำเนินโครงการบ้านมั่นคงที่ผ่านมาสมาชิกทุกคนให้ความร่วมมือในทุกกิจกรรมเป็นอย่างดีพร้อมเพรียง นับตั้งแต่ ประชุมทำความเข้าใจเกี่ยวกับบ้านมั่นคง การเลือกคณะกรรมการชุมชนทั้งส่วนแกนนำหลักและแกนนำกลุ่มย่อย การรับรองสิทธิพิจารณาสิทธิในชุมชน เสนอการเลือกที่ดิน กระบวนการออกแบบวางผังปรับผังที่อยู่อาศัย การสร้างกติกาการอยู่ร่วมกัน ผลการศึกษามีความสอดคล้องกับ สุรสิทธิ์ วิชิตขจร และจิระพร บุรณสิน (2554) ได้ทำการประเมินผลสำเร็จตามมาตรฐานคุณภาพชีวิตการอยู่อาศัยในชุมชนของการเคหะแห่งชาติ ประจำปี 2553 พบว่า ด้านการมีส่วนร่วมในกิจกรรมตามมาตรฐานคุณภาพชีวิตของการเคหะแห่งชาติในภาพรวมอยู่ในระดับมาก

ในด้านการสนับสนุนทรัพยากรจากภาคประชาชน สมาชิกในโครงการก็มีความพร้อมและให้ความร่วมมือเป็นอย่างดี ไม่ว่าจะเป็นการลงขันออกแรงในการดำเนินกิจกรรมต่าง ๆ ผลจากการทำงานร่วมกันอย่างเช่นกิจกรรมปรับปรุงพื้นที่ที่สร้างเป็นที่อยู่อาศัย ทำสมาชิกได้เรียนรู้ซึ่งกันและกันผ่านความยากลำบากและรู้สึกเป็นเจ้าของโครงการตั้งแต่เริ่มต้น ซึ่งส่งผลต่อความรักและความ

สามัคคีในชุมชน ในการสนับสนุนเงินสมาชิกในโครงการมีความเคร่งครัดในการส่งเงินออมทรัพย์ และชำระเงินกู้ โดยการจัดสรรงบประมาณตั้งต้นเพื่อจัดกิจกรรมตามประเพณี วันเด็ก วันแม่ วันพ่อ และเปิดโอกาสให้สมาชิกสนับสนุนตามกำลังหรือมติดจากที่ประชุมร่วมกัน

นอกจากนี้ ความสม่ำเสมอในการเยี่ยมเยียนของเจ้าหน้าที่ โดยตลอดระยะเวลาดำเนินโครงการบ้านมั่นคงเจ้าหน้าที่จากสถาบันพัฒนาองค์กรชุมชน (พอช.) ได้เข้ามาเป็นผู้ประสานและเป็นที่เล็งจนถึงปัจจุบัน ในขั้นตอนการก่อสร้างบ้านมั่นคงมีทีมวิศวกรและสถาปนิกเข้ามากำกับดูแลให้การก่อสร้างตรงไปตามเงื่อนไข เจ้าหน้าที่ปฏิบัติงานด้วยความจริงใจและมีความรู้ความสามารถ นอกจากนั้นทางโครงการยังได้รับความช่วยเหลือจากสหพันธ์พัฒนาองค์กรชุมชนคนจนเมืองแห่งชาติ จังหวัดสมุทรปราการ เป็นที่เล็งเกาะติดประสานในพื้นที่ดำเนินโครงการ ด้านงบประมาณในการสนับสนุนก็เป็นไปตามเงื่อนไขของโครงการบ้านมั่นคง ซึ่งก็มีความเพียงพอในการดำเนินงานตามโครงการ ในส่วนงบประมาณที่ขาดและส่วนต่างของการสนับสนุนก็ใช้การประชุมสมาชิกเพื่อหาแนวทางในการแก้ไขปัญหาาร่วมกัน การประสานงานที่ความสม่ำเสมอต่อเนื่องใกล้ชิดไม่ว่าจะเป็นจากตัวผู้ประสานงานเองที่เกาะติดการดำเนินของโครงการ ตลอดจนความสามัคคีของสมาชิกชุมชนที่พร้อมจะสนับสนุนการดำเนินงานอย่างเต็มที่ส่งผลต่อความสำเร็จของการดำเนินงานตามกิจกรรมของโครงการเป็นอย่างดี

### 5.2.2 กระบวนการดำเนินงานตามโครงการ

โดยภาพรวมกระบวนการดำเนินงานตามโครงการ กิจกรรมที่ได้ดำเนินงานตามโครงการในแต่ละด้าน จากการสัมภาษณ์ผู้แทนชุมชน พบว่า กิจกรรมทั้ง 4 ด้าน สมาชิกในโครงการเข้ามามีส่วนร่วมและบทบาทในกิจกรรมเป็นอย่างดี ด้านการเตรียมความพร้อมก่อนเข้าร่วมโครงการ สมาชิกโครงการมีส่วนในการประชุมทำความเข้าใจและวางแผนงานจนได้มติร่วมกันเพื่อใช้แนวทางในการดำเนินโครงการ ด้านการบริหารจัดการออมทรัพย์ สมาชิกมีวินัยในการออมทรัพย์ และส่งเงินเพื่อชำระยอดเงินกู้ได้ตรงต่อเวลา สอดคล้องกับการศึกษาของ วรินทร์ วิทยาวรภูมิ (2550) ได้ประเมินประสิทธิผลโครงการกองทุนหมู่บ้าน และชุมชนเมือง ศึกษากรณี : กองทุนฯ ชุมชนนำร่องในเขตสวนหลวง กรุงเทพมหานคร การประเมินกระบวนการดำเนินงาน พบว่าสมาชิกในโครงการส่วนใหญ่มีความสามารถในการคืนเงินกู้พร้อมทั้งดอกเบี้ย และเงินสัจจะได้ตามกำหนดเวลา และด้านการก่อสร้างบ้านมั่นคง ทางพอช.มีวิศวกรและสถาปนิกคอยให้คำปรึกษา กำกับดูแล ทีมช่างชุมชนมีความรู้ความสามารถ และด้านการติดตามผลการดำเนินงาน เจ้าหน้าที่สถาบันพัฒนาองค์กรชุมชน (พอช.) มีการลงพื้นที่ติดตามโครงการอย่างต่อเนื่อง

การประสานงานภายในชุมชนมีความชัดเจนและมีความคลอบคลุมสมาชิกที่เข้าร่วมโครงการได้อย่างทั่วถึง การติดต่อสื่อสารเป็นไปอย่างรวดเร็วสามารถนัดประชุมสมาชิกในวาระเร่งด่วนได้ มีการให้ข้อมูลทำความเข้าใจก่อนการดำเนินกิจกรรมในโครงการทุกครั้งเพื่อขอมติจากที่ประชุม จึงมีส่วนทำให้การดำเนินงานตามกิจกรรมของชุมชนประสบผลความสำเร็จ มีบางครั้งสมาชิกจะมีความคิดเห็นที่แตกต่างกันแต่สมาชิกจะหาทางออกของปัญหานั้นร่วมกัน ในชุมชนบ้านมั่งคงอยู่โดยหลักการความเป็นครอบครัวใหญ่เป็นครอบครัวเดียวกัน มีความรักความสามัคคีกัน คณะกรรมการทุกคนล้วนอาสาและมีมติชุมชนรับรองไม่มีเรื่องผลประโยชน์ทับซ้อน ไม่มีการแย่งช่วงชิงอำนาจใดทั้งสิ้น ซึ่งความในชุมชนเหล่านี้ส่งผลกิจกรรมการดำเนินตามโครงการประสบผลสำเร็จ

### 5.2.3 ผลผลิตของโครงการ

โดยภาพรวมผลผลิตจากการดำเนินตามโครงการด้านการมีส่วนร่วมในชุมชน จากข้อมูลการเข้าร่วมกิจกรรมที่ได้รับจากผู้แทนครัวเรือน และผู้แทนชุมชน พบว่า สมาชิกในโครงการเข้าร่วมทุกโครงการอยู่ในระดับมาก นั้นหมายถึงว่าสมาชิกส่วนใหญ่ที่เข้าร่วมโครงการมีความรู้ความเข้าใจในกิจกรรมของโครงการเป็นอย่างดี จะสังเกตได้ว่า สมาชิกในโครงการได้มีส่วนร่วมในการออกแบบวางแผน โครงการบ้านมั่นคง มีส่วนร่วมในการเสนอชื่อเพื่อนสมาชิกเพื่อเป็นตัวแทนชุมชนในการดำเนินงานตามโครงการ และยังมีโอกาสได้แสดงความคิดเห็นร่วมกำหนดพื้นที่ในการก่อสร้าง และพื้นที่ใช้สอยส่วนกลางร่วมกัน การดำเนินโครงการยังได้ความร่วมมือจากสมาชิกในด้านการจัดสรรงบประมาณตลอดจนทราบรายละเอียดเกี่ยวกับเงินออมทรัพย์ สมาชิกได้ทำกิจกรรมร่วมกัน โดยเข้าร่วมกิจกรรมเตรียมพื้นที่เพื่อก่อตั้งบ้านมั่นคง เช่น ถางป่า ตัดต้นไม้ เมื่อประสบปัญหาสมาชิกก็ได้มีบทบาทในการร่วมหาแนวทางแก้ไขปัญหาที่เกิดขึ้น อีกทั้งคณะกรรมการชุมชนยังเปิดโอกาสให้สมาชิกตรวจสอบการดำเนินตามโครงการบ้านมั่นคงในทุกกิจกรรม โดยข้อมูลจะมีการปิดประกาศโดยคณะกรรมการเพื่อสร้างความรับรู้โดยทั่วกัน นอกจากนี้ในปัจจุบันจะเห็นได้ว่าขั้นตอนในส่วนของการก่อสร้างที่อยู่อาศัยได้ดำเนินเสร็จเป็นที่เรียบร้อย แต่ชุมชนก็ได้ดำเนินกิจกรรมพัฒนาชุมชนอื่น ๆ เช่น สัปดาห์วันปีใหม่ วันเด็ก วันแม่ วันพ่อ เพื่อให้สมาชิกในโครงการได้เข้ามามีส่วนร่วมเพื่อกระชับความสัมพันธ์ให้มั่นคงเหมือนตอนเริ่มต้นโครงการ ซึ่งมีความเห็นสอดคล้องกับผู้แทนชุมชนที่เห็นว่าทุกกิจกรรมตามโครงการที่จัดขึ้นสมาชิกในโครงการเข้ามาส่วนร่วมในระดับมาก เพราะการดำเนินโครงการบ้านมั่นคงถือหลักบริหารจัดการร่วมกันด้วยชุมชนเป็นหลักดังนั้นสมาชิกในโครงการต้องรับรู้ข้อมูลบ้านมั่นคงโดยเท่าเทียมกัน และในส่วนกิจกรรมพัฒนาชุมชนอื่น ๆ ก็เกิดขึ้นจากความร่วมมือกันในทุกสิ่งไม่ว่าจะช่วยกัน

คิดร่วมกันดำเนินกิจกรรมตามโครงการ สนับสนุนทรัพยากรตามกำลังความสามารถ การมีส่วนร่วมในกิจกรรมทำให้สมาชิกรู้สึกเป็นของโครงการบ้านมั่นคงร่วมกัน

สำหรับ ด้านความพึงพอใจในการเข้าร่วมกิจกรรมในชุมชนนั้น ปรากฏผลว่า โดยภาพรวม ทั้ง 2 ด้าน ประชาชนมีความพึงพอใจอยู่ในระดับมาก (ค่าเฉลี่ยเท่ากับ 4.67) อันมีสาเหตุมาจากการดำเนินตามโครงการสำเร็จลุล่วงเป็นได้ด้วยดี สมาชิกในโครงการมีที่อยู่อาศัยที่มั่นคงถาวร มีสาธารณูปโภคขั้นพื้นฐานที่เหมาะสมสำหรับการดำรงชีวิต การทำงานของคณะกรรมการชุมชนมีความสามารถจนโครงการสำเร็จเห็นเป็นรูปธรรมอย่างชัดเจน และเมื่อพิจารณาเป็นรายด้าน พบว่า ความพึงพอใจในกิจกรรมของโครงการด้านกระบวนการดำเนินโครงการอยู่ในระดับมาก (มีค่าเฉลี่ยเท่ากับ 4.71) ทั้งนี้ก็เนื่องมาจากสมาชิกในโครงการได้เข้ามามีส่วนร่วมในกิจกรรม ทุกกิจกรรมมีการร่วมคิดร่วมออกแบบและรับผลประโยชน์ร่วมกัน และเช่นเดียวกันกับความพึงพอใจด้านบุคลากรที่เกี่ยวข้องกับโครงการ มีผลการประเมินอยู่ในระดับมาก (มีค่าเฉลี่ยเท่ากับ 4.64) ทั้งนี้ก็เนื่องมาจากเจ้าหน้าที่จากพอช.มีความสม่ำเสมอในการประสานงาน โครงการและสามารถช่วยแก้ไขปัญหาได้ดี และในส่วนของการทำงานของคณะกรรมการชุมชนซึ่งเป็นตัวแทนที่ได้รับการคัดเลือกและรับรองจากสมาชิกโครงการ โดยตรง ทำให้สมาชิกรับรู้ความสามารถในการดำเนินเป็นอย่างดีอยู่แล้ว ซึ่งสอดคล้องกับ ความคิดเห็นของผู้แทนชุมชนว่า การดำเนินกิจกรรมตามโครงการสมาชิกในโครงการนั้นมีสัดส่วนในเข้าร่วมในระดับมาก ดังนั้นสรุปได้ว่าเมื่อสมาชิกเมื่อส่วนรับรู้และมีส่วนร่วมในการดำเนินงานตามโครงการและทุกกิจกรรมที่เกิดขึ้นก่อนได้มติดิจากที่ประชุมร่วมกันรับรองผลที่เกิดขึ้นจากการดำเนินกิจกรรมตามโครงการจึงสร้างความพึงพอใจในระดับมากให้กับสมาชิกในโครงการ

#### 5.2.4 ผลลัพธ์ของโครงการ

โดยภาพรวม ปรากฏผลว่า การประเมินผลลัพธ์จากการดำเนินโครงการบ้านมั่นคงชุมชน ตำบลบางโปรง โดยพิจารณาจากหลักการสำคัญของโครงการบ้านมั่นคงของสถาบันพัฒนาองค์กรชุมชน (พอช.) มุ่งเป้าหมายเพื่อการพัฒนาไปสู่ความเป็นชุมชนที่เข้มแข็งพบว่า มีผลการดำเนินโครงการ อยู่ในระดับมาก (มีค่าเฉลี่ยเท่ากับ 4.64) เนื่องจากว่า การดำเนินกิจกรรมต่าง ๆ สามารถทำให้คุณภาพชีวิตดีขึ้นหลังจากที่สมาชิกได้เข้าร่วมโครงการ เมื่อพิจารณาองค์ประกอบรายด้าน พบว่า

ด้านดำเนินการ โดยองค์กรชุมชน มีผลลัพธ์อยู่ในระดับมาก (มีค่าเฉลี่ยเท่ากับ 4.61) มีเหตุผลเนื่องมาจาก การบริหารการเงินที่เป็นระบบเกิดขึ้นจากสมาชิกในโครงการมีวินัยในการส่งเงินออมทรัพย์และชำระเงินกู้ตามระยะเวลาที่โครงการกำหนด การเงินมีสภาพและรายงานภาวะทางการเงินอย่างสม่ำเสมอ ระบบสาธารณูปโภคและสิ่งแวดล้อมภายในโครงการก็ผ่านมติการเห็นชอบในการ

สร้างร่วมกัน การมีส่วนร่วมในกิจกรรมดำเนินตามโครงการส่งผลต่อความรู้สึกการเป็นเจ้าของโครงการบ้านมั่นคงร่วมกัน

ด้านความมั่นคงในการครอบครองที่ดิน มีผลลัพธ์อยู่ในระดับมาก (มีค่าเฉลี่ยเท่ากับ 4.69) เนื่องจาก เกณฑ์ในการเลือกที่ดิน อยู่ในชุมชนตำบลบางโปรง มีทางเข้าออกไม่เป็นที่ตาบอด มีสาธารณูปโภค ไฟฟ้า โทรศัพท์ โรงเรียน สถานีอนามัย ที่ดินมีโฉนดไม่ติดภาระหนี้สิน และราคาไม่แพง การเลือกทำเลที่ตั้งโครงการบ้านมั่นคงที่มีความเหมาะสม และการให้สมาชิกมีสิทธิในการเลือกผังบ้าน โดยการประชุมอย่างมีส่วนร่วม

ด้านชุมชนเข้มแข็ง มีผลลัพธ์อยู่ในระดับมาก (มีค่าเฉลี่ยเท่ากับ 4.62) แสดงให้เห็นว่าการเข้าร่วมโครงการบ้านมั่นคงทำให้สมาชิกในครอบครัวมีความมั่นคงปลอดภัย และคุณภาพชีวิตที่ดีขึ้น ส่งผลต่อความสุขของสมาชิกในครัวเรือน ประกอบการจัดสภาพแวดล้อมชุมชนที่ดี เช่น อากาศถ่ายเท มีระบบการจัดเก็บขยะมูลฝอยที่ดี ทีมผู้นำองค์กรชุมชนมีความพร้อมในการดำเนินงานตามโครงการ กลุ่มออมทรัพย์ส่งผลต่อรายได้ครัวเรือนที่เพิ่มขึ้น ท้ายสุดการที่ผู้อยู่อาศัยในบ้านมั่นคงปฏิบัติตามกฎ ระเบียบ วินัย เคารพกติกาชุมชนร่วมกัน

ด้านการแก้ไขปัญหาาร่วมกัน มีผลลัพธ์อยู่ในระดับมาก (มีค่าเฉลี่ยเท่ากับ 4.64) ทำให้ทราบว่า คณะกรรมการชุมชนและสมาชิกร่วมแก้ไขปัญหาาร่วมกัน เนื่องจากมองว่าปัญหาที่เกิดขึ้นเป็นปัญหาของ ร่วมกันของชุมชน นอกจากนั้นชุมชนยังเชื่อมโยงกับชุมชนอื่น ๆ เพื่อแลกเปลี่ยนบทเรียนในการพัฒนาโครงการบ้านมั่นคงให้ดีขึ้น

### 5.3 ข้อเสนอแนะ

จากการประเมินโครงการบ้านมั่นคง กรณีศึกษา ชุมชนตำบลบางโปรง อำเภอเมือง จังหวัดสมุทรปราการ ในครั้งนี้มีวัตถุประสงค์เพื่อประเมินการดำเนินงานโครงการบ้านมั่นคง ชุมชนตำบลบางโปรง อำเภอเมือง จังหวัดสมุทรปราการ พบว่าการดำเนินโครงการโดยภาพอยู่ระดับมาก ทั้งในส่วนปัจจัยนำเข้าสู่โครงการ การประเมินกระบวนการ ผลผลิต และผลลัพธ์ ผู้ประเมินขอเสนอแนวทางเพื่อให้โครงการบ้านมั่นคงดำเนินงานตามโครงการมีประสิทธิภาพ และก่อให้เกิดประสิทธิผลมากยิ่งขึ้น ดังนี้

1) ในระยะการเริ่มต้นโครงการบ้านมั่นคงเจ้าหน้าที่ประสานของสถาบันพัฒนาองค์กรชุมชน (พอช.) ต้องมีการประสานงานอย่างต่อเนื่อง เพื่อสร้างความรู้ความเข้าใจอย่างใกล้ชิด เพราะพื้นฐานในการเริ่มต้นที่ดีเท่ากับโครงการมีแนวโน้มในการประสบความสำเร็จสูง

2) สถาบันพัฒนาองค์กรชุมชน (พอช.) ควรจัดสรรงบประมาณให้มีความเหมาะสมเพียงพอกับส่วนต่างราคาวัสดุอุปกรณ์ เพราะราคาสินค้าบางหมวดมีการปรับขึ้นอยู่ตลอดเวลา

3) สถาบันพัฒนาองค์กรชุมชน (พอช.) ควรดำเนินโครงการบ้านมั่นคงอย่างต่อเนื่อง เพราะทำให้คุณภาพชีวิตของสมาชิกที่เข้าร่วมโครงการมีความเป็นอยู่ที่ดีขึ้น ให้โอกาสคนประสบปัญหาเรื่องอยู่อาศัย

4) การมีส่วนร่วมของสมาชิกในกิจกรรมตามโครงการบ้านมั่นคง ส่งผลต่อความรู้สึกรู้สึกความเป็นเจ้าของชุมชนร่วมกัน

5) การบริหารจัดการออมทรัพย์ที่เป็นระบบ การมีวินัยในส่งเงินออมและชำระเงินกู้ยืมตรงต่อเวลา จะทำให้ภาวะทางการเงินของโครงการมีสภาพคล่องส่งผลต่อการดำเนินงานตามกิจกรรมโครงการตามแผนงานที่วางไว้

6) คณะกรรมการชุมชนมีบทบาทสำคัญในความสำเร็จโครงการบ้านมั่นคง ดังนั้นกระบวนการสรรหาให้เน้นบุคคลที่รู้ความสามารถและความเสียสละเป็นสำคัญมากกว่าการมีอิทธิพลหรือความสัมพันธ์ทางเครือญาติ เป็นต้น

7) ผู้นำชุมชนจะต้องบุคคลที่มีวิสัยทัศน์ บารมี และความความเข้มแข็งในการบริหารจัดการ การแก้ไขปัญหาต่าง ๆ ในชุมชน และมีความสามารถในการประสานกับส่วนราชการ เพื่อนำชุมชนไปสู่การเป็นชุมชนที่ความเข้มแข็งยั่งยืนต่อไป

8) เมื่อดำเนินโครงการบ้านมั่นคงในส่วนการก่อสร้างที่อาศัยเสร็จสิ้น ชุมชนควรให้สนใจในกิจกรรมที่มากกว่าบ้านอย่างต่อเนื่องเพื่อสร้างความสัมพันธ์อันใกล้ชิดของสมาชิกในชุมชน

9) โครงการบ้านมั่นคง ชุมชนตำบลบางโปรง อำเภอเมือง จังหวัดสมุทรปราการ สามารถเป็นต้นแบบให้กับโครงการบ้านมั่นคงที่กำลังเริ่มดำเนินการ



## บรรณานุกรม

- กนกวรรณ งามฉวี. 2554. การพัฒนาหลักสูตรท้องถิ่นเพื่อสืบทอดภูมิปัญญาการปั้นตุ๊กตาชาววัง. วิทยานิพนธ์ปริญญาโทบริหารศึกษาศาสตร์ มหาวิทยาลัยเทคโนโลยีราชมงคลธัญบุรี.
- กรรณิกา ชมดี. 2524. อ้างถึงใน เสาวนีย์ ไชยमुख. 2554. การมีส่วนร่วมของสมาชิกในการดำเนินงานกลุ่มออมทรัพย์เพื่อผลิต: ศึกษาเฉพาะกรณี กลุ่มออมทรัพย์เพื่อการผลิต ตำบลคอกกระบือ อำเภอปะนาเระจังหวัดปัตตานี. ภาคนิพนธ์ศิลปศาสตรมหาบัณฑิต คณะพัฒนาสังคมและสิ่งแวดล้อม สถาบันบัณฑิตพัฒนบริหารศาสตร์.
- กฤติยา อนุวงศ์. 2554. การประเมินผลสำเร็จของชุมชนที่ได้ดำเนินการตามมาตรฐานการอยู่อาศัย ในชุมชนของการเคหะแห่งชาติ: กรณีศึกษาโครงการเคหะชุมชนทุ่งสองห้อง อาคาร แพลตเข้า. วิทยานิพนธ์ปริญญาโทบริหารศึกษาศาสตร์ สถาบันบัณฑิตพัฒนบริหารศาสตร์.
- เกรียงไกร ธนากรไพศาล. 2555. การเปรียบเทียบความพึงพอใจของลูกค้าที่มีต่อการซื้อกรมธรรม์ ประกันชีวิตผ่านตัวแทนและผ่านธนาคารพาณิชย์. วิทยานิพนธ์ปริญญาโทบริหารศึกษาศาสตร์ สถาบันบัณฑิตพัฒนบริหารศาสตร์.
- จิราณีย์ พันมุล. 2554. กระบวนการพัฒนาชุมชนสู่วิีเศรษฐกิจพอเพียง: กรณีศึกษาบ้านนาเวียง อำเภอเกาะคา จังหวัดลำปาง. วิทยานิพนธ์ปริญญาโทบริหารศึกษาศาสตร์ สถาบันบัณฑิตพัฒนบริหารศาสตร์.
- จุฬาร ปานชัย. 2555. การมีส่วนร่วมของผู้นำชุมชนต่อระบบเตือนภัยล่วงหน้า สำหรับพื้นที่เสี่ยง อุทกภัย-ดินถล่ม : กรณีศึกษาเฉพาะหมู่บ้านที่ติดตั้งสถานีเตือนภัยในพื้นที่จังหวัด แม่ฮ่องสอน ปีงบประมาณ 2555. วิชาการค้นคว้าอิสระ คณะพัฒนาสังคมและ สิ่งแวดล้อม สถาบันบัณฑิตพัฒนบริหารศาสตร์.
- เจริญวิษณุ สมพงษ์ธรรม. 2551. การบริหารและประเมินโครงการ. ราชบุรี: ธรรมรักษ์การพิมพ์.
- เจิมศักดิ์ ปิ่นทอง. 2525. อ้างถึงใน ดำรงค์ศักดิ์ มีสุนทร. 2556. ความสัมพันธ์ระหว่างวัดกับชุมชน กรณีศึกษาวัดนามสมมุติกับชุมชนนามสมมุติ จังหวัดกาญจนบุรี. วิทยานิพนธ์ปริญญาโทบริหารศึกษาศาสตร์ สถาบันบัณฑิตพัฒนบริหารศาสตร์.
- เฉลิม พันแจ็ก. ประธานบ้านมั่นคงชุมชนตำบลบางโปรง ชุมชนสหกรณ์เคหสถานรวมใจพัฒนาบางโปรง. 2560. (7 กรกฎาคม). การสัมภาษณ์.

- ชรีณี เดชจินดา. 2530. อ้างถึงใน นฤดี คำรงรัตน์. 2555. ความพึงพอใจของผู้รับบริการสงเคราะห์ ต่อ การให้บริการสวัสดิการสังคมของสถานสงเคราะห์คนไร้ที่พึ่งกลุ่มสระแก จังหวัดเพชรบุรี. ภาคนิพนธ์ศิลปศาสตรมหาบัณฑิต คณะพัฒนาสังคมและสิ่งแวดล้อม สถาบัน บัณฑิตพัฒนบริหารศาสตร์.
- เชาว์ อินโย. 2543. อ้างถึงใน เชาว์ อินโย. 2553. การประเมินผลโครงการ. กรุงเทพมหานคร: วี.พรีน (1991).
- เชาว์ อินโย. 2553. การประเมินผลโครงการ. กรุงเทพมหานคร: วี.พรีน (1991).
- ฐาปนา ถิ่นไพศาล และอัจฉรา ชีวะตระกูลกิจ. 2542. อ้างถึงใน เจริญวิษณุ สมพงษ์ธรรม. 2551. การบริหารและประเมินโครงการ. ราชบุรี: ธรรมรักษ์การพิมพ์.
- ณัฐชยา อุ่นทองดี. 2556. การมีส่วนร่วมของประชาชนในการป้องกันและแก้ไขมลพิษทางอากาศ จากหมอกควันในจังหวัดแม่ฮ่องสอน. วิทยานิพนธ์ปริญญาโทมหาบัณฑิต สถาบัน บัณฑิตพัฒนบริหารศาสตร์.
- ดำรงศักดิ์ มีสุนทร. 2556. ความสัมพันธ์ระหว่างวัดกับชุมชน กรณีศึกษาวัดนามสมมุติกับชุมชน นามสมมุติ จังหวัดกาญจนบุรี. วิทยานิพนธ์ปริญญาโทมหาบัณฑิต สถาบันบัณฑิตพัฒน บริหารศาสตร์.
- ดิเรก ก้อนกลีบ. 2525. อ้างถึงใน สมชัย ศรีศิริสิทธิกุล. 2546. ปัจจัยที่มีผลต่อการมีส่วนร่วมของ ประชาชนต่อการพัฒนาท้องถิ่น: ศึกษากรณีเฉพาะเทศบาลตำบลเชียงคำ อำเภอเชียงคำ จังหวัดพะเยา. ภาคนิพนธ์ศิลปศาสตรมหาบัณฑิต คณะพัฒนาสังคม สถาบัน บัณฑิตพัฒนบริหารศาสตร์.
- ทวีศักดิ์ นพเกษร. 2541. อ้างถึงใน สนธยา พลศรี. 2547. ทฤษฎีและหลักการพัฒนาชุมชน. พิมพ์ครั้งที่ 5. กรุงเทพมหานคร: โอ. เอส. พรีนติ้ง เฮ้าส์.
- ทัศนีย์วรรณ นวลหนู. 2556. การจัดการของเสียอันตรายจากชุมชนขององค์กรปกครองส่วน ท้องถิ่น. วิทยานิพนธ์ปริญญาโทมหาบัณฑิต สถาบันบัณฑิตพัฒนบริหารศาสตร์.
- รัชพงศ์ บัวนุช. 2556. ประเมินผลโครงการเพิ่มพื้นที่ปลูกปาล์มน้ำมันใน 3 จังหวัดชายแดนใต้: ศึกษากรณีนิคมสหกรณ์บาเจาะและนิคมสหกรณ์ปีเหล็ง จังหวัดนราธิวาส. ภาคนิพนธ์ ศิลปศาสตรมหาบัณฑิต คณะพัฒนาสังคมและสิ่งแวดล้อม สถาบันบัณฑิตพัฒนบริหาร ศาสตร์.
- นฤดี คำรงรัตน์. 2555. ความพึงพอใจของผู้รับบริการสงเคราะห์ ต่อการให้บริการสวัสดิการสังคม ของสถานสงเคราะห์คนไร้ที่พึ่งกลุ่มสระแก จังหวัดเพชรบุรี. ภาคนิพนธ์ศิลปศาสตรมหา บัณฑิต คณะพัฒนาสังคมและสิ่งแวดล้อม สถาบันบัณฑิตพัฒนบริหารศาสตร์.

- นิธิ เอียวศรีวงศ์. 2556. **พินิจหนังสือโฉนดชุมชน**. กรุงเทพมหานคร: โรงพิมพ์เดือนตุลา.
- นิรันดร์ จงวุฒิเวศย์. 2527. อ้างถึงใน จิราธิย์ พันมุล. 2554. **กระบวนการพัฒนาชุมชนสู่วิธี  
เศรษฐกิจพอเพียง: กรณีศึกษาบ้านนาเวียงอำเภอเกาะกา จังหวัดลำปาง**. วิทยานิพนธ์  
ปริญญาามหาบัณฑิต สถาบันบัณฑิตพัฒนบริหารศาสตร์.
- นิรันดร์ จงวุฒิเวศย์. 2550. **แนวคิดแนวทางการพัฒนาชุมชน**. กรมการพัฒนาชุมชน.  
กรุงเทพมหานคร: ไร่ไทยเพรส.
- ประภรณ์ ณ พัทลุง. 2555. **ความพึงพอใจของเกษตรกรผู้ได้รับการจัดการหนี้ต่อการดำเนินงาน  
ของสำนักงานกองทุนฟื้นฟูและพัฒนาเกษตรกร: กรณีศึกษา จังหวัดพะเยา**.  
ภาคนิพนธ์ศิลปศาสตรมหาบัณฑิต คณะพัฒนาสังคมและสิ่งแวดล้อม สถาบัน  
บัณฑิตพัฒนบริหารศาสตร์.
- ปรีชา นิ่มนิยม. รองนายกองค์การบริหารส่วนตำบลบางโปรง. 2560. (9 กรกฎาคม). การ  
สัมภาษณ์.
- ปรีชาติ วลัยเสถียร. 2535. อ้างถึงใน สุนันต์ เสาโสมณ. 2554. **การมีส่วนร่วมของคณะกรรมการ  
ชุมชนในการพัฒนาชุมชน: กรณีศึกษาเทศบาลเมืองเบตง อำเภอเบตง จังหวัดยะลา**.  
วิชาการค้นคว้าอิสระศิลปศาสตรมหาบัณฑิต คณะพัฒนาสังคมและสิ่งแวดล้อม สถาบัน  
บัณฑิตพัฒนบริหารศาสตร์.
- ปรีชาติ วลัยเสถียร และคณะ. 2546. **กระบวนการและเทคนิคการทำงานของนักพัฒนา**.  
พิมพ์ครั้งที่ 2. กรุงเทพมหานคร: อุษากาพิมพ์.
- ปิยรัตน์ เส้นยี่หิม. 2533. **ธนาคารความดีกับการพัฒนาชุมชน: กรณีศึกษา หมู่ที่ 4 บ้านหนองขุย  
ตำบลหนองสาหร่าย อำเภอพนมทวน จังหวัดกาญจนบุรี**. วิทยานิพนธ์ปริญญา  
มหาบัณฑิต มหาวิทยาลัยธรรมศาสตร์.
- พงศ์ธร ใจมนต์. 2549. **การมีส่วนร่วมของประชาชนในการมีส่วนร่วมของประชาชนในการบริหาร  
จัดการกองทุนหมู่บ้านและชุมชนเมืองแห่งชาติในพื้นที่ตำบลหัวเสือ อำเภอแม่ทะ  
จังหวัดลำปาง**. วิทยานิพนธ์ปริญญาามหาบัณฑิต มหาวิทยาลัยเชียงใหม่.
- พรพนัส หลวงเรือง. 2552. **การมีส่วนร่วมในการพัฒนาชุมชนของชาวไทยมุสลิม ชุมชนบ้านคูคต  
พัฒนา เขตมินบุรี กรุงเทพมหานคร**. วิทยานิพนธ์ปริญญาามหาบัณฑิต  
มหาวิทยาลัยเกษตรศาสตร์.
- พระอนุชิต ชูนิยม. 2546. **บทบาทของพระสงฆ์ที่มีต่อการพัฒนาชุมชน ตามความคิดเห็นของ  
พระสงฆ์กับผู้นำชุมชนในจังหวัดอุดรดิษฐ์**. วิทยานิพนธ์ปริญญาามหาบัณฑิต สถาบัน  
ราชภัฏอุดรดิษฐ์.

- พิชาย รัตนดิถก ณ ภูเก็ต. 2551. โครงการประเมินความพึงพอใจของประชาชน ต่อการให้บริการของโรงเรียนในสังกัดกรุงเทพมหานคร. กรุงเทพมหานคร: โรงพิมพ์องค์การสงเคราะห์ทหารผ่านศึก.
- พิชาย รัตนดิถก ณ ภูเก็ต. 2552. องค์การและการบริหารจัดการ. นนทบุรี: ชิงค์บิรินทร์.
- พิชาย รัตนดิถก ณ ภูเก็ต และสุดา วงสวัสดิ์. 2552. การประเมินผลโครงการบูรณาการงานสุขภาพจิตและจิตเวช โดยเครือข่ายผู้ชุมชน ปี 2552. รายงานการวิจัย กรมสุขภาพจิต กระทรวงสาธารณสุข.
- พิชิต ฤทธิ์จรูญ. 2555. เทคนิคการประเมินโครงการ. กรุงเทพมหานคร: แฮส ออฟ เคอร์มิสท์.
- พิเชษฐ โสภณแพทย์. 2555. การประเมินการมีส่วนร่วมของประชาชนในการประเมินผลกระทบสิ่งแวดล้อม กรณีศึกษา โรงไฟฟ้าถ่านหินเขาหินซ้อน จังหวัดฉะเชิงเทรา. วิทยานิพนธ์ปริญญาโท สาขาบริหารศึกษาศาสตร์ สถาบันบัณฑิตพัฒนบริหารศาสตร์.
- พิสนุ ฟองศรี. 2549. เทคนิควิธีประเมินโครงการ. พิมพ์ครั้งที่ 2. กรุงเทพมหานคร: พิมพ์งาม.
- ภานุมาศ แสงสว่าง. ประธานบ้านมั่นคงชุมชนตำบลบางโปรง ชุมชนสหกรณ์เคหสถานธารทิพย์บางโปรง. 2560. (7 กรกฎาคม). การสัมภาษณ์.
- มยุรี อนุมานราชชน. 2551. การบริหารโครงการ. พิมพ์ครั้งที่ 6. ปทุมธานี: คูมายเบส.
- มรรษมน บัวภา. 2553. การประเมินผลโครงการกองทุนหมู่บ้านและชุมชนเมือง: กรณีศึกษาอำเภอคลองหลวง จังหวัดปทุมธานี. วิทยานิพนธ์ปริญญาโท สาขาบริหารศึกษาศาสตร์ สถาบันบัณฑิตพัฒนบริหารศาสตร์.
- ยศ ถามูลแสน. 2553. ศึกษาวิเคราะห์ผลกระทบของการพัฒนาชุมชนต่อศีลธรรมของเยาวชนในเขตเทศบาลนครขอนแก่น เขต 3. วิทยานิพนธ์ปริญญาโท สาขาบริหารศึกษาศาสตร์ มหาวิทยาลัยราชภัฏวไลยอลงกรณ์ราชวิทยาลัย.
- ยุวัฒน์ วุฒิเมธี. 2525. อ้างถึงใน ศิริพร พรรณพัฒน์กุล. 2556. การมีส่วนร่วมของประชาชนในโครงการป้องกันและแก้ไขปัญหาการกัดเซาะชายฝั่งทะเลอ่าวไทยฝั่งตะวันตกในพื้นที่ตำบลแหลมใหญ่ อำเภอเมือง จังหวัดสมุทรสงคราม. วิชาการค้นคว้าอิสระศิลปศาสตรมหาบัณฑิต คณะพัฒนาสังคมและสิ่งแวดล้อม สถาบันบัณฑิตพัฒนบริหารศาสตร์.
- ยุวัฒน์ วุฒิเมธี. 2526. อ้างถึงใน พรพนัส หลวงเรือง. 2552. การมีส่วนร่วมในการพัฒนาชุมชนของชาวไทยมุสลิม ชุมชนบ้านคูคตพัฒนา เขตมีนบุรี กรุงเทพมหานคร. วิทยานิพนธ์ปริญญาโท สาขาบริหารศึกษาศาสตร์ มหาวิทยาลัยเกษตรศาสตร์.

- เยาวดี วิบูลย์ศรี. 2538. อ้างถึงใน มยุรี อนุমানราชชน. 2551. การบริหารโครงการ. พิมพ์ครั้งที่ 6.  
ปฐมธานี: คูมายเบส.
- เยาวดี ราชชัยกุล วิบูลย์ศรี. 2546. การประเมินโครงการ: แนวคิดและแนวปฏิบัติ. พิมพ์ครั้งที่ 3.  
กรุงเทพมหานคร: จุฬาลงกรณ์มหาวิทยาลัย.
- เยาวดี ราชชัยกุล. 2546. อ้างถึงใน เจริญวิษณุ สมพงษ์ธรรม. 2551. การบริหารและประเมิน  
โครงการ. ราชบุรี: ธรรมรักษ์การพิมพ์.
- เยาวดี ราชชัยกุล วิบูลย์ศรี. 2546. อ้างถึงใน เซาว์ อินโย. 2553. การประเมินผลโครงการ.  
กรุงเทพมหานคร: วี.พรีน (1991).
- รัตนะ บัวสนธ์. 2540. การประเมินผลโครงการ การวิจัยเชิงประเมิน. กรุงเทพมหานคร:  
คอมแพคท์พรีน.
- ราชบัณฑิตยสถาน. 2456. อ้างถึงใน พิชิต ฤทธิจัญญ. 2555. เทคนิคการประเมินโครงการ.  
กรุงเทพมหานคร: เฮ้าส์ ออฟ เคอร์มิสท์.
- วันชพร แพสุขชื่น. 2551. การประเมินผลโครงการเกษตรแลกเปลี่ยนเพื่ออาหารกลางวันของมูลนิธิ  
กองทุนการศึกษาเพื่อการพัฒนา: กรณีศึกษาโรงเรียนในจังหวัดสกลนคร. ภาคนิพนธ์  
ศิลปศาสตรมหาบัณฑิต คณะพัฒนาสังคมและสิ่งแวดล้อม สถาบันบัณฑิตพัฒนบริหาร  
ศาสตร์.
- วรรณภา ทองแดง. 2551. การประเมินผลโครงการอยู่ดีมีสุข ในปีงบประมาณ 2550: ศึกษา  
เปรียบเทียบระหว่างพื้นที่ที่ประสบความสำเร็จ กับพื้นที่ที่ไม่ประสบความสำเร็จ อำเภอ  
เวียงสา จังหวัดน่าน. วิทยานิพนธ์ปริญญาโทมหาบัณฑิต สถาบันบัณฑิตพัฒนบริหาร  
ศาสตร์.
- วรรณวิมล จงจรวยสกุล. 2551. ความพึงพอใจของนักศึกษาต่อการให้บริการของงานทะเบียนและ  
วัดผล. รายงานการวิจัย วิทยาลัยราชพฤกษ์.
- วรินทร์ วิทยาวรภูมิ. 2550. การประเมินประสิทธิผลโครงการกองทุนหมู่บ้านและชุมชนเมืองศึกษา  
กรณี: กองทุนหมู่บ้านและชุมชนเมือง ชุมชนนำร่องในเขตสวนหลวง  
กรุงเทพมหานคร. ภาคนิพนธ์ศิลปศาสตรมหาบัณฑิต คณะพัฒนาสังคมและ  
สิ่งแวดล้อม สถาบันบัณฑิตพัฒนบริหารศาสตร์.
- วันเพ็ญ วอกลาง. 2534. อ้างถึงใน วันชพร แพสุขชื่น. 2551. การประเมินผลโครงการเกษตร  
แลกเปลี่ยนเพื่ออาหารกลางวันของมูลนิธิกองทุนการศึกษาเพื่อการพัฒนา: กรณีศึกษา  
โรงเรียนในจังหวัดสกลนคร. ภาคนิพนธ์ ศิลปศาสตรมหาบัณฑิต คณะพัฒนาสังคม  
และสิ่งแวดล้อม สถาบันบัณฑิตพัฒนบริหารศาสตร์.

- วิชชุดา คัมภีร์เวช. 2556. ความพึงพอใจของนักเรียนระดับชั้นมัธยมศึกษาตอนปลายที่มีต่อการจัดการสถานศึกษาของโรงเรียนสังกัดสำนักงานเขตพื้นที่การศึกษามัธยมศึกษา ในเขตกรุงเทพมหานคร. วิทยานิพนธ์ปริญญาโทมหาบัณฑิต สถาบันบัณฑิตพัฒนบริหารศาสตร์.
- วิรัชศักดิ์ อนันตมงคล. 2546. อ้างถึงใน จิราธิย์ พันนูล. 2554. กระบวนการพัฒนาชุมชนสู่วิีเศรษฐกิจพอเพียง: กรณีศึกษาบ้านนาเวียงอำเภอเกาะกา จังหวัดลำปาง. วิทยานิพนธ์ปริญญาโทมหาบัณฑิต สถาบันบัณฑิตพัฒนบริหารศาสตร์.
- วิรัช เตียงหงษากุล. 2529. หลักการพัฒนาชุมชน บทบาทของสถาบันการศึกษากับการพัฒนาชุมชนชนบท. กรุงเทพมหานคร: โอเดียนสโตร์.
- วิรัช วิรัชนิภาวรรณ. 2531. การพัฒนาชุมชนเปรียบเทียบการพัฒนาชุมชนตามอุดมการณ์ประชาธิปไตยและคอมมิวนิสต์. กรุงเทพมหานคร: โอ.เอส.พรีนติ้ง เฮ้าส์.
- วิไล ตั้งจิตสมคิด. 2528. การศึกษากับการพัฒนาชุมชน. กรุงเทพมหานคร: ทิพย์อักษร.
- วิไลวัลย์ เจริญทรัพย์. 2554. การมีส่วนร่วมของประชาชนในการพัฒนาชุมชนตามหลักปรัชญาเศรษฐกิจพอเพียง: ศึกษากรณีชุมชนต้นแบบบ้านโรงสี ตำบลนาจอมเทียน อำเภอสัตหีบ จังหวัดชลบุรี. วิทยานิพนธ์ปริญญาโทมหาบัณฑิต มหาวิทยาลัยเกษตรศาสตร์.
- ศิริพร พรรณพัฒนกุล. 2556. การมีส่วนร่วมของประชาชนในโครงการป้องกันและแก้ไขปัญหาการกัดเซาะชายฝั่งทะเลอ่าวไทยฝั่งตะวันตก ในพื้นที่ตำบลแหลมใหญ่ อำเภอเมือง จังหวัดสมุทรสงคราม. วิชาการค้นคว้าอิสระศิลปศาสตรมหาบัณฑิต คณะพัฒนาสังคมและสิ่งแวดล้อม สถาบันบัณฑิตพัฒนบริหารศาสตร์.
- สถาบันพัฒนาองค์กรชุมชน (องค์การมหาชน). 2552. คู่มือการจัดทำโครงการบ้านมั่นคง : การวางแผนและการออกแบบ. กรุงเทพมหานคร: สถาบันพัฒนาองค์กรชุมชน.
- สถาบันพัฒนาองค์กรชุมชน (องค์การมหาชน). 2556ก. กลไกสำคัญในการดำเนินงาน. ค้นวันที่ 4 พฤษภาคม 2560 จาก <http://www.codi.or.th/index.php/2015-08-02-16-41-07/7974-2013-06-16-12-59-49>
- สถาบันพัฒนาองค์กรชุมชน (องค์การมหาชน). 2556ข. เป้าหมายของบ้านมั่นคง. ค้นวันที่ 4 พฤษภาคม 2560 จาก <http://www.codi.or.th/index.php/2015-08-02-16-41-07/7972-2013-06-16-12-54-23>
- สถาบันพัฒนาองค์กรชุมชน (องค์การมหาชน). 2556ค. หลักการสำคัญโครงการบ้านมั่นคง. ค้นวันที่ 4 พฤษภาคม 2560 จาก <http://www.codi.or.th/index.php/2015-08-02-16-41-07/7976-2013-06-16-13-05-33>

- สถาบันพัฒนาองค์กรชุมชน (องค์การมหาชน). 2558. รายงานผลการดำเนินงาน ปี 2555 สถาบันพัฒนาองค์กรชุมชน (องค์การมหาชน). ค้นวันที่ 4 พฤษภาคม 2560 จาก [https://www.m-society.go.th/article\\_attach/14322/18038.pdf](https://www.m-society.go.th/article_attach/14322/18038.pdf)
- สนธยา พลศรี. 2547. ทฤษฎีและหลักการพัฒนาชุมชน. พิมพ์ครั้งที่ 5. กรุงเทพมหานคร: โอ. เอส.พริ้นติ้ง เฮ้าส์.
- สมคิด พรหมจ้อย. 2550. เทคนิคการประเมินโครงการ. พิมพ์ครั้งที่ 5. นนทบุรี: จตุพร ดีไซน์.
- สมคิด พรหมจ้อย. 2542. อ้างถึงใน เจริญวิทย์ สมพงษ์ธรรม. 2551. การบริหารและประเมินโครงการ. ราชบุรี: ธรรมรักษ์การพิมพ์.
- สมชัย ศรีศิริสิทธิกุล. 2546. ปัจจัยที่มีผลต่อการมีส่วนร่วมของประชาชนต่อการพัฒนาท้องถิ่น: ศึกษากรณีเฉพาะเทศบาลตำบลเชียงคำ อำเภอเชียงคำ จังหวัดพะเยา. ภาคนิพนธ์ศิลปศาสตรมหาบัณฑิต คณะพัฒนาสังคม สถาบันบัณฑิตพัฒนบริหารศาสตร์.
- สมศักดิ์ ศรีสันติสุข. 2525. อ้างถึงใน สนธยา พลศรี. 2547. ทฤษฎีและหลักการพัฒนาชุมชน. พิมพ์ครั้งที่ 5. กรุงเทพมหานคร: โอ. เอส.พริ้นติ้ง เฮ้าส์.
- สมหวัง พิธิยานุวัฒน์. 2541. อ้างถึงใน เชาวน์อินโย. 2553. การประเมินผลโครงการ. กรุงเทพมหานคร: วี.พริ้น (1991).
- สมหวัง พิธิยานุวัฒน์. 2544. อ้างถึงใน กฤติยา อุนวงศ์. 2554. การประเมินผลสำเร็จของชุมชนที่ได้ดำเนินการตามมาตรฐานการอยู่อาศัยในชุมชนของการเคหะแห่งชาติ: กรณีศึกษาโครงการเคหะชุมชนทุ่งสองห้อง อาคารแฟลตเช่า. วิทยานิพนธ์ปริญญาามหาบัณฑิต สถาบันบัณฑิตพัฒนบริหารศาสตร์.
- สรชัย พิศาลบุตร. 2549. สสำรวจความพึงพอใจของผู้ใช้บริการ ทำได้ง่ายนิดเดียว. กรุงเทพมหานคร: จูนพับลิชชิง.
- สโรชนี ศิริวัฒนา. 2556. สิทธิของประชาชนในการมีส่วนร่วมในการจัดการทรัพยากรธรรมชาติและสิ่งแวดล้อมตามรัฐธรรมนูญ: ศึกษากรณีการทำเกลือสินเธาว์ในพื้นที่จังหวัดสกลนคร. วิทยานิพนธ์ปริญญาามหาบัณฑิต สถาบันบัณฑิตพัฒนบริหารศาสตร์.
- สัญญา สัญญาวิวัฒน์. 2541. อ้างถึงใน พรพนัส หลวงเรือง. 2552. การมีส่วนร่วมในการพัฒนาชุมชนของชาวไทยมุสลิม ชุมชนบ้านอุคตพัฒนา เขตมีนบุรี กรุงเทพมหานคร. วิทยานิพนธ์ปริญญาามหาบัณฑิต มหาวิทยาลัยเกษตรศาสตร์.
- สัญญา สัญญาวิวัฒน์. 2541. อ้างถึงใน สนธยา พลศรี. 2547. ทฤษฎีและหลักการพัฒนาชุมชน. พิมพ์ครั้งที่ 5. กรุงเทพมหานคร: โอ. เอส.พริ้นติ้ง เฮ้าส์.

- ลำราญ มีแจ้. 2544. อ้างถึงใน เชาว์ อินโย. 2553. การประเมินผลโครงการ. กรุงเทพมหานคร: วี.พรีน (1991).
- สิน พันธุ์พินิจ. 2555. เทคนิคการวางแผนและการประเมินผลโครงการ. กรุงเทพมหานคร: ส.เอเชียเพรส (1989).
- สุจิตรา แสงสว่าง. ผู้ประสานงานบ้านมั่นคงชุมชนตำบลบางโปรง ชุมชนสหกรณ์เคหสถานธารทิพย์บางโปรง. 2560. (7 กรกฎาคม). การสัมภาษณ์.
- สุชาติ ประสิทธิ์รัฐสินธุ์. 2554. การประเมินผลโครงการ: หลักการและการประยุกต์. พิมพ์ครั้งที่ 2. กรุงเทพมหานคร: สามลดา.
- สุนทร เกิดแก้ว. 2540. การบริหารโครงการ: การติดตาม ควบคุมและการประเมินผล. พิมพ์ครั้งที่ 2. กรุงเทพมหานคร: เสมอธรรม.
- สุนทรีย์พร กลิ่นจันทร์. รองประธานบ้านมั่นคงชุมชนตำบลบางโปรง ชุมชนสหกรณ์เคหสถานธารทิพย์บางโปรง. 2560. (7 กรกฎาคม). การสัมภาษณ์.
- สุนันต์ เสาโสภณ. 2554. การมีส่วนร่วมของคณะกรรมการชุมชนในการพัฒนาชุมชน: กรณีศึกษาเทศบาลเมืองเบตง อำเภอเบตง จังหวัดยะลา. วิชาการค้นคว้าอิสระศิลปศาสตรมหาบัณฑิต คณะพัฒนาสังคมและสิ่งแวดล้อม สถาบันบัณฑิตพัฒนบริหารศาสตร์.
- สุพรรณิ ไชยอำพร และสนิท สมักรการ. 2534. อ้างถึงใน มรรษมน บัวภา. 2553. การประเมินผลโครงการกองทุนหมู่บ้านและชุมชนเมือง: กรณีศึกษาอำเภอคลองหลวง จังหวัดปทุมธานี. วิทยานิพนธ์ปริญญาโทมหาบัณฑิต สถาบันบัณฑิตพัฒนบริหารศาสตร์.
- สุรเดช มาสินทรัพย์. 2545. อ้างถึงใน จุฬาร ปานชัย. 2555. การมีส่วนร่วมของผู้นำชุมชนต่อระบบเตือนภัยล่วงหน้า สำหรับพื้นที่เสี่ยงอุทกภัย-ดินถล่ม : กรณีศึกษาเฉพาะหมู่บ้านที่ตั้งสถานีเตือนภัยในพื้นที่จังหวัดแม่ฮ่องสอน ปีงบประมาณ 2555. วิชาการค้นคว้าอิสระ คณะพัฒนาสังคมและสิ่งแวดล้อม สถาบันบัณฑิตพัฒนบริหารศาสตร์.
- สุรสิทธิ์ วชิรขจร และจิระพร บุรณสิน. 2554. โครงการประเมินผลสำเร็จตามมาตรฐานคุณภาพชีวิตการอยู่อาศัยในชุมชนของการเคหะแห่งชาติ ประจำปี 2553. รายงานการวิจัยการเคหะแห่งชาติ.
- สุรินทร์ มุติพันธุ์. ผู้ใหญ่บ้านหมู่ที่ 2 ตำบลบางโปรง. 2560. (7 กรกฎาคม). การสัมภาษณ์.
- สุวิมล ติรกันันท์. 2550. การประเมินโครงการ: แนวทางสู่การปฏิบัติ. พิมพ์ครั้งที่ 7. กรุงเทพมหานคร: จุฬาลงกรณ์มหาวิทยาลัย.



- เสาวนีย์ ไชยมุข. 2554. การมีส่วนร่วมของสมาชิกในการดำเนินงานกลุ่มออมทรัพย์เพื่อผลิต: ศึกษาเฉพาะกรณี กลุ่มออมทรัพย์เพื่อการผลิตตำบลคอกกระบือ อำเภอปะนาเระจังหวัดปัตตานี. ภาคนิพนธ์ศิลปศาสตรมหาบัณฑิต คณะพัฒนาสังคมและสิ่งแวดล้อม สถาบันบัณฑิตพัฒนบริหารศาสตร์.
- อคิน รพีพัฒน์. 2531. ปัญหาการพัฒนาชนบท บทเรียนจากกรณียกกระบัตรโครงการพัฒนาชนบทลุ่มน้ำแม่กลอง. ขอนแก่น: สถาบันวิจัยและพัฒนา มหาวิทยาลัยขอนแก่น.
- อโณทัย จุงใจ. 2554. การประเมินผลโครงการฟื้นฟูพื้นที่น้ำร้าง: กรณีศึกษาโครงการฟื้นฟูพื้นที่น้ำร้าง อำเภอเมือง จังหวัดนครราชสีมา. ภาคนิพนธ์ศิลปศาสตรมหาบัณฑิต คณะพัฒนาสังคมและสิ่งแวดล้อม สถาบันบัณฑิตพัฒนบริหารศาสตร์.
- อนันทิศา คำมะโนชาติ. 2551. การประเมินผลโครงการบริการตรวจสอบและซ่อมแซมระบบไฟฟ้าให้กับชุมชนบนพื้นที่สำนักงานทรัพย์สินส่วนพระมหากษัตริย์. ภาคนิพนธ์ศิลปศาสตรมหาบัณฑิตคณะพัฒนาสังคมและสิ่งแวดล้อม สถาบันบัณฑิตพัฒนบริหารศาสตร์.
- อมลวรรณ บวรศิริภักดี. เลขาณูการและเจ้าหน้าที่บัญชีโครงการบ้านมั่นคง ชุมชนตำบลบางโปรง ชุมชนสหกรณ์เคหสถานธารทิพย์บางโปรง. 2560. (7 กรกฎาคม). การสัมภาษณ์.
- อาภรณ์รัตน์ เลิศไผ่รอด. 2554. ความพึงพอใจของประชาชนต่อการบริการสาธารณะตามหลักสาราณียธรรมขององค์การบริหารส่วนตำบลหนองกรด จังหวัดนครสวรรค์. วิทยานิพนธ์ปริญญาามหาบัณฑิต มหาวิทยาลัยมหาจุฬาลงกรณราชวิทยาลัย.
- อารีย์ แซ่ไคว้. ผู้ประสานงานและรับผิดชอบโครงการบ้านมั่นคงชุมชน ตำบลบางโปรง. 2560. (7 กรกฎาคม). การสัมภาษณ์.
- อำนาจ อนันตชัย. 2527. อ้างถึงใน อนันทิศา คำมะโนชาติ. 2551. การประเมินผลโครงการบริการตรวจสอบและซ่อมแซมระบบไฟฟ้าให้กับชุมชนบนพื้นที่สำนักงานทรัพย์สินส่วนพระมหากษัตริย์. ภาคนิพนธ์ศิลปศาสตรมหาบัณฑิตคณะพัฒนาสังคมและสิ่งแวดล้อม สถาบันบัณฑิตพัฒนบริหารศาสตร์.
- Alderfer, Clayton. 1969. อ้างถึงใน นฤดี ดำรงรัตน์. 2555. ความพึงพอใจของผู้รับบริการสงเคราะห์ต่อการให้บริการสวัสดิการสังคมของสถานสงเคราะห์คนไร้ที่พึ่งกลุ่มสะแก จังหวัดเพชรบุรี. ภาคนิพนธ์ศิลปศาสตรมหาบัณฑิต คณะพัฒนาสังคมและสิ่งแวดล้อม สถาบันบัณฑิตพัฒนบริหารศาสตร์.

- Alkin, Marvin C. 1969. อ้างถึงใน กฤติยา อนุวงศ์. 2554. การประเมินผลสำเร็จของชุมชนที่ได้  
ดำเนินการตามมาตรฐานการอยู่อาศัยในชุมชนของการเคหะแห่งชาติ: กรณีศึกษา  
โครงการเคหะชุมชนทุ่งสองห้อง อาคารแฟลตเช่า. วิทยานิพนธ์ปริญญาโทบริหารศาสตรบัณฑิต  
สถาบันบัณฑิตพัฒนบริหารศาสตร์.
- Alkin, Marvin C. 1969. อ้างถึงใน เชาวน์ อินโย. 2553. การประเมินผลโครงการ.  
กรุงเทพมหานคร: วี.พรีน (1991).
- Brownell, Baker. 1950. อ้างถึงใน ปารีชาติ วลัยเสถียร และคณะ. 2546. กระบวนการและเทคนิค  
การทำงานของนักพัฒนา. พิมพ์ครั้งที่ 2. กรุงเทพมหานคร: อูษาการพิมพ์.
- Barnard, Chester. 1968. อ้างถึงใน วันัชพร แพสุขชื่น. 2551. การประเมินผลโครงการเกษตร  
แลกเปลี่ยนเพื่ออาหารกลางวันของมูลนิธิกองทุนการศึกษาเพื่อการพัฒนา: กรณีศึกษา  
โรงเรียนในจังหวัดสกลนคร. ภาควิชาศิลปศาสตรมหาบัณฑิต คณะพัฒนาสังคมและ  
สิ่งแวดล้อม สถาบันบัณฑิตพัฒนบริหารศาสตร์.
- Boyle, Thomas. 1985. อ้างถึงใน สติน พันธุ์พินิจ. 2555. เทคนิคการวางแผนและการประเมินผล  
โครงการ. กรุงเทพมหานคร: ส.เอเชียเพรส (1989).
- Cronbach, Lee J. 1963. อ้างถึงใน เชาวน์ อินโย. 2553. การประเมินผลโครงการ.  
กรุงเทพมหานคร: วี.พรีน (1991).
- Cronbach, Lee J. 1963. อ้างถึงใน เขวาคี ราชชัยกุล วิบูลย์ศรี. 2546. การประเมินโครงการ:  
แนวคิดและแนวปฏิบัติ. พิมพ์ครั้งที่ 3. กรุงเทพมหานคร: จุฬาลงกรณ์มหาวิทยาลัย.
- Cronbach, Lee J. 1963. อ้างถึงใน สุวิมล ติรกานันท์. 2550. การประเมินโครงการ: แนวทางสู่การ  
ปฏิบัติ. พิมพ์ครั้งที่ 7. กรุงเทพมหานคร: จุฬาลงกรณ์มหาวิทยาลัย.
- Dunham, Arthur. 1958. อ้างถึงใน วิรัช วิรัชนิภาวรรณ. 2531. การพัฒนาชุมชนเปรียบเทียบการ  
พัฒนาชุมชนตามอุดมการณ์ประชาธิปไตยและคอมมิวนิสต์. กรุงเทพมหานคร:  
โอ.เอส. พรีนติ้ง เฮาส์.
- Erwin, William. 1981. อ้างถึงใน จิราณีย์ พันมุล. 2554. กระบวนการพัฒนาชุมชนผู้วิเศษธุรกิจ  
พอเพียง: กรณีศึกษาร้านนาเวียงอำเภอกะเคา จังหวัดลำปาง. วิทยานิพนธ์ปริญญา  
มหาบัณฑิต สถาบันบัณฑิตพัฒนบริหารศาสตร์.
- Good, Cater V. อ้างถึงใน วิไล ตั้งจิตสมคิด. 2528. การศึกษากับการพัฒนาชุมชน.  
กรุงเทพมหานคร: ทิพย์อักษร.

- Good, Cater V. 1973. อ้างถึงใน ชัชพงศ์ บัวนุช. 2556. ประเมินผลโครงการเพิ่มพื้นที่ปลูกป่าล้ม  
น้ำมันใน 3 จังหวัดชายแดนใต้: ศึกษากรณีนิคมสหกรณ์บาเจาะและนิคมสหกรณ์ป่าเหล็ง  
จังหวัดนราธิวาส. ภาคนิพนธ์ศิลปศาสตรมหาบัณฑิต คณะพัฒนาสังคมและ  
สิ่งแวดล้อม สถาบันบัณฑิตพัฒนบริหารศาสตร์.
- Herzberg, Frederick. 1950. อ้างถึงใน มรรษมน บัวภา. 2553. การประเมินผลโครงการกองทุน  
หมู่บ้านและชุมชนเมือง: กรณีศึกษาอำเภอคลองหลวง จังหวัดปทุมธานี. วิทยานิพนธ์  
ปริญญาวิทยาศาสตรมหาบัณฑิต สถาบันบัณฑิตพัฒนบริหารศาสตร์.
- Isaac, S. and Michael, W. B. 1982. อ้างถึงใน สติน พันธุ์พิณี. 2555. เทคนิคการวางแผนและการ  
ประเมินผลโครงการ. กรุงเทพมหานคร: ส.เอเชียเพรส (1989).
- Katz, Daniel and Kahn, Robert L. 1978. อ้างถึงใน วรณภา ทองแดง. 2551. การประเมินผล  
โครงการอยู่ดีมีสุข ในปีงบประมาณ 2550: ศึกษาเปรียบเทียบระหว่างพื้นที่ที่ประสบ  
ความสำเร็จ กับพื้นที่ที่ไม่ประสบความสำเร็จ อำเภอเวียงสา จังหวัดน่าน. วิทยานิพนธ์  
ปริญญาวิทยาศาสตรมหาบัณฑิต สถาบันบัณฑิตพัฒนบริหารศาสตร์.
- Kirkpatrick, Donald L. 1978. อ้างถึงใน สุวิมล ติรกานันท์. 2550. การประเมินโครงการ: แนวทาง  
สู่การปฏิบัติ. พิมพ์ครั้งที่ 7. กรุงเทพมหานคร: จุฬาลงกรณ์มหาวิทยาลัย.
- Marshall, M. L. 1990. อ้างถึงใน สติน พันธุ์พิณี. 2555. เทคนิคการวางแผนและการประเมินผล  
โครงการ. กรุงเทพมหานคร: ส.เอเชียเพรส (1989).
- Maslow, Abraham H. 1943. อ้างถึงใน มรรษมน บัวภา. 2553. การประเมินผลโครงการกองทุน  
หมู่บ้านและชุมชนเมือง: กรณีศึกษาอำเภอคลองหลวง จังหวัดปทุมธานี. วิทยานิพนธ์  
ปริญญาวิทยาศาสตรมหาบัณฑิต สถาบันบัณฑิตพัฒนบริหารศาสตร์.
- Provus, Malcolm M. 1969. อ้างถึงใน สุวิมล ติรกานันท์. 2550. การประเมินโครงการ: แนวทางสู่  
การปฏิบัติ. พิมพ์ครั้งที่ 7. กรุงเทพมหานคร: จุฬาลงกรณ์มหาวิทยาลัย.
- Scriven, Michael. 1957. อ้างถึงใน รัตนะ บัวสนธิ์. 2540. การประเมินผลโครงการ การวิจัยเชิง  
ประเมิน. กรุงเทพมหานคร: คอมแพคท์พรีน.
- Scriven, Michael. 1974. อ้างถึงใน รัตนะ บัวสนธิ์. 2540. การประเมินผลโครงการ การวิจัยเชิง  
ประเมิน. กรุงเทพมหานคร: คอมแพคท์พรีน.
- Scriven, Michael. 1976. อ้างถึงใน รัตนะ บัวสนธิ์. 2540. การประเมินผลโครงการ การวิจัยเชิง  
ประเมิน. กรุงเทพมหานคร: คอมแพคท์พรีน.

- Scriven, Michael. 1967. อ้างถึงใน สุวิมล ติรกานันท์. 2550. **การประเมินโครงการ: แนวทางสู่ปฏิบัติ**. พิมพ์ครั้งที่ 7. กรุงเทพมหานคร: จุฬาลงกรณ์มหาวิทยาลัย.
- Stake, Robert E. 1967. อ้างถึงใน เซาว์ อินโย. 2553. **การประเมินผลโครงการ**. กรุงเทพมหานคร: วี.พรีน (1991).
- Stake, Robert E. 1967. อ้างถึงใน สุวิมล ติรกานันท์. 2550. **การประเมินโครงการ: แนวทางสู่การปฏิบัติ**. พิมพ์ครั้งที่ 7. กรุงเทพมหานคร: จุฬาลงกรณ์มหาวิทยาลัย.
- Stuttlebeam, Daniel L. 1971. อ้างถึงใน พิชิต ฤทธิ์จรูญ. 2555. **เทคนิคการประเมินโครงการ**. กรุงเทพมหานคร: เฮ้าส์ ออฟ เคอร์มิสท์.
- Tyler, Ralph W. 1936. อ้างถึงใน เขาวดี ราชชัชกุล วิบูลย์ศรี. 2546. **การประเมินโครงการ: แนวคิดและแนวปฏิบัติ**. พิมพ์ครั้งที่ 3. กรุงเทพมหานคร: จุฬาลงกรณ์มหาวิทยาลัย.
- Tyler, Ralph W. 1936. อ้างถึงใน สุวิมล ติรกานันท์. 2550. **การประเมินโครงการ: แนวทางสู่การปฏิบัติ**. พิมพ์ครั้งที่ 7. กรุงเทพมหานคร: จุฬาลงกรณ์มหาวิทยาลัย.
- Tyler, Ralph W. 1942. อ้างถึงใน เซาว์ อินโย. 2553. **การประเมินผลโครงการ**. กรุงเทพมหานคร: วี.พรีน (1991).
- United Nation. 1981. อ้างถึงใน มรรยมน บัวภา. 2553. **การประเมินผลโครงการกองทุนหมู่บ้านและชุมชนเมือง: กรณีศึกษาอำเภอคลองหลวง จังหวัดปทุมธานี**. วิทยานิพนธ์ปริญญาโท สาขาบัณฑิต สถาบันบัณฑิตพัฒนบริหารศาสตร์.
- White, A. T. 1982. อ้างถึงใน วิไลวัลย์ เจริญทรัพย์. 2554. **การมีส่วนร่วมของประชาชนในการพัฒนาชุมชนตามหลักปรัชญาเศรษฐกิจพอเพียง: ศึกษากรณีชุมชนต้นแบบบ้านโรงสี ตำบลนาจอมเทียน อำเภอสัตหีบ จังหวัดชลบุรี**. วิทยานิพนธ์ปริญญาโท สาขาบัณฑิต มหาวิทยาลัยเกษตรศาสตร์.
- Wolman, Benjamin B. 1973. อ้างถึงใน อโชนัย จุงใจ. 2554. **การประเมินผลโครงการฟื้นฟูพื้นที่น้ำร้าง: กรณีศึกษาโครงการฟื้นฟูพื้นที่น้ำร้าง อำเภอเมือง จังหวัดนราธิวาส**. ภาคนิพนธ์ศิลปศาสตรมหาบัณฑิต คณะพัฒนาสังคมและสิ่งแวดล้อม สถาบันบัณฑิตพัฒนบริหารศาสตร์.
- Worthen, B. R. and Sander, J. R. 1973. อ้างถึงใน เซาว์ อินโย. 2553. **การประเมินผลโครงการ**. กรุงเทพมหานคร: วี.พรีน (1991).
- Worthen, B. R. and Sander, J. R. 1997. อ้างถึงใน สุวิมล ติรกานันท์. 2550. **การประเมินโครงการ: แนวทางสู่การปฏิบัติ**. พิมพ์ครั้งที่ 7. กรุงเทพมหานคร: จุฬาลงกรณ์มหาวิทยาลัย.

ภาคผนวก

## ภาคผนวก ก

### แบบสอบถาม

ชุดที่.....

### การประเมินโครงการบ้านมั่นคง: กรณีศึกษา: ชุมชนตำบลบางโปรง อำเภอเมือง จังหวัดสมุทรปราการ

บ้านเลขที่..... ชุมชน.....

คำชี้แจง: แบบสอบถามฉบับนี้เป็นส่วนหนึ่ง ในการจัดทำวิทยานิพนธ์ของนักศึกษาระดับปริญญาโท สถาบันบัณฑิตพัฒนบริหารศาสตร์ (NIDA) เพื่อนำผลการประเมินไปใช้ในการศึกษาวิจัยทางวิชาการ

ข้อมูลที่ได้จากแบบสอบถามจะนำไปรวมกันเพื่อวิเคราะห์ภาพรวมของชุมชนเป็นสำคัญ โดยแบ่งแบบสอบถามเป็น 5 ส่วน ดังนี้

ส่วนที่ 1 ข้อมูลส่วนพื้นฐานของครัวเรือน

ส่วนที่ 2 การมีส่วนร่วมในโครงการบ้านมั่นคง

ส่วนที่ 3 ความพึงพอใจต่อการดำเนิน โครงการบ้านมั่นคง

ส่วนที่ 4 ผลลัพธ์ของโครงการบ้านมั่นคงโดยพิจารณาจากหลักการสำคัญของโครงการบ้านมั่นคงของสถาบันพัฒนาองค์กรชุมชน

ส่วนที่ 5 ปัญหาอุปสรรค ข้อคิดเห็นหรือข้อเสนอแนะอื่น ๆ

ขอขอบคุณ ในความกรุณาร่วมมืออย่างดียิ่งมา ณ โอกาสนี้

นายปิยะราช เทพสุภา  
นักศึกษาสถาบันบัณฑิตพัฒนบริหารศาสตร์  
ผู้ศึกษา

**ส่วนที่ 1 ข้อมูลส่วนพื้นฐานของครัวเรือน**

**คำชี้แจง** โปรดทำเครื่องหมาย  $\surd$  ลงใน ( ) ให้ตรงกับความเป็นจริงของท่าน

1.1 เพศ

- ( ) ชาย ( ) หญิง

1.2 อายุ

- ( ) ต่ำกว่า 20 ปี ( ) 20-30 ปี  
 ( ) 31-40 ปี ( ) 41-50 ปี  
 ( ) 51-60 ปี ( ) มากกว่า 60 ปี

1.3 ระดับการศึกษา

- ( ) ประถมศึกษา ( ) มัธยมศึกษาตอนต้น  
 ( ) มัธยมศึกษาตอนปลาย, ปวช. หรือเทียบเท่า ( ) อนุปริญญา, ปวส. หรือเทียบเท่า  
 ( )ปริญญาตรี ( ) สูงกว่าปริญญาตรี  
 ( ) อื่น ๆ (โปรดระบุ.....)

1.4 อาชีพหลักของท่าน

- ( ) รับจ้างทั่วไป ( ) ค้าขาย ( ) งานบริษัท ( ) งานโรงงาน  
 ( ) รับราชการ ( ) ธุรกิจส่วนตัว ( ) อื่น ๆ (โปรดระบุ.....)

1.5 รายได้เฉลี่ยต่อเดือนของครัวเรือนท่านเป็นจำนวนเท่าใด

- ( ) ต่ำกว่า 10,000 บาท ( ) 10,001-15,000 บาท  
 ( ) 15,001-20,000 บาท ( ) 20,001-25,000 บาท  
 ( ) 25,001-30,000 บาท ( ) 30,000 บาท ขึ้นไป

1.6 ระยะเวลาที่เข้าร่วมโครงการบ้านมั่นคง

- ( ) น้อยกว่า 6 เดือน ( ) 6 เดือน – 1 ปี  
 ( ) มากกว่า 1 – 2 ปี ( ) มากกว่า 2 – 4 ปี  
 ( ) 4 – 6 ปี ( ) มากกว่า 6 ปี

1.7 จำนวนผู้อยู่อาศัยทั้งหมดในบ้าน (รวมตัวท่าน).....คน

1.8 ลักษณะที่อยู่อาศัยก่อนเข้าร่วมโครงการ

- ( ) เช่าบ้าน ( ) เช่าที่ดิน ( ) เช่าที่ดินและบ้าน  
 ( ) โคนไถ่หรือ ( ) อื่น ๆ (โปรดระบุ.....)

ส่วนที่ 2 การมีส่วนร่วมในโครงการบ้านมั่นคง

คำชี้แจง โปรดทำเครื่องหมาย ✓ ลงในช่องที่ตรงกับความเป็นจริงของท่าน

(ตอบในนามผู้แทนครัวเรือน)

รายการคำถาม การมีส่วนร่วมในโครงการ	ระดับการมีส่วนร่วม			
	เข้าร่วม มาก	เข้าร่วม ปานกลาง	เข้าร่วม น้อย	ไม่ได้เข้า ร่วม
1. ท่านได้เข้าร่วมในการวางแผน การดำเนินโครงการบ้านมั่นคงกับคณะกรรมการ และเจ้าหน้าที่ พอช.				
2. ท่านได้เข้าร่วมในการเสนอชื่อบุคคลเข้าเป็นคณะกรรมการโครงการบ้านมั่นคง				
3. ท่านได้เข้าร่วมกำหนดพื้นที่ในการก่อสร้างบ้านมั่นคง และพื้นที่ใช้สอยโดยส่วนกลาง				
4. ท่านได้เข้าร่วมแสดงความคิดเห็นต่อการดำเนินกิจกรรมภายในโครงการบ้านมั่นคง				
5. ท่านได้เข้าร่วมตัดสินใจเกี่ยวกับการจัดสรรเงินงบประมาณส่วนกลางเพื่อก่อสร้างพื้นที่สาธารณะ				
6. ท่านได้เข้าร่วมกิจกรรมเตรียมพื้นที่ก่อนตั้งโครงการบ้านมั่นคง เช่น ถางป่า ตัดต้นไม้				
7. ท่านได้เข้าร่วมเสนอแนะประเด็นปัญหา และร่วมหาแนวทางแก้ไขปัญหาที่เกิดขึ้น				
8. ท่านได้เข้าร่วมประชุม และรับฟังการชี้แจงรายละเอียดเกี่ยวกับเงินออมทรัพย์				
9. ท่านได้เข้าร่วมในการทำกิจกรรมของโครงการบ้านมั่นคง เช่น กิจกรรมพัฒนาชุมชน สังสรรค์วันขึ้นปีใหม่ เป็นต้น				
10. ท่านได้มีส่วนตรวจสอบการดำเนินงานของคณะกรรมการ ในทุกๆ กิจกรรม				



### ส่วนที่ 3 ความพึงพอใจต่อการดำเนินโครงการบ้านมั่นคง

คำชี้แจง โปรดทำเครื่องหมาย ✓ ลงในช่องที่ตรงกับความรู้สึกรของท่านหรือสมาชิกในครอบครัวของท่านให้มากที่สุด

รายการคำถามความคิดเห็น	ระดับความพึงพอใจ				
	มาก	ค่อนข้าง มาก	ปานกลาง	ค่อนข้าง น้อย	น้อย
<b>ด้านกระบวนการดำเนินโครงการ</b>					
1. กระบวนการพิจารณาสิทธิ์กับคณะกรรมการดำเนินงานเพื่อเข้าร่วมโครงการ มีความโปร่งใส และยุติธรรม					
2. การประชาสัมพันธ์ให้กับสมาชิกทราบถึงความคืบหน้าของโครงการ					
3. การออกแบบผังบ้านของโครงการบ้านมั่นคง					
4. วัสดุอุปกรณ์ในการก่อสร้างบ้านมั่นคงมีคุณภาพดีเหมาะสมสำหรับใช้เป็นที่อยู่อาศัย					
5. ระยะเวลาในการก่อสร้างบ้านและการเข้าอยู่อาศัยในโครงการ					
6. ผู้รับเหมาและทีมช่างชุมชนมีทักษะและความเชี่ยวชาญในการดำเนินการก่อสร้างในโครงการ					
7. ระบบสาธารณูปโภค เช่น การวางท่อพักน้ำ ถนน ไฟฟ้า ประปา มีความเหมาะสม					
8. การขอกู้ยืมเงินจากกองทุนออมทรัพย์ มีขั้นตอนที่ไม่ยุ่งยาก มีความเป็นระบบชัดเจน และเข้าใจได้ง่าย					
9. จำนวนเงินกู้ยืมที่ต้องส่งคืนในแต่ละงวดเป็นจำนวนที่มีความเหมาะสมไม่เดือดร้อนเกินไป					

รายการคำถามความคิดเห็น	ระดับความพึงพอใจ				
	มาก	ค่อนข้าง มาก	ปานกลาง	ค่อนข้าง น้อย	น้อย
10. ระยะเวลาในการผ่อนชำระคืนมีความเหมาะสมไม่เร็วเกินไป และไม่นานเกินไป					
11. ระยะเวลาในการพิจารณาให้กู้ยืมเงินจากกองทุน ออมทรัพย์ มีความรวดเร็ว ทันต่อความต้องการ					
<b>ด้านบุคลากรที่เกี่ยวข้องกับโครงการ</b>					
12. การทำงานของคณะกรรมการ โครงการ มีการเอาใจใส่อย่างสม่ำเสมอ พร้อมเสียสละเพื่อชุมชน					
13. คณะกรรมการมีความเข้าใจโครงการอย่างรอบด้าน สามารถแก้ไขปัญหาซึ่งเกิดขึ้นเฉพาะหน้าได้ดี					
14. คณะกรรมการ มีองค์ความรู้และสามารถถ่ายทอด ให้ผู้เข้าร่วมโครงการ ได้อย่างถูกต้องชัดเจน					
15. คณะกรรมการ ให้ความสำคัญและปฏิบัติต่อผู้เข้าร่วมโครงการ โดยเท่าเทียมกันทุกครัวเรือน					
16. การทำงานของเจ้าหน้าที่ พอช. มีการลงพื้นที่ ให้ คำแนะนำ และช่วยแก้ไขปัญหา อย่างต่อเนื่อง					
17. เจ้าหน้าที่ พอช. มีองค์ความรู้ในการถ่ายทอดสู่ ผู้เข้าร่วม โครงการ ได้อย่างถูกต้องชัดเจน					
18. การปฏิบัติหน้าที่ของเจ้าหน้าที่ พอช. มีการปฏิบัติอย่างเท่าเทียมและเสมอภาคต่อทุกคน					
19. เจ้าหน้าที่ พอช. มีความเป็นกันเอง สามารถเข้ากับชาวบ้านในโครงการ ได้เป็นอย่างดี					

**ส่วนที่ 4 ผลลัพธ์ของโครงการบ้านมั่นคงโดยพิจารณาจากหลักการสำคัญของโครงการบ้านมั่นคง  
ของสถาบันพัฒนาองค์กรชุมชน**

**คำชี้แจง** โปรดทำเครื่องหมาย ✓ ลงในช่องที่ตรงกับความรู้สึกของท่านหรือสมาชิกใน  
ครอบครัวของท่านให้มากที่สุด

**1. ดำเนินการโดยองค์กรชุมชน**

ประเด็น	ระดับความคิดเห็น				
	มาก	ค่อนข้าง มาก	ปานกลาง	ค่อนข้าง น้อย	น้อย
1.1 ชุมชนมีการบริหารการเงินที่เป็นระบบ					
1.2 ชุมชนสามารถพัฒนาระบบ สาธารณูปโภคและสิ่งแวดล้อมได้เอง โดยมี หน่วยงานของรัฐเป็นผู้หนุนเสริม					
1.3 ชุมชนมีความรู้สึกเป็นเจ้าของโครงการ บ้านมั่นคง					

**2. ความมั่นคงในการครอบครองที่ดิน**

ประเด็น	ระดับความคิดเห็น				
	มาก	ค่อนข้าง มาก	ปานกลาง	ค่อนข้าง น้อย	น้อย
2.1 เกณฑ์การเลือกที่ดินสำหรับที่ตั้ง โครงการเป็นอย่างดี ถูกต้อง					
2.2 สมาชิกในโครงการมีสิทธิในการอยู่ อาศัยในโครงการอย่างเท่าเทียม					

## 3. ชุมชนเข้มแข็ง

ประเด็น	ระดับความคิดเห็น				
	มาก	ค่อนข้าง มาก	ปานกลาง	ค่อนข้าง น้อย	น้อย
3.1 องค์กรชุมชนที่มาจาก การเลือกตั้ง สามารถดูแลชุมชนได้เป็นอย่างดี					
3.2 ผู้นำองค์กรชุมชน/กลุ่มในชุมชนมีความเข้มแข็ง					
3.3 ผู้อยู่อาศัยในโครงการ ปฏิบัติตามกฎระเบียบวินัย กตัญญูในการอยู่อาศัย					
3.4 ผู้อยู่อาศัยในโครงการ ได้รับประโยชน์จากองค์กร/กลุ่มที่ชุมชนจัดตั้งขึ้น เช่น กลุ่มออมทรัพย์					
3.5 คราวเรือนมีเงินเก็บออมเพิ่มขึ้น					
3.6สวัสดิการต่างๆ เช่น เงินรับขวัญบุตร เงินสงเคราะห์ เสียชีวิต หรือเจ็บป่วย ช่วยบรรเทาความเดือดร้อนได้					
3.7 สมาชิกในครอบครัวมีความสุขมากยิ่งขึ้น					
3.8 ชุมชนมีสภาพแวดล้อมที่ดี เช่น อากาศถ่ายเท มีระบบจัดเก็บขยะมูลฝอยที่ดี					
3.9 สมาชิกที่อยู่อาศัยในโครงการมีความสามัคคี และเอื้ออาทรต่อกัน					
3.10 การเข้าร่วมโครงการบ้านมั่นคง ทำให้สมาชิกในครอบครัวมีความมั่นคงปลอดภัย และคุณภาพชีวิตที่ดีขึ้น					

#### 4. การแก้ไขปัญหาร่วมกัน

ประเด็น	ระดับความคิดเห็น				
	มาก	ค่อนข้าง มาก	ปานกลาง	ค่อนข้าง น้อย	น้อย
4.1 ปัญหาที่เกิดขึ้นคือปัญหาของสมาชิกบ้านมั่นคงทุกคน					
4.2 คณะกรรมการชุมชนและสมาชิกร่วมแก้ไขปัญหาร่วมกัน					
4.3 ชุมชนมีการเชื่อมโยงกับเมืองอื่นเพื่อร่วมกันพัฒนาโครงการบ้านมั่นคงให้ดีขึ้น					
4.4 ชุมชนมีการพัฒนาสามารถทำงานร่วมกันกับองค์กรอื่นๆ ได้ เช่น องค์กรปกครองส่วนท้องถิ่น สถาบันการศึกษา					

#### ส่วนที่ 5 ปัญหาอุปสรรค ข้อคิดเห็นหรือข้อเสนอแนะอื่นๆ

นอกจากคำถามทั้งหมดที่ได้ถามท่านมาแล้ว ท่านได้พบเจอปัญหาอุปสรรค ข้อคิดเห็นหรือข้อเสนอแนะอื่นๆ อะไรบ้าง ที่ท่านเห็นว่าควรเพิ่มเติมเพื่อโครงการบ้านมั่นคงของท่านดีขึ้น

.....

.....

.....

.....

ขอขอบพระคุณเป็นอย่างสูง

ภาคผนวก ข

แบบสัมภาษณ์

การประเมินโครงการบ้านมั่นคง: กรณีศึกษา: ชุมชนตำบลบางโปรง  
อำเภอเมือง จังหวัดสมุทรปราการ

---

ส่วนที่ 1 ข้อมูลส่วนตัว

- 1.1 ชื่อ.....นามสกุล.....
- 1.2 อายุ.....ปี
- 1.3 ระดับการศึกษา.....
- 1.4 ฐานะความเกี่ยวข้องกับ โครงการ (ถ้ามี).....

ส่วนที่ 2 การมีส่วนร่วม ของผู้แทนครัวเรือนในการเข้าร่วมกิจกรรมต่าง ๆ ที่โครงการจัดขึ้น

- 2.1 กิจกรรมก่อนเข้าร่วมโครงการบ้านมั่นคง  
.....  
.....  
.....
- 2.2 กิจกรรมเมื่อเข้าร่วมโครงการบ้านมั่นคงและดำเนินการก่อสร้างที่อยู่อาศัย  
.....  
.....  
.....

2.3 การสนับสนุนในส่วนของทรัพยากรบุคคลและงบประมาณในกิจกรรมต่าง ๆ ที่โครงการจัดขึ้น และในส่วนโครงการเพิ่มอื่น ๆ ในปัจจุบัน

.....

.....

.....

**ส่วนที่ 3 ความพึงพอใจต่อการดำเนินโครงการในด้านต่างๆ**

3.1 ด้านกระบวนการดำเนินโครงการ

.....

.....

.....

3.2 ด้านบุคลากรที่เกี่ยวข้องกับโครงการ

.....

.....

.....

**ส่วนที่ 4 ประเมินผลลัพธ์ของโครงการบ้านมั่นคง โดยพิจารณาจากหลักการสำคัญของโครงการ บ้านมั่นคงของสถาบันพัฒนาองค์กรชุมชน**

4.1 ดำเนินการ โดยองค์กรชุมชน

.....

.....

.....

4.2 ความมั่นคงในการครอบครองที่ดิน

.....

.....

.....

4.3 ชุมชนเข้มแข็ง

.....

.....

.....

4.4 การแก้ไขปัญหาาร่วมกัน

.....

.....

.....

**ส่วนที่ 5 ปัญหา อุปสรรค ข้อคิดเห็นหรือข้อเสนอแนะอื่นๆ**

5.1 ความพร้อมและการสนับสนุนทรัพยากรของคนในโครงการ

.....

.....

.....

5.2 งบประมาณ

.....

.....

.....

5.3 ความเพียงพอของวัสดุอุปกรณ์

.....

.....

.....

5.4 ความสม่ำเสมอในการประสานงาน

.....

.....

.....



5.5 ความคิดเห็นของคนในโครงการ

.....  
.....  
.....

5.6 การมีส่วนร่วมของเจ้าหน้าที่สถาบันพัฒนาองค์กรชุมชน/คณะกรรมการชุมชน/องค์กรปกครองส่วนท้องถิ่น

.....  
.....  
.....

5.7 ข้อเสนอแนะเพื่อการปรับปรุง

.....  
.....  
.....

**ขอขอบพระคุณเป็นอย่างสูง**

## ประวัติผู้เขียน

ชื่อ ชื่อสกุล

นายปิยะราช เทพสุภา

ประวัติการศึกษา

ศิลปศาสตรบัณฑิต  
มหาวิทยาลัยทักษิณ  
ปีที่สำเร็จการศึกษา พ.ศ. 2550

ประสบการณ์ทำงาน

พ.ศ. 2550 – ปัจจุบัน  
ผู้ประสานงาน  
สำนักงานเครือข่ายองค์กรงดเหล้า